

**به نام خدا**

**دفترچه راهنمای استفاده از**

**خودروی NEW Arrizo 5 S**



## پیشگفتار

بابت انتخاب و خرید خودروی جدید شرکت مدیران خودرو از شما متشکریم. جهت استفاده و نگهداری صحیح از خودروی خود و آشنایی با ویژگی‌ها و امکانات آن، توصیه می‌شود مطالب و دستورالعمل‌های این دفترچه را به دقت مطالعه نمایید.

پس از مطالعه بهتر است دفترچه را جهت مراجعات بعدی در داخل خودرو نگهداری کنید. در صورت فروش و واگذاری خودرو، جهت استفاده مالک جدید از اطلاعات دفترچه، آن را همراه خودرو تحویل وی دهید.

کلیه اطلاعات و ویژگی‌های مندرج در این کتاب مربوط به زمان حاضر و تا زمان انتشار این کتاب می‌باشد.

خاطرنشان می‌شود که نمایندگی‌های مجاز مدیران خودرو با داشتن تکنسین‌های آموزش‌دیده، خودروی شما را بهتر از هر کس دیگری می‌شناسند و قطعات یدکی اصلی ارائه شده توسط آن‌ها، تضمینی برای کسب رضایت شماست. هرگز قطعات یدکی و تجهیزات جانبی غیراصلی و متفرقه را بر روی خودروی خود نصب نکنید. ایجاد هر گونه تغییر و دستکاری در خودرو، بر روی کیفیت و ایمنی رانندگی و همچنین عمر مفید خودرو تاثیر منفی خواهد گذاشت.

بسته به مشخصات تجهیزات و ویژگی‌های خودروی شما، برخی از توضیحات و تصاویر دفترچه ممکن است با آنچه در خودروی شما وجود دارد، متفاوت باشد.

به اطلاع می‌رساند؛ هیچ‌کدام از اطلاعات، تصاویر و دستورالعمل‌های مندرج در این کتاب نمی‌توانند مبنای دعاوی قانونی و حقوقی واقع شوند.

شرکت خودروسازی مدیران حق تغییر در طراحی و ویژگی‌های خودرو را در هر زمانی و بدون اطلاع قبلی برای خود محفوظ می‌دارد.

به اطلاع می‌رساند که تمامی حقوق محفوظ است و هر گونه اطلاعات، تصاویر و دستورالعمل‌های مندرج در این دفترچه نمی‌توانند مبنای دعاوی قانونی و حقوقی واقع شوند.

**برای شما رانندگی دلپذیری آرزو می‌کنیم**



مدیران خودرو

Modiran Vehicle Manufacturing Co.

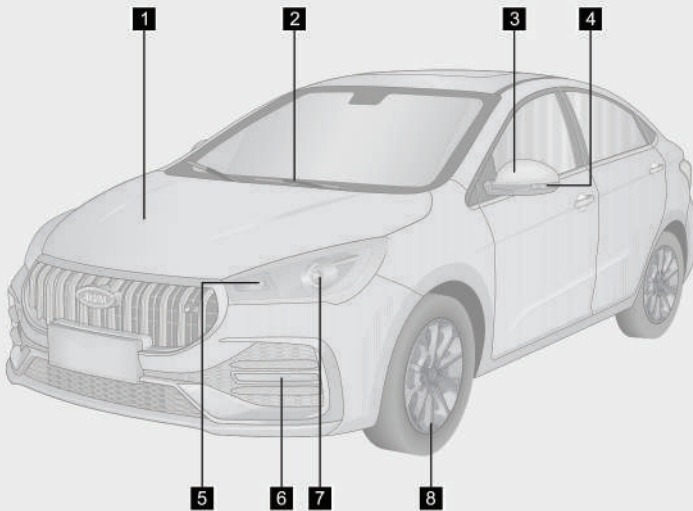

۱۵۳	.....	۱	درب موتور
۲۹۴	.....	۲	تیغه برف پاک کن جلو
۱۳۰	.....	۳	آینه بیرونی
۱۳۹	.....	۴	چراغ راهنمای جانبی
۱۳۹	.....	۵	چراغ راهنمای جلو
۱۳۶	.....	۶	چراغ روز
۱۳۶	.....	۷	چراغ‌های نور پایین / نور بالا
۲۸۷	.....	۸	چرخ خودرو



فهرست تصویری

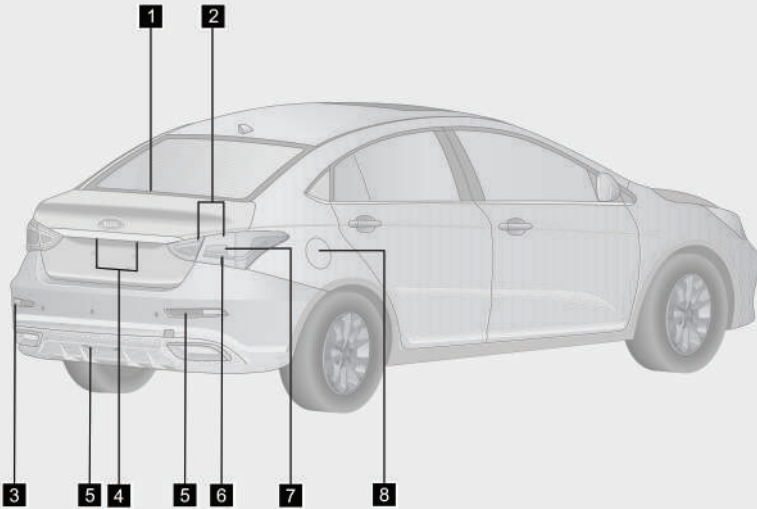

- ۲۹۴ ..... چراغ ترمز بالایی ۱
- ۱۳۶ ..... چراغ کوچک عقب ۲
- ۲۹۴ ..... چراغ دنده عقب ۳
- ۱۴۱ ..... چراغ پلاک ۴
- ۱۴۰ ..... چراغ مه شکن عقب ۵
- ۲۹۴ ..... چراغ ترمز ۶
- ۱۳۹ ..... چراغ راهنمای عقب ۷
- ۱۵۴ ..... درب بیرونی باک ۸

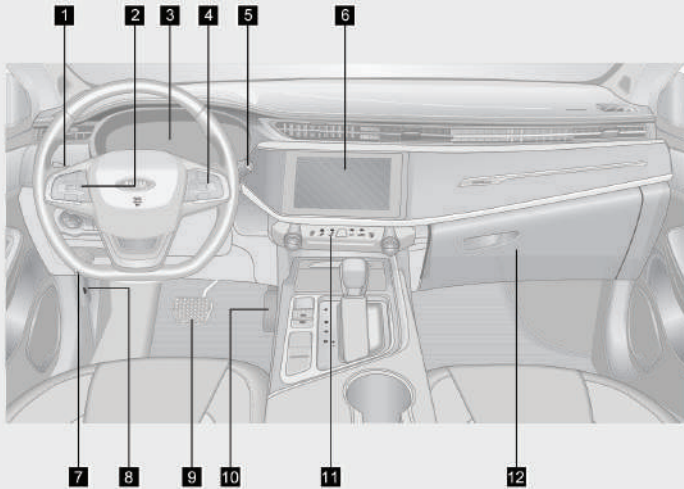

۱۳۵	.....	دسته چراغ و راهنما	۱
۱۸۹	.....	کلید کروزر کنترل	۲
۵۰	.....	صفحه کیلومتر شمار	۳
۲۱۴	.....	کلیدهای کنترل سیستم صوتی و تصویری	۴
۱۳۳	.....	دسته برف پاک کن و شیشه شوی	۵
۲۰۴	.....	سیستم صوتی و تصویری	۶
۱۵۴	.....	دستگیره بازکن درب باک	۷
۱۵۳	.....	دستگیره بازکن درب موتور	۸
		پدال ترمز	۹
		پدال گاز	۱۰
۲۲۱	.....	پنل کنترل تهویه مطبوع	۱۱
۲۴۲	.....	جعبه داشبورد	۱۲

### فهرست مطالب

#### فصل ۱: مقدمه

۳۴	۸-۱ احتیاط‌های لازم قبل از رانندگی	۱۷	۱-۱ نحوه استفاده از این کتاب
۳۴	کنترل‌های ایمنی .....	۱۷	روش دسترسی به مطالب .....
۳۴	اقدامات قبل از استارت .....	۱۷	مراجعه به فهرست .....
۳۵	اقدامات پس از استارت .....	۱۷	مراجعه به فهرست تصویری .....
۳۵	اقدامات در حین رانندگی .....	۱۸	۱-۲ علائم به کار رفته در این کتاب
۳۶	پارک کردن خودرو .....	۱۸	علائم اخطارها و پیغام‌ها .....
۳۷	پارک کردن خودرو در شیب .....	۱۹	۱-۳ بازدید قبل از تحویل
۴۰	بازدید سیستم آگزوز .....	۲۰	کارت اطلاعات مشتری .....
۴۱	۹-۱ احتیاط‌های لازم در جاده‌های ناهموار	۲۱	کارت تحویل خودرو .....
۴۱	رانندگی در جاده‌های ناهموار .....	۲۳	۱-۴ خدمات مشاوره حضوری
۴۲	۱۰-۱ رانندگی در شرایط بارندگی	۲۳	کارت خدمات مشاوره حضوری .....
۴۲	رانندگی در جاده‌های لغزنده .....	۲۸	۱-۵ بازدید خودروی نو
۴۲	رانندگی در آب .....	۲۸	بازدید قبل از تحویل خودرو .....
۴۴	۱۱-۱ رانندگی در فصل زمستان	۲۹	کارت بازدید قبل از تحویل .....
۴۴	توصیه‌های لازم برای فصل زمستان ...	۳۰	۱-۶ آب‌بندی خودروی نو
۴۵	رانندگی در جاده‌های برفی و یخ‌زده ..	۳۰	نحوه استفاده از خودرو در دوره آب‌بندی
۴۶	زنجیر چرخ .....	۳۰	۱-۷ چگونگی صرفه‌جویی در مصرف سوخت و افزایش عمر مفید خودرو
۴۷	۱۲-۱ امنیت سایبری (Cybersecurity Notice)		



## NEW Arrizo 5 S User Manual

### دفترچه راهنمای خودروی NEW Arrizo 5 S

۷۶	ورود به خودرو با ریموت کنترل .....
۷۷	۲-۳ ریموت هوشمند (در صورت تجهیز)
۷۷	اجزای ریموت هوشمند .....
۷۸	کلید مکانیکی .....
۷۸	تعویض باتری ریموت هوشمند .....
۸۱	ورود بدون کلید .....
۸۴	۳-۳ سیستم ضد سرقت و دزدگیر
۸۴	سیستم‌های ضد سرقت .....
۸۵	سیستم دزدگیر .....
۸۸	۳-۴ قفل درب‌ها
۸۸	کلید قفل مرکزی .....
۹۰	۳-۵ بوق
۹۰	کلید بوق .....
۹۰	۳-۶ غربیلک فرمان
۹۰	تنظیم غربیلک فرمان .....
۹۱	۳-۷ صندلی‌های خودرو
۹۱	صندلی‌های جلو .....
۹۵	صندلی‌های عقب .....
۹۶	پشت‌سری صندلی‌ها .....
۹۷	۳-۸ کمربند ایمنی

به‌روزرسانی یا انقضا خدمات امنیت	
۴۷	سایبری .....
امنیت سایبری در صورت اسقاط یا	
۴۸	فروش خودرو .....

### فصل ۲: جلو داشبورد

۲-۱ صفحه کیلومتر شمار	
۵۰	معرفی اجزای صفحه کیلومتر شمار ...
۵۰	سرعت‌سنج .....
۵۱	دورسنج موتور .....
۵۲	نمایشگر میزان بنزین .....
۵۲	نمایشگر دمای آب موتور .....
۵۴	نمایش اطلاعات در نمایشگر LCD ...
۵۷	تنظیمات نمایشگر .....
۲-۲ علایم هشدار دهنده و نشانگرها	
۶۳	نشانگرها و چراغ‌های هشدار .....

### فصل ۳. راهنمای استفاده از

#### خودرو

۳-۱ ریموت کنترل	
۷۱	ریموت کنترل (در صورت تجهیز) .....
۷۲	کلید مکانیکی .....
۷۳	تعویض باتری ریموت کنترل .....



مدیران خودرو



## NEW Arrizo 5 S User Manual

### دسترچه راهنمای خودروی NEW Arrizo 5 S

۱۳۵	۳-۱۳ چراغ‌های خودرو	۹۷	کمربندهای ایمنی خودرو
۱۳۵	دسته چراغ و راهنما	۱۰۳	پیش‌کشنده کمر بند
۱۴۰	چراغ مه‌شکن عقب	۱۰۷	۳-۹ سیستم محافظ کودک
۱۴۰	بخارگرفتگی چراغ‌ها		دستورالعمل ایمنی برای استفاده از
۱۴۲	چراغ‌های داخلی	۱۰۷	صندلی محافظ کودک
۱۴۳	۳-۱۴ شیشه درب‌ها	۱۰۹	گروه‌بندی صندلی محافظ کودک
۱۴۳	شیشه بالابرها	۱۱۲	صندلی کودک ISOFIX
۱۴۶	کنترل از راه دور شیشه بالابرها	۱۱۵	قلاب نگه‌دارنده صندلی کودک
۱۴۷	عملکرد محافظت از داغ شدن	۱۱۵	نصب کردن صندلی کودک
۱۴۷	عملکرد برگشت خودکار شیشه	۱۲۱	۳-۱۰ سیستم ایربگ (SRS)
۱۵۰	۳-۱۵ سان‌روف	۱۲۱	معرفی سیستم ایربگ (SRS)
۱۵۰	نحوه استفاده از سان‌روف		استفاده صحیح از ایربگ و احتیاط‌های
۱۵۲	کنترل از راه دور سان‌روف	۱۲۳	لازم
۱۵۲	روش کالیبره کردن سان‌روف	۱۳۰	۳-۱۱ آینه‌ها
۱۵۳	۳-۱۶ درب موتور	۱۳۰	آینه داخل اتاق
۱۵۳	باز کردن و بستن درب موتور	۱۳۱	آینه‌های بیرونی
۱۵۴	۳-۱۷ درب باک	۱۳۳	۳-۱۲ سیستم برف پاک‌کن و شیشه‌شوی
۱۵۴	باز کردن و بستن درب باک		دسته برف پاک‌کن و شیشه‌شوی
		۱۳۳	روش استفاده از برف پاک‌کن جلو
		۱۳۴	روش استفاده از شیشه‌شوی جلو



مدیران خودرو

Modiran Vehicle Manufacturing Co.

۱۷۷	بوستر ترمز	<b>فصل ۴. روشن کردن و رانندگی با خودرو</b>
۱۷۸	روغن ترمز	
۱۷۸	چراغ هشدار سیستم ترمز	۴-۱ دکمه استارت موتور ۱۵۹
۱۸۰	۴-۵ کنترل الکترونیکی پایداری خودرو (ESP)	۱۵۹ موقعیت‌های دکمه استارت موتور
۱۸۰	عملکرد سیستم ESP	۴-۲ روشن و خاموش کردن خودرو ۱۶۰
۱۸۰	چراغ هشدار سیستم ESP	۱۶۰ اقدامات قبل از استارت زدن
۱۸۲	سیستم ترمز ضدقفل (ABS)	۱۶۱ مراحل استارت زدن
۱۸۴	احتیاط‌های لازم	۱۶۱ پس از روشن شدن موتور
۱۸۷	۴-۶ سیستم فرمان برقی (EPS)	۱۶۲ خاموش کردن موتور
۱۸۷	سیستم فرمان برقی	روشن کردن و خاموش کردن موتور در موارد اضطراری ۱۶۳
۱۸۹	۴-۷ سیستم کروز کنترل	سیستم تطبیقی کنترل موتور ۱۶۴
۱۸۹	عملکرد کروز کنترل	۴-۳ گیربکس اتوماتیک ۱۶۵
	شرایط نامناسب برای استفاده از کروز کنترل	گیربکس اتوماتیک ۱۶۵
۱۹۱	کنترل	حالت‌های رانندگی ۱۶۹
۱۹۲	۴-۸ سیستم پایش فشار باد تایر (TPMS)	حالت خرابی ایمن (Fail-Safe) ۱۷۰
۱۹۲	نمایش اطلاعات سیستم TPMS	۴-۴ سیستم ترمز ۱۷۰
۱۹۲	چراغ هشدار سیستم TPMS	سیستم ترمز پارک برقی (EPB) ۱۷۰
۱۹۳	هشدار کم‌بادی تایر	سیستم توقف اتوماتیک (AUTO HOLD) ۱۷۴
۱۹۴	هشدار دمای زیاد تایر	سیستم ترمز خودرو ۱۷۶



۲۳۳	کنترل جهت باد دریچه‌ها	۱۹۵	سیستم رادار دنده عقب
۲۳۴	نحوه استفاده از کولر	۱۹۵	عملکرد سیستم
۲۳۶	نحوه استفاده از بخاری	۱۹۷	اصول کار سنسور رادار دنده عقب
	احتیاط‌های لازم در استفاده از	۲۰۰	تمیز کردن سنسور رادار دنده عقب
۲۳۷	سیستم تهویه مطبوع		
۲۳۷	گرم‌کن شیشه عقب و آینه‌های بیرونی		
۲۳۸	۴-۵ سوکت‌ها	۲۰۴	۵-۱ سیستم صوتی و تصویری
۲۳۸	خروجی برق 12V و پورت USB	۲۰۴	صفحه اصلی مانیتور
۲۴۰	۵-۵ جالیوانی‌ها	۲۰۶	تنظیمات خودرو
۲۴۰	جالیوانی جلو و عقب	۲۰۶	تنظیمات سیستم
۲۴۱	۵-۶ آفتاب‌گیرها و آینه آرایش	۲۰۷	تلفن بلوتوثی
۲۴۱	آفتاب‌گیرها و آینه آرایش	۲۰۷	لینک شدن با موبایل (در صورت تجهیز)
۲۴۱	۵-۷ دستگیره سقفی و کنسول	۲۱۴	کلیدهای کنترل روی فرمان
۲۴۱	صندلی عقب	۲۱۶	۵-۲ دوربین دنده عقب
۲۴۱	دستگیره سقفی	۲۱۶	مانیتور دوربین دنده عقب
۲۴۲	کنسول صندلی عقب		خطوط راهنما و نمای فضای پشت
۲۴۲	۵-۸ محفظه‌های نگهداری اشیا	۲۱۶	خودرو
۲۴۲	جعبه داشبورد	۲۱۸	سیستم کمکی پارک دوربین عقب
۲۴۳	جعبه کنسول وسط	۲۲۱	۵-۳ سیستم تهویه مطبوع
۲۴۳	محفظة اشیا روی درب	۲۲۱	الکتریکی (در صورت تجهیز)
۲۴۴	کیف پشت صندلی	۲۲۱	پنل کنترل تهویه مطبوع
		۲۳۰	تنظیم حالت دریچه‌ها

### فصل ۵. امکانات خودرو



۲۶۸	۶-۶ روشن نشدن موتور	۲۴۴	صندوق عقب
۲۶۸	اگر خودرو به طور عادی روشن نشود	<b>فصل ۶. شرایط اضطراری</b>	
۲۷۰	۶-۷ استارت کمکی	۲۴۸	۶-۱ تجهیزات مورد استفاده در وضعیت‌های اضطراری
۲۷۰	باتری به باتری کردن	۲۴۸	چراغ فلاشر
۲۷۰	مراحل باتری به باتری کردن	۲۴۹	جلیقه شب‌نما
۲۷۲	۶-۸ کلید مکانیکی درب	۲۴۹	مثلث خطر
۲۷۲	باز کردن درب با کلید مکانیکی	۲۵۰	ابزار یدکی
۲۷۴	۶-۹ باز کردن اضطراری درب صندوق	۲۵۰	۶-۲ مدیریت وضعیت‌های اضطراری
۲۷۴	دستگیره اضطراری درب صندوق	۲۵۰	پنچر شدن تایر در حین رانندگی

## **فصل ۷. تعمیر و نگهداری از**

### **خودرو**

۲۷۶	۷-۱ تعمیر و نگهداری	۲۵۸	۶-۳ فیوز جعبه فیوز
۲۷۶	دستورالعمل تعمیر و نگهداری	۲۵۸	جعبه فیوز
۲۷۶	نماینده‌های مجاز خدمات پس از فروش	۲۵۹	بازدید فیوز
۲۷۷	بازدیدهای ایمنی	۲۵۹	تعویض فیوز
۲۷۹	۷-۲ سرویس‌های عادی خودرو	۲۶۰	۶-۴ حمل خودرو
۲۷۹	سرویس‌های ساده	۲۶۰	نکات ایمنی هنگام حمل خودرو
۲۸۰	بازدید سطح روغن موتور	۲۶۲	حمل اضطراری
۲۸۲	بازدید سطح روغن گیربکس	۲۶۵	نصب بکسل بند
۲۸۳	بازدید سطح روغن ترمز	۲۶۷	۶-۵ تعویض باتری
		۲۶۷	مراحل تعویض باتری



## NEW Arrizo 5 S User Manual

### دفترچه راهنمای خودروی NEW Arrizo 5 S

۳۰۴	نوع و مدل خودرو	۲۸۴	بازدید سطح مایع خنک‌کننده موتور ...
۳۰۴	وزن خودرو	۲۸۶	بازدید رادیاتور و کندانسور
۳۰۵	مشخصات عملکردی خودرو	۲۸۷	بازدید تسمه
۳۰۶	مشخصات عملکردی موتور	۲۸۷	بازدید تایرها
۳۰۶	جدول مصرف سوخت	۲۸۹	جابه‌جایی چرخ‌ها
۳۰۷	سیستم سوخت‌رسانی	۲۹۰	بازدید باتری
۳۰۸	سیستم تعلیق	۲۹۰	بازدید فیلتر هوای اتاق
۳۰۸	سیستم ترمز	۲۹۱	بازدید مایع شیشه‌شوی
۳۰۹	زوایای چرخ‌ها	۲۹۱	بازدید تیغه‌های برف پاک‌کن
۳۱۰	چرخ و تایر	۲۹۴	تعویض لامپ چراغ‌ها
۳۱۱	باتری	۲۹۷	۷-۳ سرویس‌های دوره‌ای
	اجزایی از خودرو که در اندازه‌گیری	۲۹۷	مشخصات مایعات مصرفی و شمع موتور
۳۱۱	ابعاد خودرو مدنظر قرار نمی‌گیرند		

## فصل ۸. مشخصات فنی خودرو

### ۸-۱ موقعیت شماره‌های شناسایی خودرو

۳۰۰	شماره شاسی (VIN)
۳۰۱	پلاک مشخصات خودرو
۳۰۱	شماره موتور
۳۰۲	برچسب RF شیشه (در صورت تجهیز)

### ۸-۲ اطلاعات فنی خودرو

۳۰۳	ابعاد خودرو
-----	-------------



مدیران خودرو

Modiran Vehicle Manufacturing Co.



## فصل ۱: مقدمه

۳۴	۸-۱ احتیاط‌های لازم قبل از رانندگی	۱۷	۱-۱ نحوه استفاده از این کتاب
۳۴	کنترل‌های ایمنی	۱۷	روش دسترسی به مطالب
۳۴	اقدامات قبل از استارت	۱۷	مراجعه به فهرست
۳۵	اقدامات پس از استارت	۱۷	مراجعه به فهرست تصویری
۳۵	اقدامات در حین رانندگی	۱۸	۲-۱-۲ علایم به کار رفته در این کتاب
۳۶	پارک کردن خودرو	۱۸	علایم اخطارها و پیغام‌ها
۳۷	پارک کردن خودرو در شیب	۱۹	۳-۱. بازدید قبل از تحویل
۴۰	بازدید سیستم آگزوز	۲۰	کارت اطلاعات مشتری
۴۱	۹-۱-۱ احتیاط‌های لازم در جاده‌های ناهموار	۲۱	کارت تحویل خودرو
۴۱	رانندگی در جاده‌های ناهموار	۲۳	۴-۱ خدمات مشاوره حضوری
۴۲	۱۰-۱ رانندگی در شرایط بارندگی	۲۳	کارت خدمات مشاوره حضوری
۴۲	رانندگی در جاده‌های لغزنده	۲۸	۵-۱ بازدید خودروی نو
۴۲	رانندگی در آب	۲۸	بازدید قبل از تحویل خودرو
۴۴	۱۱-۱ رانندگی در فصل زمستان	۲۹	کارت بازدید قبل از تحویل
۴۴	توصیه‌های لازم برای فصل زمستان ...	۳۰	۶-۱ آب‌بندی خودروی نو
۴۵	رانندگی در جاده‌های برفی و یخ‌زده ..	۳۰	نحوه استفاده از خودرو در دوره آب‌بندی
۴۶	زنجیر چرخ	۳۰	۷-۱ چگونگی صرفه‌جویی در مصرف سوخت و افزایش عمر مفید خودرو
		۳۲	



## NEW Arrizo 5 S User Manual

### NEW Arrizo 5 S دفترچه راهنمای خودروی

۴۷ ۱-۱۲ امنیت سایبری

#### (Cybersecurity Notice)

به روزرسانی یا انقضا خدمات امنیت

۴۷ ..... سایبری

امنیت سایبری در صورت اسقاط یا

۴۸ ..... فروش خودرو



مدیران خودرو

Modiran Vehicle Manufacturing Co.



## ۱-۱. نحوه استفاده از این کتاب

### روش دسترسی به مطالب

جهت استفاده از این کتاب و دسترسی به شماره صفحات و مطالب مورد نظرتان، می‌توانید به دو روش که نحوه آن‌ها به طور خلاصه در زیر آمده است، اقدام کنید.

### مراجعه به فهرست

برای تعیین این که کدام بخش از کتاب راهنمای خودرو شامل اطلاعات مورد نیاز شماست، به فهرست کلی مندرج در ابتدای کتاب مراجعه کنید تا موقعیت و شماره صفحه فصل و مطلب دلخواه خود را به دست آورید.

### مراجعه به فهرست تصویری

اگر آشنایی کافی به اسامی تجهیزات و امکانات خودرو نداشته باشید، فهرست تصویری می‌تواند شما را جهت پیدا کردن شماره صفحه مورد نظرتان یاری کند.

## ۱-۲-۳-۴-۵-۶-۷-۸-۹-۱۰-۱۱-۱۲-۱۳-۱۴-۱۵-۱۶-۱۷-۱۸-۱۹-۲۰-۲۱-۲۲-۲۳-۲۴-۲۵-۲۶-۲۷-۲۸-۲۹-۳۰-۳۱-۳۲-۳۳-۳۴-۳۵-۳۶-۳۷-۳۸-۳۹-۴۰-۴۱-۴۲-۴۳-۴۴-۴۵-۴۶-۴۷-۴۸-۴۹-۵۰-۵۱-۵۲-۵۳-۵۴-۵۵-۵۶-۵۷-۵۸-۵۹-۶۰-۶۱-۶۲-۶۳-۶۴-۶۵-۶۶-۶۷-۶۸-۶۹-۷۰-۷۱-۷۲-۷۳-۷۴-۷۵-۷۶-۷۷-۷۸-۷۹-۸۰-۸۱-۸۲-۸۳-۸۴-۸۵-۸۶-۸۷-۸۸-۸۹-۹۰-۹۱-۹۲-۹۳-۹۴-۹۵-۹۶-۹۷-۹۸-۹۹-۱۰۰-۱۰۱-۱۰۲-۱۰۳-۱۰۴-۱۰۵-۱۰۶-۱۰۷-۱۰۸-۱۰۹-۱۱۰-۱۱۱-۱۱۲-۱۱۳-۱۱۴-۱۱۵-۱۱۶-۱۱۷-۱۱۸-۱۱۹-۱۲۰-۱۲۱-۱۲۲-۱۲۳-۱۲۴-۱۲۵-۱۲۶-۱۲۷-۱۲۸-۱۲۹-۱۳۰-۱۳۱-۱۳۲-۱۳۳-۱۳۴-۱۳۵-۱۳۶-۱۳۷-۱۳۸-۱۳۹-۱۴۰-۱۴۱-۱۴۲-۱۴۳-۱۴۴-۱۴۵-۱۴۶-۱۴۷-۱۴۸-۱۴۹-۱۵۰-۱۵۱-۱۵۲-۱۵۳-۱۵۴-۱۵۵-۱۵۶-۱۵۷-۱۵۸-۱۵۹-۱۶۰-۱۶۱-۱۶۲-۱۶۳-۱۶۴-۱۶۵-۱۶۶-۱۶۷-۱۶۸-۱۶۹-۱۷۰-۱۷۱-۱۷۲-۱۷۳-۱۷۴-۱۷۵-۱۷۶-۱۷۷-۱۷۸-۱۷۹-۱۸۰-۱۸۱-۱۸۲-۱۸۳-۱۸۴-۱۸۵-۱۸۶-۱۸۷-۱۸۸-۱۸۹-۱۹۰-۱۹۱-۱۹۲-۱۹۳-۱۹۴-۱۹۵-۱۹۶-۱۹۷-۱۹۸-۱۹۹-۲۰۰-۲۰۱-۲۰۲-۲۰۳-۲۰۴-۲۰۵-۲۰۶-۲۰۷-۲۰۸-۲۰۹-۲۱۰-۲۱۱-۲۱۲-۲۱۳-۲۱۴-۲۱۵-۲۱۶-۲۱۷-۲۱۸-۲۱۹-۲۲۰-۲۲۱-۲۲۲-۲۲۳-۲۲۴-۲۲۵-۲۲۶-۲۲۷-۲۲۸-۲۲۹-۲۳۰-۲۳۱-۲۳۲-۲۳۳-۲۳۴-۲۳۵-۲۳۶-۲۳۷-۲۳۸-۲۳۹-۲۴۰-۲۴۱-۲۴۲-۲۴۳-۲۴۴-۲۴۵-۲۴۶-۲۴۷-۲۴۸-۲۴۹-۲۵۰-۲۵۱-۲۵۲-۲۵۳-۲۵۴-۲۵۵-۲۵۶-۲۵۷-۲۵۸-۲۵۹-۲۶۰-۲۶۱-۲۶۲-۲۶۳-۲۶۴-۲۶۵-۲۶۶-۲۶۷-۲۶۸-۲۶۹-۲۷۰-۲۷۱-۲۷۲-۲۷۳-۲۷۴-۲۷۵-۲۷۶-۲۷۷-۲۷۸-۲۷۹-۲۸۰-۲۸۱-۲۸۲-۲۸۳-۲۸۴-۲۸۵-۲۸۶-۲۸۷-۲۸۸-۲۸۹-۲۹۰-۲۹۱-۲۹۲-۲۹۳-۲۹۴-۲۹۵-۲۹۶-۲۹۷-۲۹۸-۲۹۹-۳۰۰-۳۰۱-۳۰۲-۳۰۳-۳۰۴-۳۰۵-۳۰۶-۳۰۷-۳۰۸-۳۰۹-۳۱۰-۳۱۱-۳۱۲-۳۱۳-۳۱۴-۳۱۵-۳۱۶-۳۱۷-۳۱۸-۳۱۹-۳۲۰-۳۲۱-۳۲۲-۳۲۳-۳۲۴-۳۲۵-۳۲۶-۳۲۷-۳۲۸-۳۲۹-۳۳۰-۳۳۱-۳۳۲-۳۳۳-۳۳۴-۳۳۵-۳۳۶-۳۳۷-۳۳۸-۳۳۹-۳۴۰-۳۴۱-۳۴۲-۳۴۳-۳۴۴-۳۴۵-۳۴۶-۳۴۷-۳۴۸-۳۴۹-۳۵۰-۳۵۱-۳۵۲-۳۵۳-۳۵۴-۳۵۵-۳۵۶-۳۵۷-۳۵۸-۳۵۹-۳۶۰-۳۶۱-۳۶۲-۳۶۳-۳۶۴-۳۶۵-۳۶۶-۳۶۷-۳۶۸-۳۶۹-۳۷۰-۳۷۱-۳۷۲-۳۷۳-۳۷۴-۳۷۵-۳۷۶-۳۷۷-۳۷۸-۳۷۹-۳۸۰-۳۸۱-۳۸۲-۳۸۳-۳۸۴-۳۸۵-۳۸۶-۳۸۷-۳۸۸-۳۸۹-۳۹۰-۳۹۱-۳۹۲-۳۹۳-۳۹۴-۳۹۵-۳۹۶-۳۹۷-۳۹۸-۳۹۹-۴۰۰-۴۰۱-۴۰۲-۴۰۳-۴۰۴-۴۰۵-۴۰۶-۴۰۷-۴۰۸-۴۰۹-۴۱۰-۴۱۱-۴۱۲-۴۱۳-۴۱۴-۴۱۵-۴۱۶-۴۱۷-۴۱۸-۴۱۹-۴۲۰-۴۲۱-۴۲۲-۴۲۳-۴۲۴-۴۲۵-۴۲۶-۴۲۷-۴۲۸-۴۲۹-۴۳۰-۴۳۱-۴۳۲-۴۳۳-۴۳۴-۴۳۵-۴۳۶-۴۳۷-۴۳۸-۴۳۹-۴۴۰-۴۴۱-۴۴۲-۴۴۳-۴۴۴-۴۴۵-۴۴۶-۴۴۷-۴۴۸-۴۴۹-۴۵۰-۴۵۱-۴۵۲-۴۵۳-۴۵۴-۴۵۵-۴۵۶-۴۵۷-۴۵۸-۴۵۹-۴۶۰-۴۶۱-۴۶۲-۴۶۳-۴۶۴-۴۶۵-۴۶۶-۴۶۷-۴۶۸-۴۶۹-۴۷۰-۴۷۱-۴۷۲-۴۷۳-۴۷۴-۴۷۵-۴۷۶-۴۷۷-۴۷۸-۴۷۹-۴۸۰-۴۸۱-۴۸۲-۴۸۳-۴۸۴-۴۸۵-۴۸۶-۴۸۷-۴۸۸-۴۸۹-۴۹۰-۴۹۱-۴۹۲-۴۹۳-۴۹۴-۴۹۵-۴۹۶-۴۹۷-۴۹۸-۴۹۹-۵۰۰-۵۰۱-۵۰۲-۵۰۳-۵۰۴-۵۰۵-۵۰۶-۵۰۷-۵۰۸-۵۰۹-۵۱۰-۵۱۱-۵۱۲-۵۱۳-۵۱۴-۵۱۵-۵۱۶-۵۱۷-۵۱۸-۵۱۹-۵۲۰-۵۲۱-۵۲۲-۵۲۳-۵۲۴-۵۲۵-۵۲۶-۵۲۷-۵۲۸-۵۲۹-۵۳۰-۵۳۱-۵۳۲-۵۳۳-۵۳۴-۵۳۵-۵۳۶-۵۳۷-۵۳۸-۵۳۹-۵۴۰-۵۴۱-۵۴۲-۵۴۳-۵۴۴-۵۴۵-۵۴۶-۵۴۷-۵۴۸-۵۴۹-۵۵۰-۵۵۱-۵۵۲-۵۵۳-۵۵۴-۵۵۵-۵۵۶-۵۵۷-۵۵۸-۵۵۹-۵۶۰-۵۶۱-۵۶۲-۵۶۳-۵۶۴-۵۶۵-۵۶۶-۵۶۷-۵۶۸-۵۶۹-۵۷۰-۵۷۱-۵۷۲-۵۷۳-۵۷۴-۵۷۵-۵۷۶-۵۷۷-۵۷۸-۵۷۹-۵۸۰-۵۸۱-۵۸۲-۵۸۳-۵۸۴-۵۸۵-۵۸۶-۵۸۷-۵۸۸-۵۸۹-۵۹۰-۵۹۱-۵۹۲-۵۹۳-۵۹۴-۵۹۵-۵۹۶-۵۹۷-۵۹۸-۵۹۹-۶۰۰-۶۰۱-۶۰۲-۶۰۳-۶۰۴-۶۰۵-۶۰۶-۶۰۷-۶۰۸-۶۰۹-۶۱۰-۶۱۱-۶۱۲-۶۱۳-۶۱۴-۶۱۵-۶۱۶-۶۱۷-۶۱۸-۶۱۹-۶۲۰-۶۲۱-۶۲۲-۶۲۳-۶۲۴-۶۲۵-۶۲۶-۶۲۷-۶۲۸-۶۲۹-۶۳۰-۶۳۱-۶۳۲-۶۳۳-۶۳۴-۶۳۵-۶۳۶-۶۳۷-۶۳۸-۶۳۹-۶۴۰-۶۴۱-۶۴۲-۶۴۳-۶۴۴-۶۴۵-۶۴۶-۶۴۷-۶۴۸-۶۴۹-۶۵۰-۶۵۱-۶۵۲-۶۵۳-۶۵۴-۶۵۵-۶۵۶-۶۵۷-۶۵۸-۶۵۹-۶۶۰-۶۶۱-۶۶۲-۶۶۳-۶۶۴-۶۶۵-۶۶۶-۶۶۷-۶۶۸-۶۶۹-۶۷۰-۶۷۱-۶۷۲-۶۷۳-۶۷۴-۶۷۵-۶۷۶-۶۷۷-۶۷۸-۶۷۹-۶۸۰-۶۸۱-۶۸۲-۶۸۳-۶۸۴-۶۸۵-۶۸۶-۶۸۷-۶۸۸-۶۸۹-۶۹۰-۶۹۱-۶۹۲-۶۹۳-۶۹۴-۶۹۵-۶۹۶-۶۹۷-۶۹۸-۶۹۹-۷۰۰-۷۰۱-۷۰۲-۷۰۳-۷۰۴-۷۰۵-۷۰۶-۷۰۷-۷۰۸-۷۰۹-۷۱۰-۷۱۱-۷۱۲-۷۱۳-۷۱۴-۷۱۵-۷۱۶-۷۱۷-۷۱۸-۷۱۹-۷۲۰-۷۲۱-۷۲۲-۷۲۳-۷۲۴-۷۲۵-۷۲۶-۷۲۷-۷۲۸-۷۲۹-۷۳۰-۷۳۱-۷۳۲-۷۳۳-۷۳۴-۷۳۵-۷۳۶-۷۳۷-۷۳۸-۷۳۹-۷۴۰-۷۴۱-۷۴۲-۷۴۳-۷۴۴-۷۴۵-۷۴۶-۷۴۷-۷۴۸-۷۴۹-۷۵۰-۷۵۱-۷۵۲-۷۵۳-۷۵۴-۷۵۵-۷۵۶-۷۵۷-۷۵۸-۷۵۹-۷۶۰-۷۶۱-۷۶۲-۷۶۳-۷۶۴-۷۶۵-۷۶۶-۷۶۷-۷۶۸-۷۶۹-۷۷۰-۷۷۱-۷۷۲-۷۷۳-۷۷۴-۷۷۵-۷۷۶-۷۷۷-۷۷۸-۷۷۹-۷۸۰-۷۸۱-۷۸۲-۷۸۳-۷۸۴-۷۸۵-۷۸۶-۷۸۷-۷۸۸-۷۸۹-۷۹۰-۷۹۱-۷۹۲-۷۹۳-۷۹۴-۷۹۵-۷۹۶-۷۹۷-۷۹۸-۷۹۹-۸۰۰-۸۰۱-۸۰۲-۸۰۳-۸۰۴-۸۰۵-۸۰۶-۸۰۷-۸۰۸-۸۰۹-۸۱۰-۸۱۱-۸۱۲-۸۱۳-۸۱۴-۸۱۵-۸۱۶-۸۱۷-۸۱۸-۸۱۹-۸۲۰-۸۲۱-۸۲۲-۸۲۳-۸۲۴-۸۲۵-۸۲۶-۸۲۷-۸۲۸-۸۲۹-۸۳۰-۸۳۱-۸۳۲-۸۳۳-۸۳۴-۸۳۵-۸۳۶-۸۳۷-۸۳۸-۸۳۹-۸۴۰-۸۴۱-۸۴۲-۸۴۳-۸۴۴-۸۴۵-۸۴۶-۸۴۷-۸۴۸-۸۴۹-۸۵۰-۸۵۱-۸۵۲-۸۵۳-۸۵۴-۸۵۵-۸۵۶-۸۵۷-۸۵۸-۸۵۹-۸۶۰-۸۶۱-۸۶۲-۸۶۳-۸۶۴-۸۶۵-۸۶۶-۸۶۷-۸۶۸-۸۶۹-۸۷۰-۸۷۱-۸۷۲-۸۷۳-۸۷۴-۸۷۵-۸۷۶-۸۷۷-۸۷۸-۸۷۹-۸۸۰-۸۸۱-۸۸۲-۸۸۳-۸۸۴-۸۸۵-۸۸۶-۸۸۷-۸۸۸-۸۸۹-۸۹۰-۸۹۱-۸۹۲-۸۹۳-۸۹۴-۸۹۵-۸۹۶-۸۹۷-۸۹۸-۸۹۹-۹۰۰-۹۰۱-۹۰۲-۹۰۳-۹۰۴-۹۰۵-۹۰۶-۹۰۷-۹۰۸-۹۰۹-۹۱۰-۹۱۱-۹۱۲-۹۱۳-۹۱۴-۹۱۵-۹۱۶-۹۱۷-۹۱۸-۹۱۹-۹۲۰-۹۲۱-۹۲۲-۹۲۳-۹۲۴-۹۲۵-۹۲۶-۹۲۷-۹۲۸-۹۲۹-۹۳۰-۹۳۱-۹۳۲-۹۳۳-۹۳۴-۹۳۵-۹۳۶-۹۳۷-۹۳۸-۹۳۹-۹۴۰-۹۴۱-۹۴۲-۹۴۳-۹۴۴-۹۴۵-۹۴۶-۹۴۷-۹۴۸-۹۴۹-۹۵۰-۹۵۱-۹۵۲-۹۵۳-۹۵۴-۹۵۵-۹۵۶-۹۵۷-۹۵۸-۹۵۹-۹۶۰-۹۶۱-۹۶۲-۹۶۳-۹۶۴-۹۶۵-۹۶۶-۹۶۷-۹۶۸-۹۶۹-۹۷۰-۹۷۱-۹۷۲-۹۷۳-۹۷۴-۹۷۵-۹۷۶-۹۷۷-۹۷۸-۹۷۹-۹۸۰-۹۸۱-۹۸۲-۹۸۳-۹۸۴-۹۸۵-۹۸۶-۹۸۷-۹۸۸-۹۸۹-۹۹۰-۹۹۱-۹۹۲-۹۹۳-۹۹۴-۹۹۵-۹۹۶-۹۹۷-۹۹۸-۹۹۹-۱۰۰۰

### علائم اخطارها و پیغامها

در این کتاب جهت جلب توجه شما نسبت به اهمیت برخی موارد احتیاطی، از علائم زیر استفاده شده است. برای به حداقل رساندن خطرات احتمالی، راهنمایی‌های قید شده در این پیغامها را قبل از اقدام به رانندگی و یا استفاده از تجهیزات و امکانات خودرو، با دقت مطالعه کنید.

#### هشدار

این پیغام بیانگر وضعیت بالقوه خطرناکی است که اگر از آن اجتناب نشود، می‌تواند باعث بروز خسارت‌های مالی، آسیب‌های شدید بدنی و یا حتی مرگ شود.

#### احتیاط

این پیغام بیانگر وضعیت بالقوه خطرناکی است که اگر از آن اجتناب نشود، می‌تواند باعث ایجاد خرابی در خودرو یا تجهیزات آن و کاهش عمر مفید وسیله نقلیه‌تان شود.

#### حفاظت از محیط زیست

این پیغام جهت دادن تذکر در خصوص قوانین حفاظت از محیط‌زیست و یادآوری بازیافت و معدوم کردن ضایعات می‌باشد. عدم رعایت این نکات باعث آلودگی محیط‌زیست خواهد شد.

#### مطالعه

نشان‌دهنده مطلب یا فصلی از این کتاب است که قبل از انجام هر اقدام و عملیاتی باید مطالعه شود.

پیغام‌های هشدار و احتیاط به علت ارتباط تنگاتنگ با ایمنی فردی و حفظ و نگهداری از خودرو دارای اهمیت ویژه‌ای هستند. مطمئن شوید که علاوه بر خودتان، سرنشینان خودرو نیز موارد فوق را به دقت رعایت می‌کنند. رعایت کردن این تذکرات باعث می‌شود تا علاوه بر لذت‌بخش بودن رانندگی، خودروی شما در شرایط مناسبی باقی بماند.

### ۳-۱ بازدید قبل از تحویل

نماینده‌های مجاز مدیران خودرو، خودروی شما را قبل از تحویل، بر طبق ضوابط و آیین‌نامه‌های مختص شرکت مدیران خودرو مورد بازدید قرار می‌دهند. نمایندگی فروش پس از ثبت زمان تحویل خودرو، کارت اطلاعات مشتری را ممهور به مهر رسمی نمایندگی خواهد نمود. قبل از امضا کارت اطلاعات مشتری توسط خریدار، نمایندگی مجاز آموزش‌هایی را جمع به عملکردهای کلی خودرو و برخی اطلاعات اولیه در ارتباط با ویژگی‌ها و نیز نحوه استفاده صحیح از خودرو را بر طبق کارت تحویل خودرو ارائه خواهد داد.

### کارت اطلاعات مشتری

	مدل خودرو
	شماره شاسی خودرو (VIN)
	شماره موتور / شماره گیربکس
	شماره ثبت خودرو
مهر نمایندگی:	
امضا نمایندگی:	
	تاریخ تحویل
	نام مالک
	آدرس
	ایمیل
	شماره تلفن
<p>موارد زیر تحویل اینجانب گردید و توضیحات لازم در خصوص آن‌ها ارایه شده است:</p> <ul style="list-style-type: none"> <li>• خودرو</li> <li>• دفترچه راهنمای مشتری</li> <li>• فرم بازدید قبل از تحویل</li> </ul>	
امضا مالک:	
امضا نمایندگی:	

**کارت تحویل خودرو**

تایید عملکرد		موارد بازدید شده	ردیف	عنوان
<input type="checkbox"/> خیر	<input type="checkbox"/> بله	کارکرد صحیح موتور	۱	ویژگی‌ها و عملکرد تجهیزات عمومی خودرو
<input type="checkbox"/> خیر	<input type="checkbox"/> بله	سطح روغن موتور، روغن ترمز، روغن هیدرولیک فرمان (در صورت تجهیز)، مایع خنک‌کننده، مایع شیشه‌شور	۲	
<input type="checkbox"/> خیر	<input type="checkbox"/> بله	شماره شاسی (VIN)، شماره موتور، پلاک اطلاعات خودرو	۳	
<input type="checkbox"/> خیر	<input type="checkbox"/> بله	عملکرد کلیه کلیدها و سویچ‌های خودرو	۴	
<input type="checkbox"/> خیر	<input type="checkbox"/> بله	عملکرد کلیه چراغ‌های خودرو	۵	
<input type="checkbox"/> خیر	<input type="checkbox"/> بله	سلامت شیشه جلو و رنگ بدنه خودرو	۶	
<input type="checkbox"/> خیر	<input type="checkbox"/> بله	عملکرد آمپر سرعت‌سنج، آمپر دورسنج و نمایشگر LCD صفحه کیلومترشمار	۷	
<input type="checkbox"/> خیر	<input type="checkbox"/> بله	تایرها، چرخ زاپاس، ابزار یدکی و دفترچه راهنما	۸	
<input type="checkbox"/> خیر	<input type="checkbox"/> بله	صندلی‌ها، کمربندهای ایمنی، پنل کنترل کولر، دریچه‌های کولر، جعبه داشبورد و آفتاب‌گیرها	۹	
<input type="checkbox"/> خیر	<input type="checkbox"/> بله	شیشه درب‌ها، آینه‌ها، برف پاک‌کن‌ها، آب‌پاش‌های شیشه‌شور، باتری، سیستم رادار دنده عقب، بوق، سان‌روف (در صورت تجهیز)، سیستم صوتی و تصویری، آنتن رادیو	۱۰	

تایید عملکرد	موارد بازدید شده	ردیف	عنوان
<input type="checkbox"/> خیر <input type="checkbox"/> بله	لزوم استفاده از بنزین با عدد اکتان ۹۱ و بالاتر	۱*	ارایه اطلاعات اولیه درباره نحوه استفاده و نگهداری خودرو
<input type="checkbox"/> خیر <input type="checkbox"/> بله	لزوم استفاده از بنزین با عدد اکتان ۹۲ و بالاتر		
<input type="checkbox"/> خیر <input type="checkbox"/> بله	لزوم استفاده از بنزین با عدد اکتان ۹۵ و بالاتر		
<input type="checkbox"/> خیر <input type="checkbox"/> بله	E22-E100		
<input type="checkbox"/> خیر <input type="checkbox"/> بله	نحوه استفاده از خودرو در دوره‌ی آب‌بندی	۲	
<input type="checkbox"/> خیر <input type="checkbox"/> بله	نحوه استفاده از چراغ‌های خودرو	۳	
<input type="checkbox"/> خیر <input type="checkbox"/> بله	آموزش و شناخت چراغ‌های اخطار و نشانگر	۴	
<input type="checkbox"/> خیر <input type="checkbox"/> بله	جداول زمانی و کیلومتری سرویس‌ها	۵	
<input type="checkbox"/> خیر <input type="checkbox"/> بله	سرویس‌های تابستانه و زمستانه	۶	
<input type="checkbox"/> خیر <input type="checkbox"/> بله	شناخت کامل از سیستم خنک‌کننده و مایع خنک‌کننده	۷	
<input type="checkbox"/> خیر <input type="checkbox"/> بله	نحوه استفاده صحیح از سیستم تهویه مطبوع	۸	
<input type="checkbox"/> خیر <input type="checkbox"/> بله	احتیاط‌های لازم در زمان استارت	۹	
<input type="checkbox"/> خیر <input type="checkbox"/> بله	نحوه استفاده صحیح از سیستم صوتی	۱۰	
<input type="checkbox"/> خیر <input type="checkbox"/> بله	نحوه استفاده صحیح از سان‌روف (در صورت تجهیز)	۱۱	
تاریخ:		امضا کارشناس فروش:	
تاریخ:		امضا مالک:	

\*۱: از بنزین استاندارد و توصیه شده از طرف شرکت مدیران خودرو استفاده کنید.

## ۴-۱ خدمات مشاوره حضوری کارت خدمات مشاوره حضوری

در راستای ارائه بهترین خدمات به مشتری، نمایندگی خدمات پس از فروش مدیران خودرو در زمان خرید خودرو یک مشاور اختصاصی در خصوص امور مربوط به خدمات پس از فروش برای شما در نظر خواهد گرفت. شما می‌توانید هر گونه سوال درباره خودرو را با مشاور خود در میان بگذارید.

### برگه شماره ۱ - مخصوص خریدار

نام مالک:	تاریخ خرید خودرو:
نام نمایندگی فروش و خدمات پس از فروش:	مدل خودرو:
شماره شاسی خودرو (VIN):	
گزینه‌های زیر باید توسط مالک خودرو مورد تایید قرار گیرند:	
۱. تحویل خودرو و بازدیدهای حین تحویل خودرو (در صورت تایید از علامت "√" و در غیر این صورت از علامت "X" استفاده کنید).	
<input type="checkbox"/>	اصول اولیه استفاده از خودرو به مالک آموزش داده شده و بازرسی‌های حین تحویل به همراه خریدار انجام گرفته است.
<input type="checkbox"/>	ضوابط و قوانین گارانتی به مالک توضیح داده شده است.
<input type="checkbox"/>	نکات و احتیاط‌های لازم برای رانندگی با خودرو به خریدار آموزش داده شده است.
<input type="checkbox"/>	اهمیت انجام سرویس‌های دوره‌ای منظم و همچنین لزوم رعایت بازه زمانی و کیلومتری بین سرویس‌های دوره‌ای به خریدار یادآوری شده است.
<input type="checkbox"/>	به خریدار اهمیت و لزوم انجام سرویس‌های دوره‌ای در نمایندگی مجاز مدیران خودرو اعلام شده است.
<input type="checkbox"/>	دفترچه راهنمای مشتری تحویل خریدار شده و مطالعه آن به ایشان توصیه شده است.
<input type="checkbox"/>	شماره تلفن تماس با خدمات پس از فروش و نحوه برقراری ارتباط به خریدار توضیح داده شده است.

۲. مشاوره حضوری (در صورت تایید از علامت "✓" و در غیر این صورت از علامت "x" استفاده کنید).	
آیا موفق به در میان گذاشتن سوالات و خواسته‌های خود با مشاور شدید؟	<input type="checkbox"/>
آیا شخص مشاور تنها فرد مجاز شده از طرف نمایندگی برای پاسخ‌گویی به سوالات مشتریان بود؟	<input type="checkbox"/>
آیا برای هر مشتری یک مشاور اختصاص داده شده بود؟	<input type="checkbox"/>
اگر مشتری از مشاور خود رضایت نداشت، آیا وی امکان انتخاب یک مشاور دیگر را داشت؟	<input type="checkbox"/>
۳. وظایف اصلی مشاور خدمات پس از فروش (در صورت تایید از علامت "✓" و در غیر این صورت از علامت "x" استفاده کنید).	
نام مالک:	تاریخ خرید خودرو:
نام نمایندگی فروش و خدمات پس از فروش:	مدل خودرو:
شماره شناسی خودرو (VIN):	
پذیرش مناسب در زمان مراجعه جهت خدمات	<input type="checkbox"/>
یادآوری انجام سرویس‌های دوره‌ای منظم	<input type="checkbox"/>
پاسخ‌گویی به سوالات و مشاوره‌های مشتریان	<input type="checkbox"/>
تعیین وقت به موقع جهت سرویس‌های دوره‌ای	<input type="checkbox"/>
یادآوری یا پذیرش سرویس سالیانه خودرو	<input type="checkbox"/>
برخورد مناسب و خوش‌آمدگویی مجدد، توضیح خدمات صورت پذیرفته و تبریک اعیاد و مناسبت‌ها	<input type="checkbox"/>
پاسخ‌گویی به سایر خواسته‌های مشتری	<input type="checkbox"/>



۴. ارتباط با مشاور خدمات

محل الصاق کارت ویزیت مشاور

امضا مالک / تاریخ:

امضا مشاور / تاریخ:

برگه شماره ۲ - مخصوص نمایندگی فروش و خدمات پس از فروش

نام مالک:	تاریخ خرید خودرو:
نام نمایندگی فروش و خدمات پس از فروش:	مدل خودرو:
شماره شاسی خودرو (VIN):	
گزینه‌های زیر باید توسط مالک خودرو مورد تایید قرار گیرند:	
۱. تحویل خودرو و بازدیدهای حین تحویل خودرو (در صورت تایید از علامت "√" و در غیر این صورت از علامت "x" استفاده کنید).	
<input type="checkbox"/>	اصول اولیه استفاده از خودرو به مالک آموزش داده شده و بازرسی‌های حین تحویل به همراه خریدار انجام گرفته است.
<input type="checkbox"/>	ضوابط و قوانین گارانتی به مالک توضیح داده شده است.
<input type="checkbox"/>	نکات و احتیاط‌های لازم برای رانندگی با خودرو به خریدار آموزش داده شده است.
<input type="checkbox"/>	اهمیت انجام سرویس‌های دوره‌ای منظم و همچنین لزوم رعایت بازه زمانی و کیلومتری بین سرویس‌های دوره‌ای به خریدار یادآوری شده است.
<input type="checkbox"/>	به خریدار اهمیت و لزوم انجام سرویس‌های دوره‌ای در نمایندگی مجاز مدیران خودرو اعلام شده است.
<input type="checkbox"/>	دفترچه راهنمای مشتری تحویل خریدار شده و مطالعه آن به ایشان توصیه شده است.
<input type="checkbox"/>	شماره تلفن تماس با خدمات پس از فروش و نحوه برقراری ارتباط به خریدار توضیح داده شده است.
۲. مشاوره حضوری (در صورت تایید از علامت "√" و در غیر این صورت از علامت "x" استفاده کنید).	
<input type="checkbox"/>	آیا موفق به در میان گذاشتن سوالات و خواسته‌های خود با مشاور شدید؟
<input type="checkbox"/>	آیا شخص مشاور تنها فرد مجاز شده از طرف نمایندگی برای پاسخ‌گویی به سوالات مشتریان بود؟
<input type="checkbox"/>	آیا برای هر مشتری یک مشاور اختصاص داده شده بود؟
<input type="checkbox"/>	اگر مشتری از مشاور خود رضایت نداشت، آیا وی امکان انتخاب یک مشاور دیگر را داشت؟

فصل ۱: مقدمه

۳. وظایف اصلی مشاور خدمات پس از فروش (در صورت تایید از علامت "✓" و در غیر این صورت از علامت "x" استفاده کنید).	
پذیرش مناسب در زمان مراجعه جهت خدمات	<input type="checkbox"/>
یادآوری انجام سرویس‌های دوره‌ای منظم	<input type="checkbox"/>
پاسخ‌گویی به سوالات و مشاوره‌های مشتریان	<input type="checkbox"/>
تعیین وقت به موقع جهت سرویس‌های دوره‌ای	<input type="checkbox"/>
یادآوری یا پذیرش سرویس سالیانه خودرو	<input type="checkbox"/>
نام مالک: نام نمایندگی فروش و خدمات پس از فروش: شماره شاسی خودرو (VIN):	تاریخ خرید خودرو: مدل خودرو:
برخورد مناسب و خوش‌آمدگویی مجدد، توضیح خدمات صورت پذیرفته و تبریک اعیاد و مناسبت‌ها	<input type="checkbox"/>
پاسخ‌گویی به سایر خواسته‌های مشتری	<input type="checkbox"/>
۴. ارتباط با مشاور خدمات	
محل الصاق کارت ویزیت مشاور	
امضا مالک / تاریخ:	
امضا مشاور / تاریخ:	

## ۱-۵ بازدید خودروی نو بازدید قبل از تحویل خودرو

نمایندگی‌های مجاز مدیران خودرو، خودروی شما را قبل از تحویل، بر طبق ضوابط و آیین‌نامه‌های مختص شرکت مدیران خودرو مورد بازدید قرار می‌دهند. نمایندگی فروش پس از ثبت زمان تحویل خودرو، اسناد آن را به کارت اطلاعات مشتری و کارت بازدید و تحویل خودرو پیوست و مهر خواهد نمود.

نمایندگی فروش، خودرو را بر طبق آیتم‌های «کارت تحویل خودرو» مورد تایید قرار داده و پس از ارایه آموزش‌های لازم در خصوص نحوه استفاده از خودرو، آن را به شما تحویل خواهد داد. پس از طی این مراحل، کارت تحویل باید توسط فروشنده و خریدار امضا شود.

## کارت بازدید قبل از تحویل

بدین وسیله گواهی می‌شود این خودرو بازبدهای زمان تحویل خودرو تنظیم شده توسط شرکت مدیران خودرو را گذرانده و مشخصات فنی آن مورد تایید می‌باشد.

	مدل خودرو
	شماره شاسی خودرو (VIN)
	شماره موتور / شماره گیربکس
	شماره ثبت خودرو
مهر نمایندگی:	
امضا نمایندگی:	
	تاریخ تحویل
	نام مالک
	آدرس
	ایمیل
	شماره تلفن
<p>موارد زیر تحویل این جانب گردید و توضیحات لازم در خصوص آن‌ها ارایه شده است:</p> <ul style="list-style-type: none"> <li>• خودرو</li> <li>• دفترچه راهنمای مشتری</li> <li>• فرم بازدید قبل از تحویل</li> </ul>	
امضا مالک:	
امضا نمایندگی:	

## ۶-۱ آب‌بندی خودروی نو

### نحوه استفاده از خودرو در دوره آب‌بندی

از آن جایی که اصطکاک بین قطعات متحرک خودروی صفر کیلومتر در اوایل استفاده از خودرو بسیار بیش‌تر از شرایط عادی است، لذا دوره آب‌بندی می‌تواند تاثیر زیادی بر روی طول عمر مفید خودرو، عملکرد مطمئن آن و کاهش هزینه نگهداری خودرو داشته باشد. بر این اساس در استفاده از خودروی صفر کیلومتر باید اصول به دقت رعایت شود. دوره آب‌بندی معمولا ۳۰۰۰ کیلومتر است.

#### ■ اصول رانندگی با خودروی نو در دوره آب‌بندی:

۱۰۰۰ کیلومتر اول:

- رانندگی با سرعت حداکثری ممنوع است.
  - با سرعت‌های بالای 100Km/h رانندگی نکنید.
  - در هر دنده‌ای دور موتور را متناسب با آن بالا ببرید و از رانندگی با دور موتور بالا بپرهیزید.
- 1500 – 1000 کیلومتر اول:

- سرعت خودرو را می‌توان به طور تدریجی به حداکثر رساند.
- دور موتور می‌تواند به طور تدریجی تا حداکثر مقدار مجاز خود افزایش یابد.

#### ■ توصیه‌هایی برای رانندگی بعد از دوره آب‌بندی:

- به هنگام رانندگی، حداکثر دور موتور مجاز برای لحظات خیلی کوتاه 6000r/min می‌باشد. اگر از حالت دستی گیربکس استفاده می‌کنید، بلافاصله پس از رسیدن آمپر دورسنج به ناحیه قرمز رنگ، دنده را به یک دنده بالاتر تغییر دهید.
- در زمان رانندگی نباید دور موتور خیلی پایین باشد و باید از دنده متناسب با دور موتور استفاده کنید. وقتی که موتور سرد است، دور موتور را چه در حالت دنده خلاص و چه در سایر دنده‌ها به حداکثر نرسانید.

■ توصیه‌های مربوط به آب‌بندی چرخ و تایر:

تایرهای نو به دوره آب‌بندی کوتاهی نیاز دارند. در زمان شروع استفاده از تایر نو، چسبندگی خوبی بین تایر و جاده وجود ندارد. بنابراین در ۱۰۰ کیلومتر ابتدایی استفاده از تایر نو، با سرعت پایین و دقت کافی رانندگی کنید.

■ توصیه‌هایی برای آب‌بندی لنت ترمز:

لنت ترمزهای جدید نیز نیاز به آب‌بندی دارند. ترمزها در ۲۰۰ کیلومتر ابتدایی نمی‌توانند اصطکاک ترمزی مطلوبی را ایجاد کنند. اگر کارایی ترمزها در این زمان پایین باشد، شما باید پدال ترمز را به خوبی فشار دهید تا اصطکاک افزایش یافته و قابلیت ترمز بهتر شود. این حالت پس از هر بار تعویض لنت‌های ترمز نیز باید رعایت شود.

 حفاظت از محیط زیست

از افزایش غیرضروری دور موتور جلوگیری کنید. انتخاب دنده بالاتر بهترین راه برای کاهش مصرف سوخت، کاهش آلودگی هوا و ممانعت از افزایش صدای موتور می‌باشد.

## ۱-۷ چگونگی صرفه جویی در مصرف سوخت و افزایش عمر مفید خودرو راه های صرفه جویی در مصرف سوخت

صرفه جویی در مصرف سوخت به طور عمده به وضعیت خودرو و عادت های رانندگی بستگی دارد. از وسیله نقلیه بیش از حد استفاده نکنید تا عمر مفید آن کاهش نیابد.

در زیر چند راهنمایی جهت صرفه جویی در مصرف سوخت ارائه می شود:

۱. مطمئن شوید که فشار باد چرخ ها صحیح است. فشار باد نادرست باعث افزایش ساییدگی لاستیک و افزایش مصرف سوخت می شود.

۲. بار بیش از حد به خودرو وارد نکنید. بار زیاد خودرو باعث افزایش بار موتور و در نتیجه افزایش مصرف سوخت می شود.

۳. برای گرم کردن موتور آن را به مدت طولانی در حالت درجا قرار ندهید. بعد از آن که کارکرد موتور نرم و یکنواخت شد، رانندگی را آغاز کنید. توجه داشته باشید که مدت زمان گرم شدن موتور، در فصل سرما کمی بیش تر از سایر فصول می باشد.

۴. به جای شتاب گیری و گاز دادن ناگهانی، پدال گاز را به آهستگی فشار دهید.

۵. خودرو را در حالت دور در جا به مدت طولانی نگه ندارید. اگر خودرو را پارک کرده اید و می خواهید منتظر بمانید، باید خودرو را خاموش کنید.

۶. با دنده مرده و یا با دورهای بالاتر رانندگی نکنید. همیشه بر اساس شرایط جاده ای دنده را تعویض و انتخاب کنید.

۷. از شتاب گرفتن و کاهش شتاب متوالی اجتناب کنید. رانندگی به صورت توقف- حرکت مصرف سوخت را افزایش می دهد.

۸. از توقف و ترمزهای غیرضروری خودداری کنید و همواره با سرعت ثابت رانندگی نمایید. سرعت خود را به گونه ای تنظیم کنید که مدت زمان ایستادن پشت چراغ قرمز را کاهش دهید و یا مسیرهایی را انتخاب کنید که فاقد چراغ راهنمایی و رانندگی باشد. فاصله مناسب



## فصل ۱: مقدمه

خود با خودروی جلویی را رعایت کنید تا نیازی به ترمزهای ناگهانی نداشته باشید تا علاوه بر صرفه‌جویی در مصرف سوخت، استهلاک ترمز را نیز کاهش دهید.

۹. تا جایی که برایتان مقدور است از مناطق دارای ترافیک سنگین و پرازدحام عبور نکنید.

۱۰. پای خود را به طور مداوم روی پدال کلاچ و ترمز قرار ندهید، چرا که علاوه بر استهلاک و گرم شدن کلاچ و ترمز باعث افزایش مصرف سوخت نیز می‌شود.

۱۱. در بزرگراهها با سرعت مجاز رانندگی کنید. مصرف سوخت با افزایش سرعت، افزایش می‌یابد. کاهش سرعت باعث صرفه‌جویی در مصرف سوخت می‌شود.

۱۲. زوایای چرخ‌های جلوی خودرو را همیشه در حالت تنظیم نگه دارید. از برخورد چرخ‌های خودرو با جدول حاشیه خیابان جلوگیری کنید و در جاده‌های دارای دست‌انداز و ناهموار با سرعت پایین رانندگی کنید. تنظیم نبودن زوایای چرخ‌های جلو علاوه بر ساییدگی زودهنگام لاستیک‌ها، باعث افزایش مصرف سوخت نیز می‌شود.

۱۳. سعی کنید در جاده‌هایی که امکان تماس گل و لای با شاسی خودرو وجود دارد، رانندگی نکنید.

۱۴. موتور باید همیشه تنظیم باشد و در بهترین شرایط کاری قرار داشته باشد. کثیف بودن فیلتر هوا، تنظیم نبودن سوپاپ‌ها، کثیف بودن شمع‌ها، کثیف بودن روغن موتور، تنظیم نبودن ترمزها و ... باعث اتلاف سوخت می‌شوند. اگر می‌خواهید عمر مفید خودرویتان افزایش یافته و هزینه‌های نگهداری کاهش یابد، سرویس‌های دوره‌ای را به طور منظم انجام دهید. اگر اغلب خودرو را در شرایط سخت مورد استفاده قرار می‌دهید، باید فواصل بین سرویس‌های دوره‌ای را کم‌تر کنید.

### احتیاط

در سرازیری‌های خودرو را خاموش نکنید، زیرا در این حالت سیستم فرمان هیدرولیک و سیستم ترمز عملکرد عادی خود را نخواهند داشت.

## ۸-۱ احتیاط‌های لازم قبل از رانندگی

### کنترل‌های ایمنی

انجام بازدیدهای قبل از رانندگی یک اقدام مفید می‌باشد. چند دقیقه بازدید و کنترل خودرو، تضمینی برای ایمنی بیش‌تر و رانندگی دلپذیر است.

#### هشدار

اگر این بازدیدها را در یک محل سر بسته انجام می‌دهید، از تهویه مناسب محل، اطمینان حاصل کنید.

### اقدامات قبل از استارت

#### ■ بیرون خودرو

۱. تایرها (شامل چرخ زاپاس): فشار باد تایرها، بریدگی، آسیب‌دیدگی و یا سایش بیش از حد تایرها را بررسی کنید.
۲. پیچ چرخ‌ها: مطمئن شوید که هیچ کدام از پیچ‌های چرخ‌ها شل و یا باز نباشند.
۳. نشستی مایعات: مدتی پس از پارک کردن خودرو، زیر خودرو را برای بازدید نشستی بنزین، روغن موتور، آب و سایر مایعات بررسی کنید (چکیدن قطرات آب پس از استفاده از کولر طبیعی است).
۴. چراغ‌ها: از کارکرد صحیح و مناسب چراغ‌های جلو، چراغ روز، چراغ ترمز، مه‌شکن‌ها، چراغ‌های راهنما و سایر چراغ‌ها اطمینان حاصل کنید.
۵. شبکه زیر شیشه جلو: برف، برگ و هر گونه گرفتگی را از روی این شبکه تمیز کنید.

#### ■ داخل خودرو

۱. ابزار یدکی: از وجود جک، آچار چرخ، چرخ زاپاس و سایر ابزار مورد نیاز در داخل خودرو اطمینان یابید.
۲. کمربندهای ایمنی: قفل شدن مطمئن کمربندها، عدم وجود پارگی و عدم فرسودگی کمربندها را بازدید کنید.

۳. صفحه کیلومترشمار و کنترل‌های روی داشبورد: به طور ویژه از صحت کارکرد چراغ‌های هشداردهنده و چراغ‌های نشانگر و نیز کلیدهای کنترل روی داشبورد مطمئن شوید.
۴. ترمز: مطمئن شوید پدال ترمز دارای کورس حرکت مناسب می‌باشد.

#### ■ موتور و محفظه موتور

۱. فیوزهای یدکی: از وجود فیوزهای یدکی اطمینان حاصل کنید. فیوزهای یدکی باید در آمپرهای مختلف مطابق با راهنمای درج شده بر روی درب جعبه فیوز در دسترس باشند.
۲. مایع خنک‌کننده: از صحیح بودن سطح مایع خنک‌کننده موتور اطمینان حاصل کنید.
۳. باتری و کابل‌های آن: رسوب بستن، شل شدن و ترک برداشتن احتمالی بدنه باتری را بررسی کنید. کابل‌های باتری باید در شرایط خوبی بوده و اتصال آن‌ها مناسب باشد.
۴. سیم‌کشی خودرو: دسته سیم‌ها را از نظر شل بودن، آسیب‌دیدگی و ترک‌خوردگی روکش سیم‌ها بررسی کنید.
۵. لوله‌های بنزین: لوله‌ها را از لحاظ داشتن نشستی یا شل بودن اتصالات بازدید کنید.

#### ■ درب موتور

قبل از شروع رانندگی مطمئن شوید که قفل درب موتور به درستی و به طور کامل چفت شده باشد. در غیر این صورت، احتمال باز شدن و مسدود کردن دید شما در حین رانندگی و بروز سانحه وجود خواهد داشت.

#### اقدامات پس از استارت

۱. سیستم‌های اگزوز: هر گونه نشستی هوا از لوله‌های اگزوز و صدای غیرعادی را بررسی کرده و در صورت وجود عیب، فوراً رفع عیب کنید.
۲. سطح روغن موتور: خودرو را در جای مسطح متوقف کنید و موتور را خاموش کنید. ۵ دقیقه بعد میزان روغن موتور را به وسیله گیج روغن بازدید کنید.

#### اقدامات در حین رانندگی

۱. آمپرها و درجه‌ها: از صحت عملکرد کلیه آمپرها و درجه‌ها اطمینان حاصل کنید.

۲. ترمزها: در یک مکان امن، عدم انحراف خودرو به یک سمت در هنگام ترمزگیری را بررسی کنید.

۳. هر چیز غیرعادی دیگر مانند شل بودن قطعات و نشتی‌ها و صداهاى غیرعادی را بررسی کنید.

### پارک کردن خودرو

پارک کردن صحیح خودرو یکی از مهم‌ترین بخش‌های رانندگی ایمن می‌باشد. شما باید خودرو را در محلی پارک کنید که دارای فضای کافی بوده و شما بتوانید دید خوبی نسبت به اطراف داشته باشید و پارک کردن شما اختلالی در ترافیک به وجود نیاورد.

مراحل پارک کردن خودرو به شرح ذیل است:

۱. پدال ترمز را تا زمانی که خودرو به طور کامل متوقف شود، فشار دهید.

۲. از فعال شدن ترمز پارک برقی مطمئن شوید.

۳. دسته دنده را در موقعیت "P" (پارک) قرار دهید.

۴. کلید استارت موتور را خاموش کنید.

#### احتیاط

هنگام ترک خودرو، مطمئن شوید که خودرو را قفل کرده‌اید و کلید را همراه خود برداشته‌اید.

## پارک کردن خودرو در شیب

پارک خودرو در مکان‌های شیب‌دار بیش‌تر به کمک نیروی ترمز پارک صورت می‌پذیرد. در صورت نکشیدن ترمز پارک و یا در صورت وجود نقص در عملکرد آن، ممکن است خودرو در امتداد شیب به حرکت درآمده و باعث مصدومیت‌های بدنی و وارد آمدن خسارت به خودرو شود. هنگام پارک کردن خودرو در محل شیب‌دار، بهتر است که چرخ‌های خودرو را به یک سمت بچرخانید تا از حرکت ناخواسته خودرو جلوگیری شود.

### ■ پارک کردن خودرو در سرازیری دارای جدول

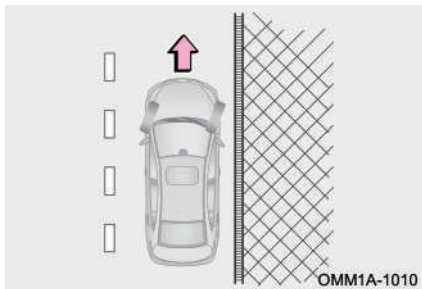

اگر جاده دارای جدول است، فرمان را با یک زاویه کم به سمت راست بچرخانید تا بخش جلویی چرخ سمت راست نزدیک جدول یا بر روی آن قرار گیرد. به این ترتیب در صورت حرکت اتفاقی خودرو در امتداد شیب، جدول مانع حرکت آن می‌شود. بعد از این کار ترمز پارک را فعال کنید.

### ■ پارک کردن خودرو در سربالایی دارای جدول

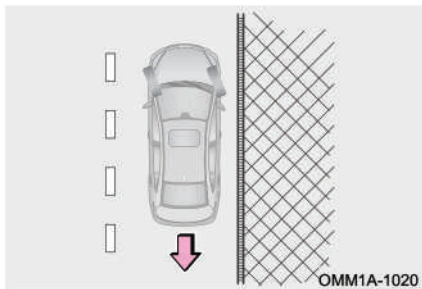

اگر جاده دارای جدول است، فرمان را با یک زاویه کم به سمت چپ بچرخانید تا بخش عقبی چرخ سمت راست نزدیک جدول یا بر روی آن قرار گیرد. به این ترتیب در صورت حرکت اتفاقی خودرو در امتداد شیب، جدول مانع حرکت آن می‌شود. بعد از این کار ترمز پارک را فعال کنید.

■ پارک کردن خودرو در سرازیری یا سربالایی بدون جدول

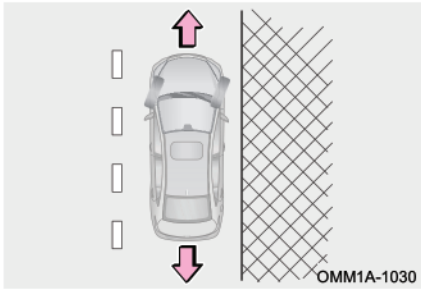

اگر جاده فاقد جدول است، فرمان را با زاویه زیاد به سمت راست بگردانید تا خودرو در صورت حرکت به جلو و یا عقب در امتداد شیب به سمت وسط جاده منحرف نشود. فرمان باید به گونه‌ای چرخانده شود که خودرو موقع حرکت از مرکز جاده دور شود. پس از پارک کردن ترمز پارک را فعال کنید.

### ■ نشستن سرنشین

قبل از شروع حرکت می‌بایست کلیه سرنشینان در صندلی خود مستقر شده و کمربند ایمنی خودشان را به درستی بسته باشند. اجازه ندهید افراد در محل‌هایی که فاقد صندلی و کمربند ایمنی می‌باشند، بنشینند، چرا که در صورت بروز تصادف آسیب خواهند دید.

### ■ قفل کردن خودرو

- در زمان ترک خودرو، کلید را همراه خود بیرون ببرید و کلیه درب‌ها را قفل کنید، حتی اگر خودرو را در پارکینگ یا پیاده‌روی جلوی منزل‌تان پارک کرده باشید.
- بهتر است خودرو را در یک فضای باز و با روشنایی مناسب پارک کنید و در ضمن اشیا و لوازم گران‌بها را در معرض دید قرار ندهید.

### ■ دود اگزوز

- از استنشاق دود اگزوز دوری گزینید. گاز مونو اکسید کربن موجود در دود اگزوز، گازی مضر، بی‌رنگ و بی‌بو است که ممکن است باعث بیهوشی و یا حتی مرگ شود.
- مطمئن شوید که سیستم اگزوز خودرویتان دارای اتصالات شل شده و یا دارای سوراخ نمی‌باشد. سیستم اگزوز باید به طور منظم بازدید شود. در صورتی که به سیستم اگزوز ضربه‌ای وارد شده باشد یا متوجه تغییری در صدای آن شدید، بلافاصله سیستم را بازدید کنید.
- خودرو را در محیط‌های سربسته مثل گاراژ یا پارکینگ روشن نگه ندارید، مگر در زمان ورود یا خروج، چرا که دود اگزوز راهی برای خروج نخواهد داشت و باعث مسمومیت خواهد شد.
- به مدت طولانی در داخل خودروی با موتور روشن و پارک شده ننشینید. اگر ناگزیر به این کار هستید، خودرو را در یک محیط باز متوقف کرده و بخاری و یا کولر را روشن کنید و آن را در وضعیت گردش هوای بیرون قرار دهید.
- هنگام رانندگی درب صندوق عقب باید بسته باشد. در صورت باز ماندن و یا عدم درزبندی مناسب آن، دود اگزوز به داخل کابین نفوذ خواهد کرد.
- جهت کارکرد مناسب سیستم تهویه مطبوع، شبکه ورود هوای کابین واقع در جلوی شیشه

- جلو را از وجود هر گونه مانع از قبیل برگ و برف و ... تمیز نگه دارید.
- در صورت استشمام دود آگزوز در داخل کابین، شیشه‌ها را جهت ورود هوای تازه باز کنید و سپس وضعیت خودرو را مورد بررسی قرار دهید.

### **بازدید سیستم آگزوز**

در شرایط زیر، سیستم آگزوز باید مورد بازدید قرار گیرد:

۱. در صورت استشمام هر گونه بوی دود آگزوز.
۲. در صورت احساس تغییر در صدای آگزوز.
۳. در صورت آسیب دیدگی سیستم آگزوز بر اثر تصادف.
۴. بازدید در زمانی که خودرو بابت سرویس توسط جک بلند شده است.



## ۹-۱ احتیاط‌های لازم در جاده‌های ناهموار

### رانندگی در جاده‌های ناهموار

جهت پایین آوردن ریسک خطرات احتمالی نسبت به خودتان و وسیله نقلیه‌تان، احتیاط‌های زیر را جدی بگیرید:

- در جاده‌های ناهموار کاملاً با احتیاط رانندگی کنید و در صورت خطرناک بودن محل، اصلاً رانندگی نکنید.
- هنگام رانندگی در جاده‌های ناهموار با هر دو دست خود، دایره پیرامونی غربلیک فرمان را بگیرید.
- بلافاصله پس از رانندگی در جاده‌های پوشیده از شن و ماسه، گل و لای، آب کم‌عمق یا برف، کارآیی سیستم ترمز را بررسی کنید.
- تا زمانی که خودرو در حال حرکت است، راننده و کلیه سرنشینان باید کمربند ایمنی خود را ببندند.

#### ⚠ هشدار

- پس از رانندگی در جاده‌هایی که سطح آن‌ها دارای علف‌های بلند، گل و لای، شن و ماسه، سنگریزه، آب و ... می‌باشد، زیر خودرو را از وجود هر گونه علف، بوته، کاغذ، پارچه کهنه، سنگ و سنگریزه چسبیده یا نفوذ کرده، تمیز کنید، در غیر این صورت احتمال از کار افتادن برخی قسمت‌ها و یا حتی آتش‌سوزی وجود دارد.
- در زمان رانندگی در جاده‌های ناهموار و زمین‌های سخت، سرعت بالا، پرش از روی موانع و دست‌اندازه‌ها، دور زدن سریع، عبور از روی اجسام بزرگ و ... ممنوع است. چرا که ممکن است کنترل خودرو از دست خارج شده و واژگون شود و سبب وارد آمدن جراحات شدید بدنی و یا حتی مرگ شود. همچنین باعث بروز خرابی‌های پرهزینه برای سیستم تعلیق و شاسی خودرو خواهد شد.

## ۱-۱ رانندگی در شرایط بارانی

### رانندگی در جاده‌های لغزنده

- در زمان بارندگی با احتیاط رانندگی کنید، زیرا قدرت دید پایین می‌آید، شیشه‌ها دچار بخارگرفتگی می‌شوند و سطح جاده لغزنده می‌شود.
- از رانندگی با سرعت بالا در بزرگراه‌ها اجتناب کنید. زیرا لایه‌ای از آب بین تایر و جاده تشکیل می‌شود که می‌تواند مانع کارکرد صحیح سیستم فرمان و ترمز شود.

#### 👁️ احتیاط

- ترمز ناگهانی، شتاب‌گیری و پیچیدن ناگهانی در جاده‌های لغزنده می‌تواند باعث سر خوردن تایرها و از دست رفتن کنترل خودرو و بروز سانحه شود.
- ایجاد تغییر ناگهانی در دور موتور مانند استفاده ناگهانی از ترمز موتوری (دنده سنگین) می‌تواند باعث لغزش و انحراف خودرو و تصادف شود.
- پس از رانندگی در جاده‌های گل‌آلود، پدال ترمز را به آرامی فشار دهید و از عملکرد صحیح سیستم ترمز مطمئن شوید. لنت ترمزهای خیس مانع عملکرد مناسب سیستم ترمز می‌شوند. اگر لنت ترمز یک سمت خیس شده باشد و عملکرد خوبی نداشته باشد، سیستم فرمان و کنترل خودرو تحت‌تاثیر قرار خواهد گرفت که می‌تواند منجر به تصادف شود.

## رانندگی در آب



عبور خودرو از میان آب‌های عمیق و آب‌های جمع شده پس از باران می‌تواند باعث به وجود آمدن ایرادهای جدی در خودرو شود. اگر مجبور به رانندگی در آب و عبور از میان آب هستید، ابتدا عمق آب را تخمین بزنید و سپس با احتیاط و به آرامی رانندگی کنید.

۱. هنگام رانندگی در آب، مطمئن شوید که موتور به خوبی کار می‌کند و فرمان و ترمز نیز در حالت طبیعی خود هستند. در زمان رانندگی آرام در آب باید از دنده سنگین استفاده کرده و از شتاب ناگهانی و گاز دادن یکباره پرهیز کنید. شتاب ناگهانی باعث پاشش آب و ورود به داخل موتور می‌شود.

۲. فشار دادن و ثابت نگه داشتن پدال گاز باعث می‌شود که موتور قدرت مناسب و باثبات داشته باشد. هنگام رانندگی در میان آب، نباید توقف کرد، نباید دنده عوض کرد و نباید به طور ناگهانی پیچید.

۳. در صورت خاموش شدن موتور در آب، برای جلوگیری از وارد آمدن خسارت بیش‌تر به موتور، فوراً استارت نزنید. در این شرایط باید خودرو را بکسل کرده و به مکان امن و یا کم‌عمق منتقل کرده و سپس دنبال علت بگردید.

#### 👁️ احتیاط

- در مکان‌هایی که عمق آب بالاتر از قسمت پایینی رینگ چرخ است، رانندگی نکنید.
- ورود آب به داخل موتور، می‌تواند باعث قفل شدن آن، خاموش شدن و یا ایراد داخلی آن شود.
- آب باعث شسته شدن گریس بلبرینگ چرخ شده و منجر به زنگ زدن و ساییدگی زودرس خواهد شد.
- رانندگی در آب ممکن است به سیستم انتقال قدرت و قطعات آن آسیب برساند. بنابراین پس از رانندگی در آب، مایعات موتور (از قبیل روغن موتور، روغن گیربکس و ...) را از نظر وجود ناشی بازدید کنید. در صورت مشاهده هر گونه ناشی از ادامه دادن به رانندگی خودداری کنید تا از صدمات پیش‌رو، پیش‌گیری شود.
- میزان کشش خودرو و کارایی ترمز در زمان رانندگی در آب، کاهش خواهد یافت. فاصله ترمزگیری نیز افزایش خواهد یافت. شن و ماسه و گل و لای چسبیده به اطراف دیسک ترمز ممکن است روی بازدهی ترمز تاثیرگذار باشد و یا باعث خرابی قطعات و اجزای سیستم ترمز شود. پس از رانندگی در آب، پدال ترمز را چندین بار فشار دهید تا مجموعه ترمز خشک شود.

## ۱۱-۱ رانندگی در فصل زمستان

### توصیه‌های لازم برای فصل زمستان

- مایع خنک‌کننده موتور: مطمئن شوید که مایع خنک‌کننده موتور دارای ضدیخ می‌باشد. تنها از ضدیخ توصیه شده توسط شرکت مدیران خودرو استفاده کنید.
- باتری و کابل‌های آن: دمای هوای پایین باعث افت قدرت باتری می‌شود. برای استارت موتور در فصل زمستان باید باتری دارای حداکثر قدرت باشد.
- روغن موتور: در فصل زمستان، توصیه می‌شود که روغن موتوری را انتخاب کنید که مناسب با شرایط آب و هوایی منطقه خودتان باشد. روغنی که در دماهای پایین ویسکوزیته کمی داشته باشد، دارای خاصیت روان کاری بهتری خواهد بود. اطلاعات بیش تر در خصوص روغن موتور در فصل ۸ ارایه شده است.
- قفل درب‌ها: از یخ بستن قفل درب‌ها جلوگیری کنید. برای این کار مواد ضدیخ و یا گلیسیرین را داخل قفل‌ها اسپری کنید.
- مایع شیشه‌شور: از مایع شیشه‌شوری که حاوی مواد ضدانجماد می‌باشد، استفاده کنید. این نوع مایع را می‌توانید از نمایندگی‌های مجاز مدیران خودرو و یا فروشگاه‌های معتبر لوازم یدکی تهیه کنید.
- گل پخش‌کن‌ها: از انباشته شدن برف و یخ در اطراف شل‌گیرها و گل پخش‌کن‌های چرخ‌ها جلوگیری کنید، چرا که می‌توانند باعث دشوار شدن چرخش فرمان شوند. هنگام رانندگی در شرایط آب و هوایی سرد، شما مجبورید به دفعات توقف کرده و جمع شدن برف و یخ در اطراف چرخ‌ها را بررسی کنید. توصیه می‌شود برخی ابزار و تجهیزات اضطراری را همراه خود داشته باشید، اقلامی مانند زنجیر چرخ، برف‌روب شیشه، کیسه شن و نمک، چراغ قوه، بیلچه، کابل رابط و ...

👁️ احتیاط

- از آب به عنوان جایگزین مایع خنک‌کننده موتور استفاده نکنید.
- از مایع خنک‌کننده موتور و یا سایر مواد مشابه به جای مایع شیشه‌شور استفاده نکنید. در غیر این صورت، رنگ بدنه خودرو آسیب خواهد دید.

### رانندگی در جاده‌های برفی و یخ‌زده

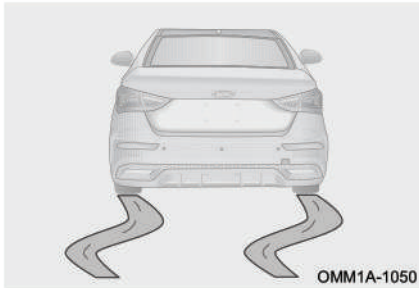

شتاب‌گیری سریع روی جاده‌های پوشیده از برف و یخ، ممکن است سبب سر خوردن چرخ‌های عقب به چپ یا راست شود. بنابراین همواره در این گونه جاده‌ها با سرعت پایین و با احتیاط رانندگی نمایید.

هنگام رانندگی در جاده‌های خیس و لغزنده لایه‌ای از آب بین چرخ و جاده شکل می‌گیرد و ممکن است این پدیده از عملکرد صحیح فرمان و ترمز جلوگیری کند. توصیه می‌شود در چنین شرایطی، ESP را فعال کنید.

### ■ بیرون آوردن خودروی گیر کرده در برف و یخ یا گل و لای

اگر چرخ‌های محرک خودرو در برف و یخ یا گل و لای گیر کرده باشد، جهت تکان دادن خودرو از جای خود، به طور مکرر با سرعت کم به جلو و عقب حرکت کنید. برای این کار دسته دنده را چندین بار بین دنده جلو و دنده عقب جا به جا کنید و در هر بار پدال گاز را به آرامی فشار دهید. از تعویض دنده بیش از حد در این گونه شرایط اجتناب کنید، زیرا باعث استهلاک زیاد گیربکس می‌شود.

## زنجیر چرخ

زنجیر چرخ را خریداری کنید که متناسب با سایز چرخ‌های خودروی شما باشد.

برای نصب کردن و باز کردن زنجیر چرخ، به نکات زیر توجه کنید:

۱. زنجیر چرخ را بر اساس دستورات پلیس و قوانین منطقه‌ای استفاده کنید.

۲. نصب و باز کردن زنجیر چرخ را در محل مناسب انجام دهید.

۳. زنجیر چرخ را بر اساس دستورالعمل سازنده آن نصب کنید.

۴. زنجیر چرخ باید بر روی چرخ‌های محرک خودرو نصب شوند.

۵. توصیه می‌شود از زنجیر چرخ‌های پلیمری یا زنجیرهای کمربندی پلاستیکی که ضخامت

آن‌ها کم‌تر از 12mm می‌باشد، استفاده کنید. در غیر این صورت ممکن است تایرها، رینگ

چرخ‌ها، پلوس‌ها، سیستم ترمز، شل‌گیر و گل‌پخش‌کن‌ها دچار آسیب‌دیدگی شوند. خرابی‌های

ناشی از عدم استفاده صحیح از زنجیر چرخ تحت پوشش گارانتی نخواهد بود.

۶. برای کسب اطلاعات بیشتر در خصوص سایز رینگ و تایر از نمایندگی مجاز مدیران خودرو

مشاوره بگیرید.

### 👁️ احتیاط

برای کاهش خطر تصادف، اقدامات احتیاطی زیر را رعایت کنید. عدم رعایت آن‌ها باعث از دست رفتن ایمنی وسیله نقلیه شده و ممکن است باعث تصادفات منجر به مصدومیت و یا حتی مرگ شود:

- دستورالعمل استفاده از زنجیر چرخ بر اساس شرایط منطقه و جاده متفاوت است. بنابراین قبل از نصب، آن‌ها را مد نظر قرار دهید.
- از متناسب بودن زنجیر چرخ با خودروی خود اطمینان حاصل کنید. نصب کردن زنجیر بر روی فرمان‌پذیری خودرو تاثیر می‌گذارد، لذا با احتیاط رانندگی کنید. استفاده از زنجیر چرخ نامناسب یا نصب ناصحیح آن بر روی چرخ می‌تواند باعث بروز تصادف و مصدومیت شود.
- بستن و باز کردن زنجیر چرخ را بر اساس دستورالعمل‌های سازنده آن اجرا کنید. قبل از بستن زنجیر، خودرو را در یک مکان صاف پارک کنید. مطمئن شوید که خودرو را خاموش کرده‌اید و دسته دنده را در موقعیت "P" قرار داده‌اید. در صورت لزوم از مثلث خطر نیز استفاده کنید.
- در زمان نصب بودن زنجیر چرخ، با سرعت‌های بیش‌تر از 30km/h رانندگی نکنید و یا بر اساس حداکثر سرعت اعلام شده از طرف سازنده زنجیر چرخ رانندگی کنید، هر کدام که کم‌تر است را مبنا قرار دهید. در زمان نصب بودن زنجیر چرخ باید از حرکت در مسیرهای پر از دست‌انداز و چاله، پیچ‌های تند، چرخاندن ناگهانی غربلیک فرمان، ترمزهای شدید و شتاب‌گیری و کاهش شتاب ناگهانی خودداری کنید.

## ۱۲-۱ امنیت سایبری

### به‌روزرسانی یا انقضای خدمات امنیت سایبری

شرکت مدیران خودرو خدمات پشتیبانی امنیت سایبری را در نرم‌افزارها و تجهیزات مربوط به سرویس اینترنت وسایل نقلیه ارائه کرده است و به طور منظم یا نامنظم این سرویس را به روزرسانی یا قطع می‌کند.

با توجه به محتوای خاص هر اعلان، می‌توانیم آن را از طریق اطلاعیه‌های وبسایت، ایمیل، سیستم‌های خودرو، پیامک‌های متنی تلفن همراه، تماس‌های صوتی و غیره به مشتریان اطلاع دهیم.

ایمیل، پیامک و تماس‌های صوتی به آدرس ایمیل و تلفن همراه ثبت شده در حساب کاربری مشتری ارسال می‌شود.

### **امنیت سایبری در صورت اسقاط یا فروش خودرو**

قبل از فروش یا اسقاط خودرو، یعنی زمانی که دیگر مالک خودرو نیستید، باید اطلاعات شخصی موجود در پایانه خودرو را خودتان پاک کنید.

در صورتی که اطلاعات شخصی موجود در پایانه خودرو به دلیل عملکرد نامناسب به شخص ثالث درز کند، هیچ‌گونه مسوولیتی متوجه شرکت مدیران خودرو نخواهد بود.

نمایندگی‌های مجاز ما با مقررات مربوطه آشنا هستند و می‌توانند خدمات مشاوره‌ای را به شما ارائه دهند.



**فصل ۲: جلو داشبورد**

۵۲	..... نمایشگر دمای آب موتور	۵۰	۲-۱ صفحه کیلومتر شمار
۵۴	..... نمایش اطلاعات در نمایشگر LCD	۵۰	معرفی اجزای صفحه کیلومتر شمار
۵۷	..... تنظیمات نمایشگر	۵۰	سرعت سنج
۶۳	۲-۲ علایم هشدار دهنده و نشانگرها	۵۱	دورسنج موتور
۶۳	..... نشانگرها و چراغ‌های هشدار	۵۲	نمایشگر میزان بنزین



**۱-۲ صفحه کیلومتر شمار**  
**معرفی اجزای صفحه کیلومتر شمار**



OMM1A-2530

- ۱ چراغ‌های هشدار و نشانگر ۲ نشانگر میزان بنزین ۳ نشانگر دمای آب موتور ۴ نمایشگر LCD ۵ نمایشگر دمای آب موتور ۶ دورسنج

**سرعت سنج**



OMM1A-2540

صفحه کیلومتر شمار از سرعت سنج عقربه‌ای برای نمایش سرعت رانندگی فعلی استفاده می‌کند.

(واحد اندازه‌گیری: km/h)

### 👁️ احتیاط

اندازه لاستیک خودرو بر روی مقدار سرعت نشان داده شده توسط سرعت‌سنج تاثیرگذار است، لذا از لاستیک‌های اصلی شرکت مدیران خودرو و با اندازه استاندارد استفاده کنید. در غیر این صورت، سرعت خودرو به طور واقعی نشان داده نخواهد شد. جهت اطلاعات بیشتر در خصوص مشخصات تایر به بخش «مشخصات فنی خودرو» در فصل ۸ مراجعه کنید.

### دورسنج موتور



صفحه کیلومترشمار از یک دورسنج عقربه‌ای برای نمایش دور موتور در هر لحظه استفاده می‌کند.

(واحد اندازه‌گیری: rpm x1000)

پس از سپری شدن دوره آب‌بندی خودرو، رساندن دور موتور به محدوده‌های بالاتر (6000-8000rpm) مجاز خواهد بود. با دور موتور بالا، به مدت طولانی با خودرو رانندگی نکنید.

### 👁️ احتیاط

- اجازه ندهید عقربه دورسنج به مدت زیاد در حدود 6000rpm قرار گیرد، زیرا باعث آسیب‌دیدگی شدید موتور می‌شود.
- در دوره آب‌بندی خودرو، با دور موتور خیلی بالا رانندگی نکنید.



### نمایشگر میزان بنزین

نمایشگر بنزین مقدار باقی مانده بنزین در داخل باک را نشان می دهد.

برای این که نمایشگر مقدار بنزین را صحیح را نشان دهد، خودرو را در یک مکان صاف پارک کرده و سویچ استارت موتور را روشن کنید و برای اطلاع از مقدار بنزین موجود در باک، نمایشگر را مشاهده کنید.

ظرفیت باک: ۴۸ لیتر

زمانی که نشانگر میزان بنزین بر روی حرف E یا نزدیکی آن برسد و یا این که چراغ اخطار اتمام سوخت روشن شود، یعنی مقدار بنزین موجود در باک کافی نمی باشد. در اولین فرصت اقدام به سوخت گیری کنید.

### احتیاط

در شرایطی نظیر شتاب گیری، ترمز شدید، پیچیدن ناگهانی و یا رانندگی در جاده های شیب دار، ممکن است نمایشگر بنزین، مقدار بنزین را به طور صحیح نشان ندهد.

### نمایشگر دمای آب موتور

نمایشگر دمای آب موتور، پس از باز کردن سویچ استارت، دمای آب موتور در همان لحظه را نمایش خواهد داد.

• زمانی که نمایشگر بر روی C یا اطراف آن قرار دارد (دمای پایین موتور):

زمانی که موتور شروع به گرم شدن می کند، ممکن است نمایشگر به مدت کوتاهی در این



## فصل ۲: جلو داشبورد

ناحیه قرار بگیرد. در این شرایط دمایی، موتور نباید با دور بالا کار کند، علاوه بر این بار وارده به موتور نیز نباید زیاد باشد.

اگر نمایشگر به مدت زیادی در این ناحیه ثابت ماند، در اسرع وقت جهت بازدید و تعمیر به یکی از نمایندگی‌های مجاز مدیران خودرو مراجعه کنید.

● زمانی که نمایشگر بر روی H یا اطراف آن قرار دارد (داغ کردن موتور):

زمانی که نمایشگر دمای آب موتور به ناحیه H برسد و یا اینکه چراغ هشدار دمای آب موتور روشن شود، یعنی موتور بیش از حد داغ شده است. در صورت مواجه شدن با این شرایط، بلافاصله خودرو را متوقف کرده و اجازه دهید به مدت چند دقیقه در دور آرام کار کند. سپس موتور را خاموش کرده و پس از خنک شدن آن به دنبال علت داغ کردن موتور بگردید. اگر موفق به یافتن علت نشدید، با یکی از نمایندگی‌های مجاز مدیران خودرو تماس بگیرید.

### هشدار

زمانی که موتور داغ است، به هیچ عنوان درب مخزن انبساط را باز نکنید. پس از خنک شدن موتور، پایین آمدن سطح مایع خنک‌کننده را بررسی کنید. اگر مقدار مایع خنک‌کننده موتور خیلی کم است، هرگز موتور را روشن نکنید، در غیر این صورت موتور دچار آسیب‌دیدگی شدیدی خواهد شد.

### نمایش اطلاعات در نمایشگر LCD

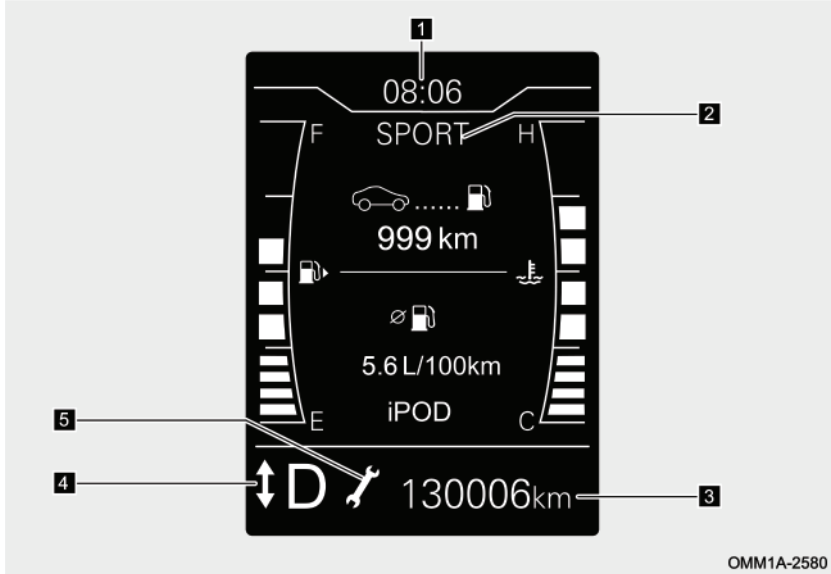

- ۱ نمایشگر ساعت
- ۲ نمایشگر حالت‌های ECO/SPORT
- ۳ کیلومتر کلی کارکرد خودرو
- ۴ نشانگر دنده گیربکس
- ۵ چراغ یادآوری سرویس

### دکمه‌های تنظیم نمایشگر LCD

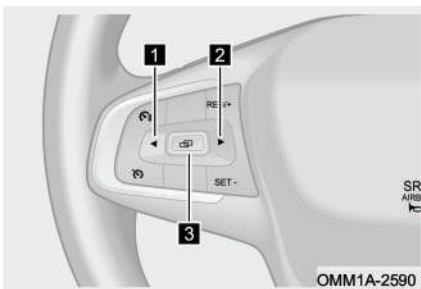

این دکمه‌ها در مجموعه کلیدهای سمت چپ غربیک فرمان قرار دارند و برای کار کردن با منوهای صفحه کیلومترشمار مورد استفاده قرار می‌گیرند.

- ۱ دکمه چپ‌گرد: برای انتخاب و نمایش صفحه در سمت چپ نمایشگر

## فصل ۲: جلو داشبورد

۲ دکمه راست‌گرد: برای انتخاب و نمایش صفحه در سمت راست نمایشگر

۳ دکمه Enter: جهت انتخاب و ورود به صفحه

■ نمایش صفحه اصلی و نمایش صفحات تنظیم

● نمایش صفحات اصلی

صفحات اصلی نمایشگر LCD را در تصویر زیر می‌توانید مشاهده کنید. برای چرخش در بین این صفحات و انتخاب صفحه مورد نظر از دکمه‌های تنظیم نمایشگر LCD (دکمه چپ‌گرد: "◀" و دکمه راست‌گرد: "▶") استفاده کنید.



OMM1A-2600

**احتیاط** 

تصاویر و اطلاعات نمایش داده شده در آن‌ها صرفاً به عنوان مثال و مرجعی جهت یادگیری می‌باشند. لطفاً بر اساس سیستم نصب شده بر روی خودروی خود اقدام کنید.



## تنظیمات نمایشگر

### ■ تنظیم ساعت

برای تنظیم ساعت از دکمه‌های روی غربیک فرمان به ترتیب زیر استفاده کنید:

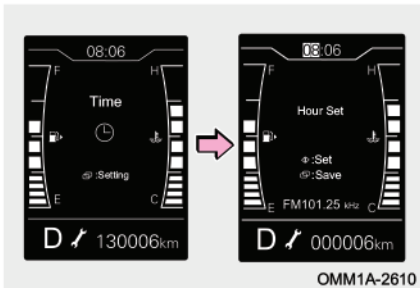

۱. در صفحه منوی تنظیمات با استفاده از دکمه چپ‌گرد: "◀" و دکمه راست‌گرد: "▶": به روی صفحه مربوط به ساعت (Time) رفته و دکمه "⏸" را به طور کوتاه فشار دهید تا وارد صفحه تنظیم ساعت شوید.

۲. در صفحه باز شده، برای تنظیم کردن ساعت دکمه چپ‌گرد: "◀" و دکمه راست‌گرد: "▶" غربیک فرمان را فشار دهید و پس از اتمام تنظیم، دکمه "⏸" را فشار دهید تا تنظیمات ذخیره شده و از صفحه تنظیم خارج شوید.

### آلارم سرعت غیرمجاز

برای تنظیم آلارم سرعت غیرمجاز از دکمه‌های روی غربیک فرمان به ترتیب زیر استفاده کنید:

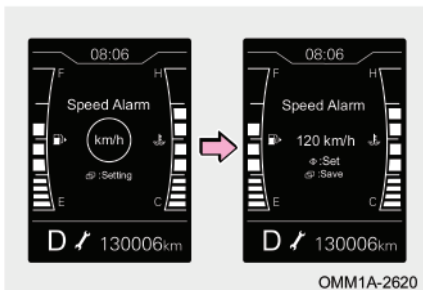

۱. در صفحه منوی تنظیمات با استفاده از دکمه چپ‌گرد: "◀" و دکمه راست‌گرد: "▶" روی غربیک فرمان به صفحه مربوط به آلارم سرعت غیرمجاز (Speed Alarm) رفته و دکمه "⏸" را به طور کوتاه فشار دهید تا وارد مرحله تنظیم سرعت مجاز شوید.

۲. با هر بار فشار کوتاه بر روی دکمه چپ‌گرد: "◀" و دکمه راست‌گرد: "▶" روی غربیک

فرمان، عدد مربوط به سرعت مجاز به ترتیب به اندازه 5Km/h افزایش یا کاهش خواهد یافت. پس از اتمام تنظیم، دکمه "☐" را فشار دهید تا تنظیمات ذخیره شده و از صفحه خارج شوید.

#### مطالعه

- با هر بار فشار دکمه‌های تنظیم، مقدار سرعت به اندازه 5Km/h تغییر می‌یابد.
- آلارم سرعت غیرمجاز را می‌توانید در بازه 30Km/h تا 130Km/h تنظیم نمایید و یا این که آن را غیرفعال کنید.
- هر زمان سرعت خودرو به سرعت مجاز تنظیم شده برسد، به جای صفحه نمایش اطلاعات رانندگی، صفحه مربوط به آلارم سرعت غیرمجاز نمایش داده شده و بوق اخطار نیز به صدا در خواهد آمد. پیغام هشدار و بوق اخطار فقط زمانی متوقف می‌شوند که سرعت خودرو به میزان 5Km/h از سرعت تنظیم شده پایین‌تر بیاید. اگر سرعت خودرو دوباره از حد مجاز فراتر رود، آلارم سرعت غیرمجاز مجدداً فعال خواهد شد.

#### احتیاط

بوق اخطار تولید شده توسط صفحه کیلومترشمار در برخی از شرایط دیگر نیز به صدا در می‌آید.

### اطلاعات نمایش داده شده در LCD

نمایشگر LCD اطلاعاتی از قبیل کیلومتر کلی کارکرد خودرو، ساعت، دنده گیربکس، حالت ECO و SPORT گیربکس اتوماتیک، میانگین مصرف سوخت، مصرف سوخت لحظه‌ای، مسافت قابل حرکت با بنزین موجود، کیلومتر موقتی، وضعیت باز بودن درب‌ها، اطلاعات رادار دنده عقب، چراغ یادآوری سرویس و نشانگر گرافیکی اخطارها را نمایش می‌دهد.

### ■ کیلومتر کلی کارکرد خودرو

کل مسافت طی شده توسط خودرو را نمایش می‌دهد.

کیلومتر کلی خودرو در بازه مابین 0-999,999km نمایش داده می‌شود. زمانی که کیلومتر کلی خودرو به حداکثر مقدار خود برسد، عدد "999,999"km به طور دائم و ثابت نمایش داده خواهد شد.

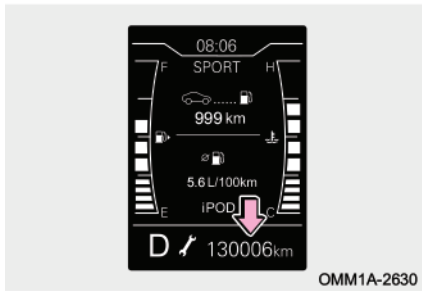

### ■ مسافت قابل حرکت با بنزین موجود

حداکثر مسافت تخمینی که می‌توان با مقدار بنزین موجود در باک طی کرد را نمایش می‌دهد. این مسافت بر اساس میانگین مصرف سوخت شما توسط واحد پردازشگر سیستم محاسبه می‌شود. این عدد صرفاً به عنوان مرجعی جهت اطلاع شما می‌باشد.

اگر فقط مقدار کمی بنزین به باک اضافه کنید، احتمالاً مسافت محاسبه شده بازیابی نخواهد شد.

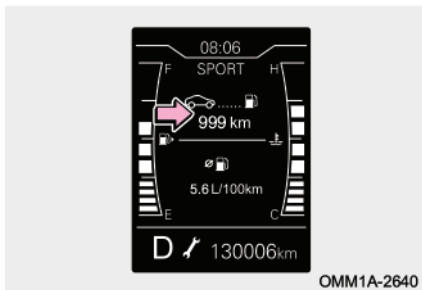

### ■ میانگین مصرف سوخت

در این قسمت میانگین مصرف سوخت خودرو نمایش داده می‌شود.

میانگین مصرف سوخت پس از روشن شدن موتور نمایش داده می‌شود و قبل از روشن شدن موتور عدد ذخیره شده قبلی را نمایش

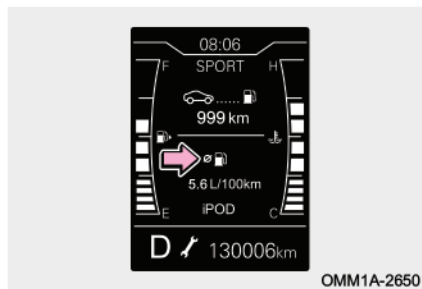

خواهد داد.

میانگین مصرف سوخت توسط واحد پردازشگر سیستم محاسبه می‌شود. این عدد صرفاً به عنوان مرجعی جهت اطلاع شما می‌باشد.

در صفحه نمایش مسافت قابل حرکت با بنزین موجود/ میانگین مصرف سوخت، اگر دکمه "E" بر روی غربیل فرمان را به طور طولانی فشار دهید، مقادیر میانگین مصرف سوخت بازایی خواهد شد.

### ■ مصرف سوخت لحظه‌ای

در این قسمت مصرف سوخت لحظه‌ای خودرو در حین رانندگی نمایش داده می‌شود.

پس از روشن کردن خودرو و گاز دادن، مصرف سوخت لحظه‌ای موتور به شدت بالا می‌رود که این امر طبیعی بوده و ایراد محسوب نمی‌شود. مصرف سوخت میانگین توسط واحد پردازشگر سیستم محاسبه می‌شود. این عدد صرفاً به عنوان مرجعی جهت اطلاع شما می‌باشد.

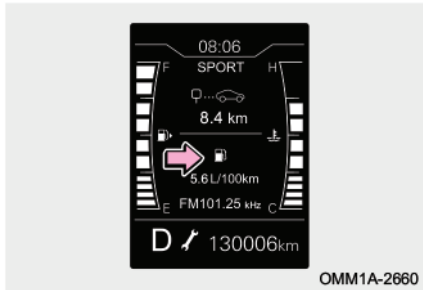

### ■ کیلومتر طی شده موقتی

در این قسمت کیلومتر طی شده موقتی خودرو نمایش داده می‌شود.

کیلومترشمار موقتی پس از ریست شدن می‌تواند برای محاسبه فاصله مابین دو موقعیت مکانی مورد استفاده قرار گیرد.

مسافت طی شده موقت در محدوده 0.0~9999.9 km قابل نمایش می‌باشد

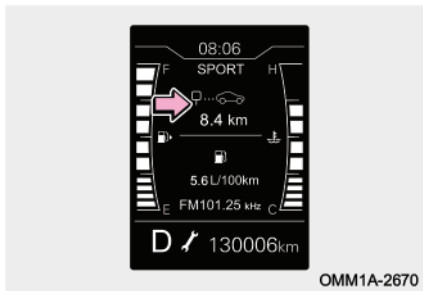

## فصل ۲: جلو داشبورد

و اگر مسافت طی شده از 9999.9Km فراتر رود، کیلومترشمار صفر شده و مجدداً از ابتدا شروع به شمارش خواهد کرد.

در صفحه نمایش کیلومتر طی شده موقتی/ مصرف سوخت لحظه‌ای، اگر دکمه "⏏" بر روی غربلیک فرمان را به طور طولانی فشار دهید، کیلومتر طی شده موقتی صفر خواهد شد.

### ■ نشانگر دنده گیربکس

در این قسمت اطلاعات مربوط به دنده انتخاب شده برای گیربکس (هم در حالت دستی و هم در حالت اتوماتیک) نمایش داده می‌شود.

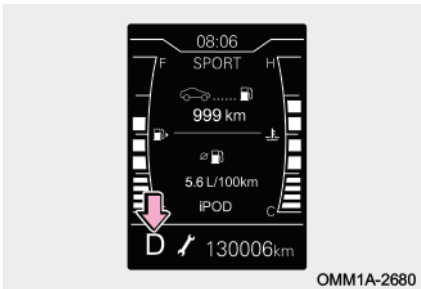

زمانی که جهت فلش به سمت بالا باشد "▲"، افزایش دادن دنده را به راننده یادآوری می‌کند. زمانی که جهت فلش به سمت پایین باشد "▼"، کاهش دادن دنده را به راننده یادآوری می‌کند.

این اطلاعات فقط به صورت مرجع می‌باشد. همیشه بر مبنای موقعیت‌های واقعی، افزایش یا کاهش دنده را انجام دهید.

### ■ نشانگر وضعیت درب‌ها

این نشانگر، وضعیت بسته یا باز بودن درب‌های جانبی خودرو را مشخص می‌سازد.

اگر سرعت حرکت خودرو کم‌تر از 3Km/h باشد و یکی از درب‌های خودرو به طور کامل بسته نشده باشد، نشانگر باز بودن درب مربوطه



روشن خواهد شد ولی در این حالت بوق اخطار به صدا در نخواهد آمد. وقتی که سرعت خودرو از 3Km/h بیش تر شود ، بوق اخطار به صدا در آمده و نشانگر باز بودن درب به صورت چشمک زن روشن خواهد شد تا بستن درب را به راننده یادآوری کند.

**هشدار** 

در صورت باز ماندن و یا به طور کامل بسته نشدن دربها حرکت نکنید. چرا که ممکن است درب به طور ناگهانی باز شده و سرنشین به بیرون پرتاب شود که می تواند باعث ایجاد مصدومیت شدید و یا حتی مرگ شود.

**چراغ یادآوری سرویس**

این چراغ جهت یادآوری فرارسیدن زمان سرویس دوره‌ای خودرو روشن می‌شود.

در خودروی نو که تا کنون چراغ سرویس خاموش نشده است، کیلومتری که به صورت پیش فرض برای سرویس اولیه در حافظه سیستم تعریف شده است، به عنوان مبنا قرار گرفته و هر وقت کارکرد خودرو به این کیلومتر برسد، چراغ سرویس در نمایشگر LCD روشن خواهد شد.

پس از خاموش کردن چراغ سرویس، فاصله کیلومتری بین دو سرویس دوره‌ای که در حافظه سیستم به صورت تعریف شده وجود دارد، به عنوان مبنای محاسبه قرار گرفته و هر وقت کارکرد خودرو به کیلومتر مذکور برسد، چراغ سرویس در نمایشگر LCD روشن خواهد شد.

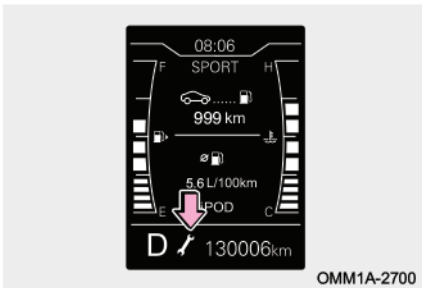

● احتیاط

چراغ سرویس باید پس از انجام یافتن هر سرویس دوره‌ای خاموش شود. توجه داشته باشید که چراغ سرویسی که روشن شده است، با قطع شدن برق خودرو خاموش نخواهد شد.

■ اطلاعات رادار دنده عقب



زمانی که موتور روشن است، اگر دسته دنده در موقعیت دنده عقب (R) قرار گیرد، اطلاعات دریافتی از رادار دنده عقب و سنسورهای دنده عقب در مرکز نمایشگر LCD قابل مشاهده خواهد بود. برای اطلاع یافتن از جزئیات این سیستم به بخش «رادار دنده عقب» در فصل ۴ مراجعه کنید.

## ۲-۲-۲ علایم هشداردهنده و نشانگرها

### نشانگرها و چراغ‌های هشدار





چراغ نشانگر برای اطلاع‌رسانی به راننده در مورد وضعیت عملکرد سیستم خاصی از خودرو استفاده می‌شود. روشن ماندن چراغ نشانگر به معنای فعال بودن عملکرد مربوطه می‌باشد. چراغ هشدار برای اعلام اخطار به راننده مبنی بر بروز ایراد در عملکرد سیستم خاصی از خودرو استفاده می‌شود. به محض این که یک سیستم از خودرو دچار مشکل شود، چراغ هشدار مربوط به آن سیستم روشن شده یا چشمک خواهد زد.

پس از روشن شدن کلید استارت، بعضی از چراغ‌های هشدار جهت خودارزیابی سیستم‌ها به مدت چند ثانیه روشن خواهند شد. چنانچه هر کدام از چراغ‌های هشدار پس از روشن شدن موتور همچنان روشن بماند و یا چشمک بزند، جهت بازدید و یا تعمیر سیستم مربوطه به یکی از نمایندگی‌های مجاز مدیران خودرو مراجعه کنید.

<p>همزمان با روشن شدن چراغ‌های کوچک، چراغ نشانگر آن در صفحه کیلومترشمار نیز روشن خواهد شد.</p>		<p>نشانگر چراغ کوچک (چراغ پارک)</p>
<p>با روشن شدن چراغ‌های راهنمای سمت چپ یا راست، چراغ نشانگر مربوط به همان سمت به طور آهسته چشمک می‌زند. زمانی که فلاشر روشن می‌شود، چراغ نشانگر هر دو سمت به طور همزمان چشمک خواهند زد.</p>		<p>نشانگر چراغ راهنما</p>
<p>وقتی چراغ نور بالا روشن می‌شود و یا به صورت فلاشر زدن یا چراغ پلیسی روشن و خاموش می‌شود، نشانگر آن در صفحه کیلومترشمار نیز روشن می‌شود.</p>		<p>نشانگر چراغ نور بالا</p>
<p>با روشن شدن چراغ مه‌شکن عقب، چراغ نشانگر آن در صفحه کیلومترشمار نیز روشن خواهد شد.</p>		<p>نشانگر چراغ مه‌شکن عقب</p>
<p>این چراغ جهت اعلام خطر بسته نشدن کمربند ایمنی جلو به راننده و یادآوری قفل کردن آن مورد استفاده قرار می‌گیرد. کمربند ایمنی را ببندید و به طور ایمن رانندگی کنید.</p>		<p>چراغ خطر کمربند جلو</p>
<p>این چراغ جهت اعلام هشدار به راننده در خصوص پایین بودن سطح روغن ترمز و یا وجود ایراد در سیستم ترمز مورد استفاده قرار می‌گیرد. جهت بازدید و تعمیر در اسرع وقت به نمایندگی مجاز مدیران خودرو مراجعه کنید.</p>		<p>چراغ هشدار سیستم ترمز</p>



فصل ۲: جلو داشبورد

<p>روشن ماندن این چراغ به معنای این است که در حال حاضر سیستم EPB خودرو در وضعیت فعال قرار دارد.</p> <p>در زمان ترمزگیری اضطراری این چراغ به صورت چشمک‌زن روشن می‌شود که امری عادی است و نیاز به اقدام خاصی وجود ندارد. ولی اگر چشمک زدن در سایر شرایط نیز اتفاق بیافتد، نشان‌دهنده وجود ایراد در سیستم می‌باشد. در این گونه وضعیت‌ها در اسرع وقت جهت بازدید و تعمیر به نمایندگی مجاز مدیران خودرو مراجعه کنید.</p>		<p>نشانگر سیستم ترمز پارک برقی (EPB)</p>
<p>این چراغ جهت اعلام هشدار به راننده مبنی بر وجود ایراد در سیستم EPB مورد استفاده قرار می‌گیرد. جهت بازدید و تعمیر در اسرع وقت به نمایندگی مجاز مدیران خودرو مراجعه کنید.</p>		<p>چراغ هشدار سیستم ترمز پارک برقی (EPB)</p>
<p>روشن بودن این چراغ به معنای این است که در حال حاضر خودرو در وضعیت AUTO HOLD قرار دارد.</p>		<p>نشانگر سیستم توقف اتوماتیک (AUTO HOLD)</p>
<p>این چراغ جهت اعلام هشدار به راننده مبنی بر وجود ایراد در سیستم ترمز ضدقفل (ABS) مورد استفاده قرار می‌گیرد. جهت بازدید و تعمیر در اسرع وقت به نمایندگی مجاز مدیران خودرو مراجعه کنید.</p>		<p>چراغ هشدار سیستم ترمز ضدقفل (ABS)</p>

<p>چشمک زدن این چراغ بیانگر این است که در حال حاضر سیستم کنترل الکترونیکی پایداری خودرو (ESP) در وضعیت فعال قرار دارد. روشن ماندن دائمی این چراغ به معنای اعلام هشدار به راننده مبنی بر وجود ایراد در سیستم کنترل الکترونیکی پایداری خودرو (ESP) است. هر چه سریع تر جهت بازدید و تعمیر به نمایندگی مجاز مدیران خودرو مراجعه کنید.</p>		<p>نشانگر فعال بودن ESP</p>
<p>هر زمان که عملکرد ESP خاموش شود، چراغ نشانگر ESP OFF روشن می شود که به معنای غیرفعال شدن سیستم کنترل الکترونیکی پایداری خودرو (ESP) است.</p>		<p>نشانگر غیرفعال بودن ESP</p>
<p>این چراغ بیانگر وضعیت عملکردی سیستم شارژ باتری می باشد. اگر پس از روشن شدن کلید استارت این چراغ روشن نشود و یا پس از روشن شدن موتور همچنان روشن بماند، هر چه سریع تر جهت بازدید و تعمیر به نمایندگی مجاز مدیران خودرو مراجعه کنید.</p>		<p>نشانگر سیستم شارژ باتری</p>
<p>این چراغ زمانی روشن می شود که مایع خنک کننده موتور بیش از حد داغ شده باشد. در این گونه شرایط فوراً خودرو را در یک مکان ایمن متوقف کرده و اجازه دهید موتور به مدت چند دقیقه در حالت دور آرام روشن بماند و سپس آن را خاموش کنید. هر چه سریع تر جهت بازدید و تعمیر با نمایندگی مجاز مدیران تماس برقرار کنید.</p>		<p>چراغ هشدار دمای آب موتور</p>

فصل ۲: جلو داشبورد

<p>این چراغ برای اعلام خطر به راننده در مورد کمبود سوخت خودرو مورد استفاده قرار می‌گیرد. در فرصت مناسب سوخت‌گیری کنید.</p>		<p>چراغ خطر میزان بنزین</p>
<p>این چراغ برای اعلام هشدار به راننده در خصوص وجود ایراد در سیستم ایربگ قرار می‌گیرد. هر چه سریع‌تر جهت بازدید و تعمیر به نمایندگی مجاز مدیران خودرو مراجعه کنید.</p>		<p>چراغ هشدار سیستم ایربگ</p>
<p>از این چراغ هشدار برای نشان دادن نادرست بودن فشار باد تایرها استفاده می‌شود. بررسی کنید که آیا فشار باد تایر خیلی کم و یا خیلی زیاد است و یا دمای تایر خیلی بالا است یا خیر. یا خیر اگر فشار باد تایر صحیح است، برای بازدید و تعمیر به نمایندگی مجاز مدیران خودرو مراجعه کنید.</p>		<p>چراغ هشدار سیستم کنترل فشار باد تایر (TPMS)</p>
<p>این چراغ برای اعلام هشدار به راننده در خصوص وجود ایراد در سیستم فرمان برقی مورد استفاده قرار می‌گیرد. هر چه سریع‌تر جهت بازدید و تعمیر به نمایندگی مجاز مدیران خودرو مراجعه کنید.</p>		<p>چراغ هشدار سیستم فرمان برقی</p>
<p>این چراغ برای اعلام هشدار به راننده در خصوص پایین بودن فشار روغن موتور مورد استفاده قرار می‌گیرد. در این‌گونه شرایط بلافاصله خودرو را در یک مکان ایمن متوقف کرده و فوراً جهت بازدید و تعمیر به نمایندگی مجاز مدیران تماس برقرار کنید.</p>		<p>چراغ هشدار فشار پایین روغن موتور</p>

<p>برای اعلام هشدار به راننده در مورد وجود ایراد در سیستم کنترل الکترونیکی موتور از این چراغ استفاده می‌شود. هر چه سریع‌تر جهت بازدید و تعمیر به نمایندگی مجاز مدیران خودرو مراجعه کنید.</p>		<p>چراغ هشدار ایراد سیستم کنترل الکترونیکی موتور</p>
<p>برای اعلام هشدار به راننده در مورد وجود ایراد در سیستم‌های کنترل موتور از این چراغ استفاده می‌شود. هر چه سریع‌تر جهت بازدید و تعمیر به نمایندگی مجاز مدیران خودرو مراجعه کنید.</p>		<p>چراغ هشدار ایراد سیستم‌های کنترل موتور</p>
<p>این چراغ برای اعلام هشدار به راننده در خصوص وجود ایراد در سیستم گیربکس مورد استفاده قرار می‌گیرد. هر چه سریع‌تر جهت بازدید و تعمیر به نمایندگی مجاز مدیران خودرو مراجعه کنید.</p>		<p>چراغ هشدار ایراد گیربکس</p>

### فصل ۳. راهنمای استفاده از خودرو

۹۱	۳-۷ صندلی‌های خودرو	۷۱	۳-۱ ریموت کنترل
۹۱	..... صندلی‌های جلو	۷۱	ریموت کنترل (در صورت تجهیز) .....
۹۵	..... صندلی‌های عقب	۷۲	..... کلید مکانیکی
۹۶	..... پشت‌سری صندلی‌ها	۷۳	..... تعویض باتری ریموت کنترل
۹۷	۳-۸ کمربند ایمنی	۷۶	..... ورود به خودرو با ریموت کنترل
۹۷	..... کمربندهای ایمنی خودرو	۷۷	۳-۲ ریموت هوشمند (در صورت تجهیز)
۱۰۳	..... پیش‌کشنده کمربند	۷۷	..... اجزای ریموت هوشمند
۱۰۷	۳-۹ سیستم محافظ کودک	۷۸	..... کلید مکانیکی
	دستورالعمل ایمنی برای استفاده از	۷۸	..... تعویض باتری ریموت هوشمند
۱۰۷	..... صندلی محافظ کودک	۸۱	..... ورود بدون کلید
۱۰۹	..... گروه‌بندی صندلی محافظ کودک	۸۴	۳-۳ سیستم ضدسرقت و دزدگیر
۱۱۲	..... صندلی کودک ISOFIX	۸۴	..... سیستم‌های ضدسرقت
۱۱۵	..... قلاب نگاه‌دارنده صندلی کودک	۸۵	..... سیستم دزدگیر
۱۱۵	..... نصب کردن صندلی کودک	۸۸	۳-۴ قفل درب‌ها
۱۲۱	۳-۱۰ سیستم ایربگ (SRS)	۸۸	..... کلید قفل مرکزی
۱۲۱	..... معرفی سیستم ایربگ (SRS)	۹۰	۳-۵ بوق
	استفاده صحیح از ایربگ و احتیاط‌های	۹۰	..... کلید بوق
۱۲۳	..... لازم	۹۰	۳-۶ غربلیک فرمان
۱۳۰	۳-۱۱ آینه‌ها	۹۰	..... تنظیم غربلیک فرمان
۱۳۰	..... آینه داخل اتاق		



## NEW Arrizo 5 S User Manual

### دفترچه راهنمای خودروی NEW Arrizo 5 S

۱۵۳	۳-۱۶ درب موتور	۱۳۱	آینه‌های بیرونی .....
۱۵۳	باز کردن و بستن درب موتور .....	۱۳۳	۳-۱۲ سیستم برف پاک‌کن و شیشه‌شوی
۱۵۴	۳-۱۷ درب باک	۱۳۳	دسته برف پاک‌کن و شیشه‌شوی .....
۱۵۴	باز کردن و بستن درب باک .....	۱۳۳	روش استفاده از برف پاک‌کن جلو .....
		۱۳۴	روش استفاده از شیشه‌شوی جلو .....
		۱۳۵	۳-۱۳ چراغ‌های خودرو
		۱۳۵	دسته چراغ و راهنما .....
		۱۴۰	چراغ مه‌شکن عقب .....
		۱۴۰	بخارگرفتگی چراغ‌ها .....
		۱۴۲	چراغ‌های داخلی .....
		۱۴۳	۳-۱۴ شیشه درب‌ها
		۱۴۳	شیشه بالابرها .....
		۱۴۶	کنترل از راه دور شیشه بالابرها .....
		۱۴۷	عملکرد محافظت از داغ شدن .....
		۱۴۷	عملکرد برگشت خودکار شیشه .....
		۱۵۰	۳-۱۵ سان‌روف
		۱۵۰	نحوه استفاده از سان‌روف .....
		۱۵۲	کنترل از راه دور سان‌روف .....
		۱۵۲	روش کالیبره کردن سان‌روف .....



مدیران خودرو

Modiran Vehicle Manufacturing Co.

### ۳-۱ ریموت کنترل

#### ریموت کنترل (در صورت تجهیز)

ریموت کنترل برای باز کردن و قفل کردن خودرو از راه دور مورد استفاده قرار می‌گیرد.



۱ ضامن کلید مکانیکی

۲ دکمه قفل کردن

۳ دکمه باز کردن

۳ دکمه صندوق پرن

۳ چراغ نشانگر ریموت کنترل

#### ■ اخطار فراموشی کلید

اگر راننده سویچ را خاموش کند ولی خارج کردن کلید از مغزی سویچ را فراموش کند، به محض باز شدن درب جلو چپ، صفحه کیلومترشمار شروع به دادن آلام خواهد کرد تا راننده را متوجه جا ماندن کلید کند.

قابلیت کنترل از راه دور ریموت کنترل برای قفل کردن و باز کردن کلیه درب های خودرو در شعاع ۲۰ متری پیرامون خودرو (به شرط عدم وجود مانع و نقطه کور) طراحی شده است. در صورتی که فاصله کلید ریموت‌دار از خودرو بیش‌تر از ۲۰ متر باشد، احتمالاً ریموت کنترل به طور مطلوب عمل نخواهد کرد. شرایط زیر ممکن است هنگام استفاده از ریموت کنترل بر عملکرد آن تاثیر بگذارد:

- قرار گرفتن ریموت کنترل در نزدیکی برج تلویزیونی، ایستگاه رادیویی، نیروگاه برق، فرودگاه، ایستگاه راه آهن یا سایر تاسیساتی که امواج رادیویی قوی تولید می‌کنند.
- زمانی که در نزدیکی رادیوی همراه یا سایر وسایل ارتباطی بی‌سیم که فرکانسی مشابه با فرکانس ریموت کنترل دارند، قرار می‌گیرد.
- در مواقعی که ریموت کنترل با اشیا فلزی تماس داشته و یا پوشانده شده است.

- اگر ریموت کنترل در کنار لوازم الکترونیکی (مانند موبایل و کامپیوتر) قرار داشته باشد.
- چنانچه بیش‌تر از یک ریموت کنترل به طور همزمان در کنار یکدیگر مورد استفاده قرار گیرند.

#### مطالعه

اگر سیگنال ریموت کنترل با سیگنال‌های دیگر تداخل پیدا کند، ممکن است نتوانید به طور مناسبی خودرو را قفل یا باز کنید. در این‌گونه موارد می‌توانید از سویچ مکانیکی برای باز کردن و قفل کردن درب‌ها استفاده کنید.

#### احتیاط

- کلید را خم نکنید و ریموت کنترل یدکی را برای استفاده در مواقع اضطراری در مکانی امن نگهداری کنید.
- بدون کسب مجوز، تغییری در فرکانس و قدرت ارسال امواج فرستنده ریموت کنترل (به طور مثال نصب تقویت‌کننده امواج رادیو فرکانسی) ایجاد نکنید و هیچ‌گونه آنتن خارجی یا آنتن ارسال امواج نصب نکنید.
- مراقب باشید تا در زمان استفاده از ریموت کنترل، تداخلی با ارتباطات رادیویی مجاز محلی نداشته باشید. در صورت تداخل از ریموت کنترل استفاده نکنید و قبل از ادامه کار با ریموت کنترل اقدامات لازم برای از بین بردن تداخل را انجام دهید.
- ریموت کنترل یک دستگاه فرستنده رادیویی با قدرت پایین می‌باشد که به راحتی می‌تواند تحت‌تاثیر امواج رادیویی مختلف و تحت تشعشع دستگاه‌های صنعتی، تحقیقاتی و تجهیزات پزشکی قرار گیرد.

### کلید مکانیکی

در مواقعی که به دلیل ضعیف شدن باتری یا سایر تداخل‌های رادیویی نمی‌توانید از عملکردهای ریموت کنترل به درستی استفاده کنید، کلید مکانیکی را از جای خود بیرون آورده و برای قفل/باز کردن خودرو از آن استفاده کنید.

ضامن روی ریموت کنترل را فشار دهید تا کلید مکانیکی از قاب ریموت کنترل بیرون بپرد. پس



### فصل ۳: راهنمای استفاده از خودرو

از استفاده، برای برگرداندن کلید مکانیکی به محل خود، مجدداً ضامن را فشار دهید و کلید را جا بزنید تا حمل و نگهداری ریموت کنترل راحت‌تر شود. برای اطلاعات بیشتر به بخش «کلید مکانیکی درب» در فصل ۶ مراجعه کنید.

#### تعویض باتری ریموت کنترل

■ عوض کردن باتری ریموت کنترل

بروز هر یک از علائم زیر بیانگر ضعیف شدن و یا خالی شدن باتری ریموت کنترل است:

- عمل نکردن ریموت کنترل حتی در مناطق بدون مانع و بدون امواج مزاحم.
- کم‌نور شدن یا روشن نشدن چراغ نشانگر ریموت کنترل با فشار دادن دکمه‌های روی آن.
- کاهش تدریجی محدوده اثر ریموت کنترل و کوچک‌تر شدن میدان برد امواج آن.

نوع باتری ریموت کنترل: باتری لیتیومی مدل 3V-CR2032

#### احتیاط

- تعویض باتری ریموت کنترل نیاز به کمی دقت و ظریف‌کاری دارد و اگر خودتان اقدام به این کار کنید، ممکن است به ریموت کنترل آسیب وارد شود. لذا توصیه می‌شود تعویض باتری را توسط نمایندگی مجاز مدیران خودرو انجام دهید.
- فقط از نوع باتری توصیه شده توسط شرکت مدیران خودرو استفاده نمایید.
- نسبت به بلعیده شدن باتری تعویض شده یا سایر قطعات ریموت کنترل توسط کودکان مراقبت ویژه‌ای داشته باشید.

■ باتری ریموت کنترل را طبق مراحل زیر تعویض کنید:

۱. با اهرم کردن یک پیچ گوشتی تخت و نوار پیچ شده، درپوش ریموت کنترل را باز کنید.

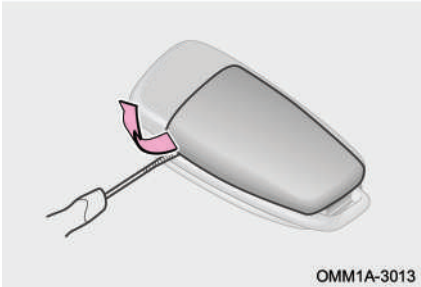

۲. باتری کهنه را از جای خود بیرون آورید و باتری نو را به نحوی که قطب مثبت (+) آن رو به بالا باشد، جایگزین کنید.

۳. اجزای باز شده ریموت کنترل را به ترتیب عکس مراحل باز کردن، مونتاژ کنید.

۴. بررسی کنید که با فشار دادن هر یک از دکمه‌های ریموت کنترل، چراغ روی کلید روشن می‌شود یا خیر. همچنین عملکرد صحیح ریموت کنترل را پس از تعویض باتری کنترل کنید. اگر ریموت کنترل نمی‌تواند به درستی کار کند، با نمایندگی مجاز مدیران خودرو تماس حاصل نمایید.



### احتیاط

- در زمان نصب مراقب باشید تا ترمینال‌ها و الکترودهای باتری خم نشوند.
- از قرارگیری صحیح قطب‌های مثبت و منفی باتری در جای خود اطمینان حاصل کنید.
- در زمان تعویض باتری باید دست شما خشک و عاری از هر گونه رطوبت باشد.
- از لمس باتری جدید با دست روغنی خودداری کنید زیرا ممکن است سبب ایجاد خوردگی در باتری شود.
- از تماس و یا دستکاری قطعات کیت الکترونیکی ریموت کنترل اجتناب کنید، زیرا باعث ایجاد اختلال در کارکرد آن خواهد شد.

### حفاظت از محیط زیست

باتری لیتیومی مصرف شده نباید همانند زباله‌های خانگی معمولی دفع شود. ضایعات این نوع باتری باید بر اساس مقررات محلی و شرایط مندرج در قوانین زیست‌محیطی امحا شود.

## ورود به خودرو با ریموت کنترل

■ باز کردن درب‌ها

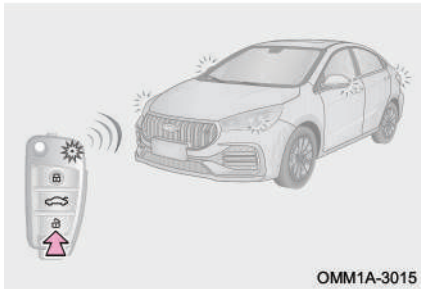

زمانی که خودرو به طور کامل در وضعیت قفل قرار دارد، دکمه بازکن روی ریموت کنترل را فشار دهید. پس از روشن شدن چراغ‌های راهنما، خودرو در وضعیت باز قرار خواهد گرفت.

■ باز کردن درب صندوق

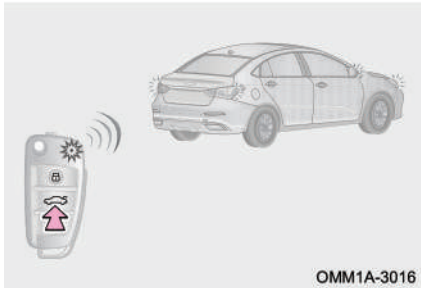

● زمانی که قفل مرکزی در وضعیت باز قرار دارد: سویچ بازکن روی دستگیره درب صندوق را فشار داده و نگه دارید تا درب صندوق باز شود.

● زمانی که درب‌های خودرو قفل هستند: دکمه صندوق‌پران روی ریموت کنترل را فشار داده و نگه دارید تا پس از روشن شدن چراغ‌های راهنما، درب صندوق باز شود.

## ۳-۲ ریموت هوشمند (در صورت تجهیز)

### اجزای ریموت هوشمند

ریموت هوشمند برای باز کردن و قفل کردن درب‌های خودرو و درب صندوق از راه دور و روشن کردن خودرو مورد استفاده قرار می‌گیرد. کلید مکانیکی که جزیی از بدنه ریموت هوشمند می‌باشد، برای باز کردن و قفل کردن درب‌های خودرو در مواقع اضطراری مورد استفاده می‌باشد.

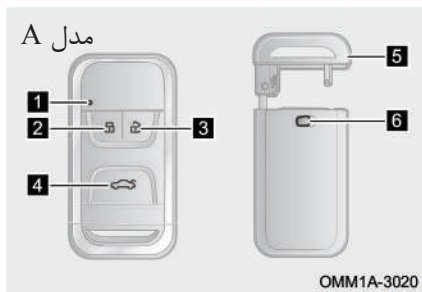

- ۱ چراغ نشانگر
- ۲ دکمه قفل کن
- ۳ دکمه باز کن
- ۴ دکمه صندوق پرن
- ۵ کلید مکانیکی
- ۶ ضامن کلید مکانیکی

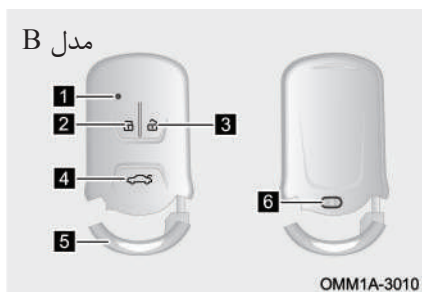

- ۱ چراغ نشانگر
- ۲ دکمه قفل کن
- ۳ دکمه باز کن
- ۴ دکمه صندوق پرن
- ۵ کلید مکانیکی
- ۶ ضامن کلید مکانیکی

قابلیت کنترل از راه دور ریموت هوشمند برای قفل کردن و باز کردن کلیه درب‌های خودرو در محدوده ۲۰ متری پیرامون خودرو (به شرط عدم وجود مانع و نقطه کور) مورد استفاده قرار می‌گیرد. اگر فاصله بین خودرو و ریموت هوشمند بیش‌تر از ۲۰ متر باشد، ممکن است ریموت کارایی مطلوب خود را نداشته باشد. وجود سیگنال‌های مزاحم می‌تواند بر عملکرد ریموت هوشمند تاثیر گذار باشد. جزییات بیش‌تر در خصوص امواج مزاحم در بخش «ریموت کنترل» ارایه شده است.

## کلید مکانیکی

چنانچه عملکرد کنترل از راه دور ریموت هوشمند بنا به دلایلی مانند ضعیف شدن باتری کلید یا تداخل امواج رادیویی قابل استفاده نباشد، می‌توانید از کلید مکانیکی برای باز و قفل کردن درب‌ها استفاده کنید.



ضامن کلید مکانیکی واقع در پشت ریموت هوشمند را در جهت فلش فشار داده و کلید مکانیکی را از بدنه ریموت هوشمند جدا کنید. پس از استفاده، کلید مکانیکی را به جای خود باز گردانید تا ضمن جلوگیری از مفقود شدن، همیشه در دسترس بوده و به راحتی قابل استفاده باشد. برای اطلاعات بیشتر به بخش «کلید مکانیکی درب» در فصل ۶ مراجعه کنید.

## تعویض باتری ریموت هوشمند

■ تعویض باتری ریموت هوشمند

بروز هر یک از علائم زیر بیانگر ضعیف شدن و یا خالی شدن باتری ریموت هوشمند است:

- عمل نکردن ریموت هوشمند حتی در مناطق بدون مانع و بدون امواج مزاحم.
- کم‌نور شدن یا روشن نشدن چراغ نشانگر ریموت هوشمند با فشار دادن دکمه‌های روی کلید.
- کاهش تدریجی محدوده اثر ریموت هوشمند و کوچک‌تر شدن میدان برد امواج آن.

نوع باتری ریموت هوشمند: باتری لیتیومی مدل 3V-CR2032

👁️ احتیاط

- فقط از نوع باتری توصیه شده توسط شرکت مدیران خودرو استفاده نمایید.
- نسبت به بلعیده شدن باتری تعویض شده یا سایر قطعات ریموت کنترل توسط کودکان مراقبت ویژه‌ای داشته باشید.
- تعویض باتری ریموت کنترل نیاز به کمی دقت و ظریف کاری دارد و اگر خودتان اقدام به این کار کنید، ممکن است به ریموت کنترل آسیب وارد شود. لذا توصیه می‌شود تعویض باتری را توسط نمایندگی مجاز مدیران خودرو انجام دهید.

■ باتری ریموت هوشمند را طبق مراحل زیر تعویض کنید:

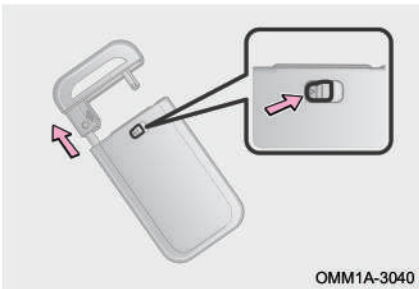

۱. ضامن پشت ریموت هوشمند را فشار دهید و کلید مکانیکی را از بدنه کلید جدا کنید.

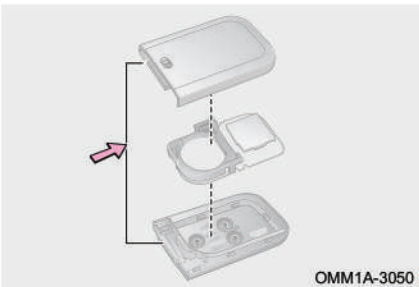

۲. با استفاده از یک پیچ گوشتی تخت و نواریچ شده، درپوش کلید را باز کنید و برد الکترونیکی ریموت هوشمند را خارج کنید.

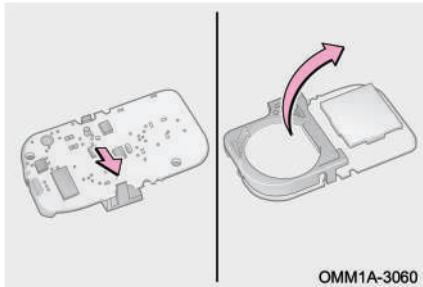

۳. قاب نگه‌دارنده باتری را از برد الکترونیکی کلید هوشمند جدا کنید.

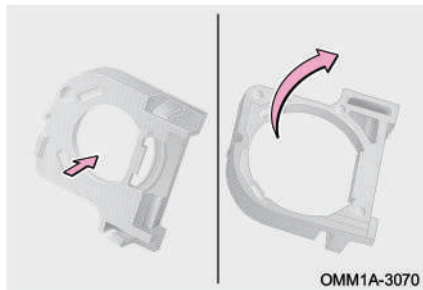

۴. باتری کهنه را از جای خود بیرون آورید و باتری نو را به نحوی که قطب مثبت (+) آن رو به بالا باشد، جایگزین کنید.

۵. اجزای باز شده ریموت هوشمند را به ترتیب عکس مراحل بازکردن، مونتاژ کنید.

۶. بررسی کنید که با فشار دادن هر یک از دکمه‌های ریموت هوشمند، چراغ روی کلید روشن می‌شود یا خیر. همچنین عملکرد صحیح ریموت هوشمند را پس از تعویض باتری کنترل کنید.

اگر ریموت هوشمند نمی‌تواند به درستی کار کند، با نمایندگی مجاز مدیران خودرو تماس حاصل نمایید.



### احتیاط

- از قرارگیری صحیح قطب‌های مثبت و منفی باتری در جای خود اطمینان حاصل کنید.
- در زمان تعویض باتری باید دست شما خشک و عاری از هر گونه رطوبت باشد.
- در زمان نصب مراقب باشید تا ترمینال‌ها و الکترودهای باتری خم نشوند.
- از لمس باتری جدید با دست روغنی خودداری کنید زیرا ممکن است سبب ایجاد خوردگی در باتری شود.
- از تماس و یا دستکاری قطعات کیت الکترونیکی ریموت هوشمند اجتناب کنید، زیرا باعث ایجاد اختلال در کارکرد آن خواهد شد.

### حفاظت از محیط زیست

باتری لیتیومی مصرف شده نباید همانند زباله‌های خانگی معمولی دفع شود. ضایعات این نوع باتری باید بر اساس مقررات محلی و شرایط مندرج در قوانین زیست‌محیطی امحا شود.

## ورود بدون کلید

تنها با همراه داشتن ریموت هوشمند (بدون نیاز به بیرون آوردن آن) می‌توانید اقدامات زیر را انجام دهید:

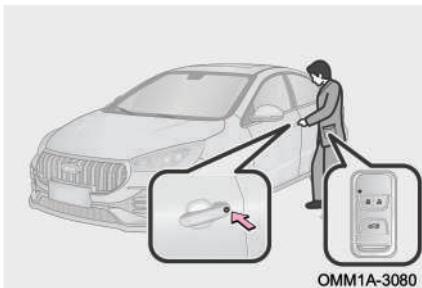

ضمن همراه داشتن ریموت هوشمند به خودرو نزدیک شوید. اگر دکمه روی دستگیره درب را فشار دهید، سیستم پس از شناسایی و تایید کلید، به طور خودکار اقدام به باز یا قفل کردن درب‌ها خواهد کرد.

### هشدار

اگر ریموت هوشمند در خودرو جا مانده باشد، دکمه روی دستگیره درب عمل نخواهد کرد.

■ موقعیت آنتن‌های سیستم ورود و استارت بدون کلید

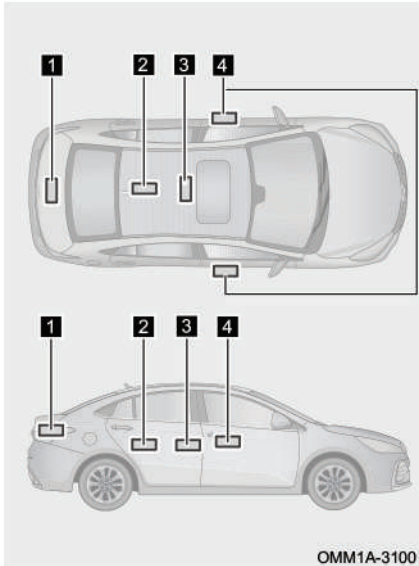

۱ آنتن فرکانس پایین دستگیره بیرونی درب

صندوق عقب

۲ آنتن فرکانس پایین عقبی داخل اتاق

۳ آنتن فرکانس پایین وسطی داخل اتاق

۴ آنتن فرکانس پایین دستگیره بیرونی

درب‌های جلو

■ برد موثر ریموت هوشمند (محدوده‌ای که ریموت هوشمند توسط آنتن‌ها قابل شناسایی است)

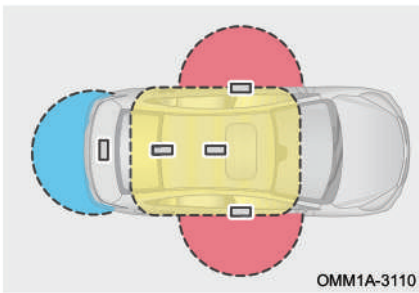

■ محدوده استارت زدن یا تغییر وضعیت

کلید استارت موتور

اگر ریموت هوشمند در داخل اتاق قرار داشته باشد، سیستم می‌تواند فعال شود.

■ محدوده باز و بسته کردن قفل درب‌ها

اگر ریموت هوشمند در محدوده اثر آنتن فرکانس پایین دستگیره بیرونی درب‌های جلو

باشد، سیستم می‌تواند فعال شود.

■ محدوده باز کردن درب صندوق

اگر ریموت هوشمند در محدوده اثر آنتن فرکانس پایین دستگیره بیرونی درب صندوق عقب قرار داشته باشد، سیستم می‌تواند فعال شود.

**احتیاط** 

آنتن‌های فرکانس پایین درب‌های خودرو، ریموت هوشمند را در شعاع ۱/۲ متری خود می‌توانند شناسایی کنند. بنابراین زمانی که قصد فشردن دکمه دستگیره درب‌ها برای باز کردن درب‌های جلو یا درب صندوق را دارید، اطمینان حاصل کنید که فاصله بین ریموت هوشمند و دستگیره درب، در این محدوده قرار دارد.

- نکاتی در خصوص سیستم ورود و استارت بدون کلید
- در شرایط زیر ممکن است سیستم به درستی کار نکند، حتی اگر ریموت هوشمند در محدوده اثر آنتن‌ها قرار داشته باشد:
- کلید هوشمند در داخل صندوق عقب قرار داشته باشد.
- در زمان قفل کردن، کلید هوشمند به شیشه درب یا سقف خیلی نزدیک باشد.
- اگر پیغام "Please pay attention that there is a smart key in the vehicle" در صفحه کیلومترشمار نمایش داده شود.
- قرار گرفتن کلید هوشمند در مجاورت منابع تداخل الکترومغناطیسی قوی.
- اعلام هشدار
- به بخش «سیستم دزدگیر» در ادامه همین فصل مراجعه کنید.

**استارت دکمه‌ای**

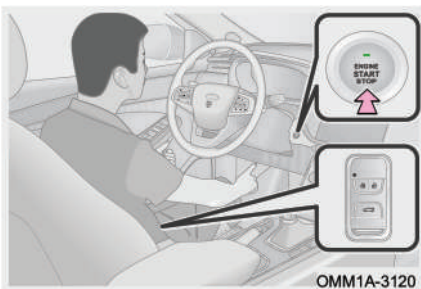

اگر ریموت هوشمند در داخل خودرو قرار داشته باشد و شرایط استارت موتور برقرار باشد (چراغ زمینه دکمه استارت به رنگ سبز شده باشد)، شرایط برای روشن کردن موتور توسط کلید استارت فراهم می‌باشد.

برای کسب اطلاعات بیشتر به بخش «کلید استارت موتور» در فصل ۴ مراجعه کنید.

## ۳-۳ سیستم ضد سرقت و دزدگیر

### سیستم‌های ضد سرقت

خودروی شما به دو نوع سیستم ضد سرقت مجهز می‌باشد: سیستم ضد سرقت موتور یا ایموبلایزر (در صورت تجهیز) و سیستم دزدگیر خودرو

#### ■ سیستم ضد سرقت موتور (Engine immobilizer system)

ریموت هوشمند خودرو دارای یک تراشه فرستنده در ساختار داخلی خود است. چنانچه ریموت هوشمند به واحد کنترل ضد سرقت معرفی نشده باشد، این تراشه الکترونیکی اجازه روشن شدن موتور را نخواهد داد.

در شرایط زیر ممکن است سیستم ضد سرقت (immobilizer) به درستی کار نکند:

- اگر ریموت هوشمند در تماس با اشیا فلزی باشد.
- ریموت هوشمند متعلق به خودروی دیگر (که دارای تراشه فرستنده است) در تماس با کلید خودروی شما قرار گرفته باشد.

#### احتیاط

- به هیچ عنوان معرفی ریموت هوشمند را به افراد غیرمجاز ن سپارید، چرا که ممکن است کارکرد عادی سیستم ضد سرقت دچار اختلال شود.
- در سیستم ضد سرقت خودرو هیچ‌گونه تغییری ایجاد نکنید و یا آن را حذف نکنید. در غیر این صورت سیستم ضد سرقت خودرو از کار خواهد افتاد.
- اگر استارت‌تر به طور نرمال کار می‌کند ولی موتور نمی‌تواند روشن شود، یکی از علت‌های ممکن مختل شدن سیستم ضد سرقت و عدم کارکرد صحیح آن می‌تواند باشد. برای جزییات بیشتر به بخش «اگر خودرو به طور عادی روشن نشود» در فصل ۶ مراجعه کنید.

#### ■ سیستم دزدگیر (Vehicle anti-theft system)

زمانی که دزدگیر خودرو در وضعیت فعال قرار دارد، در صورت تشخیص یک ورود غیرمجاز به داخل خودرو، سیستم دزدگیر اقدام به فعال کردن آژیر و روشن و خاموش کردن چراغ‌های

### فصل ۳: راهنمای استفاده از خودرو

راهنما خواهد کرد تا بدین وسیله مالک خودرو را از موضوع سرقت مطلع سازد. توضیحات بیش تر در مورد دزدگیر خودرو در بخش بعدی ارایه شده است.

#### 👁️ احتیاط

- برای جلوگیری از فعال شدن ناخواسته دزدگیر و پیش گیری از سرقت خودرو ، قبل از ترک خودرو مطمئن شوید که کسی در داخل خودرو نمانده باشد، کلید دربها و شیشه‌ها به درستی بسته باشند و سیستم دزدگیر خودرو در وضعیت آماده به کار قرار گرفته باشد.

### سیستم دزدگیر

#### ■ عملکرد دزدگیر

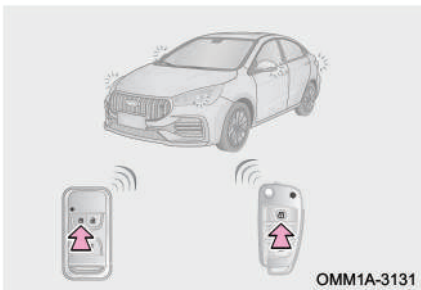

- آماده به کار شدن سیستم دزدگیر:

کلید استارت را خاموش کنید، هر ۴ درب جانبی خودرو و درب صندوق را ببندید.  
دکمه قفل کن ریموت کنترل / ریموت هوشمند را فشار دهید تا دربها به طور خودکار قفل شوند. اکنون سیستم دزدگیر خودرو فعال شده و در حالت آماده به کار قرار دارد.

- نشانه‌های فعال شدن سیستم دزدگیر:

قفل شدن تمامی دربها، یک بار روشن و خاموش شدن چراغ‌های راهنما و یک بار به صدا درآمدن آژیر دزدگیر.

- علل فعال نشدن سیستم دزدگیر:

خاموش نبودن سویچ استارت، باز ماندن یکی از دربهای جانبی خودرو یا درب صندوق عقب.

- نشانه‌های فعال نشدن سیستم دزدگیر:

دو بار چشمک زدن چراغ‌های راهنما و به صدا در نیامدن آژیر دزدگیر.

**احتیاط** 

- نحوه اعلام نشانه‌های آماده به کار شدن سیستم دزدگیر (روشن شدن چراغ راهنما و به صدا در آمدن آژیر) از طریق سیستم صوتی و تصویری قابل تنظیم است.
- اگر سویچ استارت در موقعیت ON یا ACC باشد، دزدگیر نمی‌تواند فعال شود.
- اگر چهار درب جانبی خودرو بسته باشد و درب صندوق به طور کامل بسته نشده باشد، قفل مرکزی درب‌ها را قفل می‌کند ولی دزدگیر فعال نخواهد شد. اگر درب صندوق بسته باشد و یکی از درب‌های جانبی به طور کامل بسته نباشد، قفل مرکزی ابتدا درب‌ها را قفل می‌کند ولی بلافاصله مجدداً از حالت قفل خارج کرده و دزدگیر فعال نخواهد شد.

■ فعال شدن مجدد دزدگیر به طور خودکار

پس از خارج شدن خودرو از وضعیت دزدگیر، چنانچه در عرض ۳۰ ثانیه هیچ‌یک از درب‌های جانبی، درب موتور یا درب صندوق باز و بسته نشوند، درب‌ها به طور خودکار قفل شده و سیستم دزدگیر بار دیگر در وضعیت آماده به کار قرار خواهد گرفت.

■ غیرفعال شدن دزدگیر

- راه‌های غیرفعال کردن:



اگر دکمه بازکن ریموت کنترل/ریموت هوشمند را فشار دهید و یا این که ضمن همراه داشتن ریموت هوشمند به خودرو نزدیک شوید و بدون این که کلید را از جیب خود بیاورید، دکمه روی دستگیره درب را فشار دهید، سیستم به طور خودکار معتبر بودن کلید را تشخیص می‌دهد و قفل درب‌ها به طور خودکار باز می‌شود.

- نشانه‌های غیرفعال شدن دزدگیر:

دو بار روشن و خاموش شدن چراغ‌های راهنما و خارج شدن خودرو از وضعیت آماده به کار دزدگیر.

**مطالعه**

- زمانی که خودرو در وضعیت دزدگیر قرار دارد، با فشار دادن دکمه بازکن کلید هوشمند/ریموت کنترل و با روشن کردن خودرو، خودرو از وضعیت دزدگیر خارج می‌شود.
- پس از خارج شدن خودرو از وضعیت دزدگیر، اگر یکی از درب‌های جانبی خودرو یا درب صندوق باز شوند، عملکرد فعال شدن مجدد دزدگیر امکان‌پذیر نخواهد بود.
- دکمه بازکن کلید هوشمند/ریموت کنترل را فشار دهید تا قفل درب‌ها باز شود، حال اگر همان دکمه را فشار داده و مدتی نگه دارید، شیشه درب‌های خودرو به طور خودکار باز خواهند شد و سان‌روف (در صورت تجهیز) تا قبل از ورود شما به خودرو، جهت تهویه هوای داخل اتاق باز می‌شود.

**■ حالت اعلام هشدار سیستم دزدگیر**

اگر در خودرویی که در وضعیت دزدگیر قرار دارد وقوع یک ورود غیرمجاز تشخیص داده شود، دزدگیر وارد حالت اعلام هشدار خواهد شد.

مثلا اگر یکی از درب‌های جانبی خودرو یا درب صندوق به صورت غیرمجاز باز شود (حتی با استفاده از کلید مکانیکی) آژیر به صدا در خواهد آمد.

**● نحوه اعلام هشدار:**

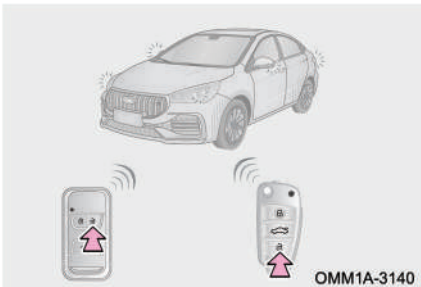

با تشخیص ورود غیرمجاز به خودرو، سیستم وارد سیکل اعلام هشدار خواهد شد و آژیر به صدا درآمده و چراغ‌های راهنما شروع به چشمک زدن خواهند کرد.

**● قطع کردن اعلام هشدار:**

در زمان فعال بودن آژیر، اگر دکمه بازکن روی ریموت کنترل/ریموت هوشمند را فشار دهید، و یا اگر سویچ استارت موتور را روشن کنید، وضعیت اعلام هشدار متوقف خواهد شد.

مطالعه 

- اگر فقط یک عامل باعث اعلام هشدار سیستم دزدگیر شود، اعلام هشدار حداکثر به مدت ۳ سیکل فعال می‌شود.
- اگر چندین عامل باعث اعلام هشدار سیستم دزدگیر شوند، اعلام هشدار حداکثر به مدت ۸ سیکل فعال می‌شود (آلارم چراغ‌های راهنما و آژیر بعد از ۸ سیکل متوقف خواهند شد).

## ۴-۳ قفل درب‌ها

### کلید قفل مرکزی

- قفل کردن و باز کردن درب‌ها

۱ کلید باز کردن

۲ کلید قفل کردن

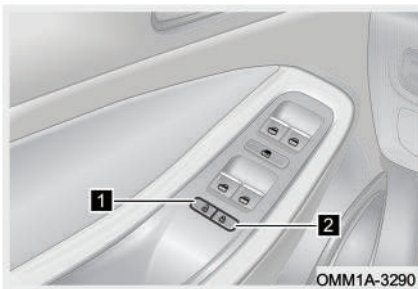

به شرط بسته بودن کامل درب‌ها، با فشار دادن کلیدهای فوق می‌توانید درب‌ها را قفل یا باز کنید.

- باز کردن درب با استفاده از دستگیره داخلی

• اگر درب قفل نشده باشد:

اگر درب قفل نشده است، کافی است که دستگیره داخلی را یک بار بکشید تا درب باز شود.

• اگر درب قفل باشد:

اگر درب قفل شده است، دستگیره داخلی را یک بار بکشید تا درب از حالت قفل خارج شود، سپس دستگیره را یک بار دیگر بکشید تا درب باز شود.





**مطالعه**

- پس از قفل کردن درب‌ها با استفاده از ریموت کنترل/ ریموت هوشمند، چنانچه درب راننده را توسط کلید مکانیکی باز کنید، آژیر دزدگیر به کار خواهد افتاد.
- اگر درب‌ها را با استفاده از کلید مکانیکی قفل کرده باشید، دزدگیر به حالت آماده به کار نخواهد رفت. لذا توصیه می‌شود درب‌ها را توسط ریموت کنترل/ ریموت هوشمند قفل کنید.

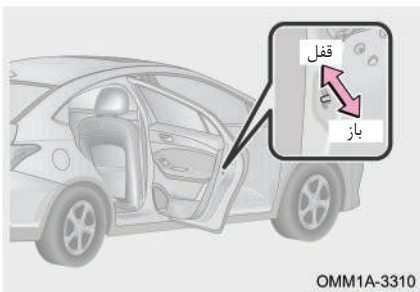

**■ قفل کودک درب‌های عقب**

قفل کودک در داخل درب‌های عقب تعبیه شده است. برای فعال یا غیر فعال کردن قفل کودک زبانه مربوطه را مطابق شکل به سمت بالا یا پایین بکشید. قفل کردن: زبانه را به سمت بالا بکشید. باز کردن: زبانه را به سمت پائین بکشید.

**👁️ احتیاط**

در صورت فعال بودن قفل کودک، درب عقب فقط از سمت بیرون قابل باز شدن است. توصیه می‌شود زمانی که کودکی در داخل خودرو حضور دارد، از قفل کودک استفاده کنید.

**⚠️ هشدار**

- قبل از شروع رانندگی از قفل بودن تمامی درب‌ها اطمینان حاصل کنید.
- چنانچه کودکی در صندلی عقب خودرو نشسته است، جهت جلوگیری از باز شدن ناخواسته درب در حین رانندگی، حتما قفل کودک را فعال کنید.
- جهت جلوگیری از محبوس شدن سرنشینان خودرو در زمان تصادف، به یاد داشته باشید که اگر قفل کودک فعال باشد، درب عقب فقط از سمت بیرون قابل باز شدن می‌باشد.
- اگر خودرو در هوای گرم متوقف شده و تمامی درب‌ها و شیشه‌ها بسته‌اند، به هیچ عنوان کودکان و حیوانات خانگی را تنها در داخل خودرو رها نکنید. چرا که افزایش سریع دما می‌تواند باعث بدحالی و یا حتی مرگ آن‌ها در زمان کوتاه شود.

## ۵-۳ بوق

### کلید بوق



برای استفاده از بوق، بر روی تصویر حک شده بوق بر روی غریبک فرمان و یا اطراف آن فشار دهید.

#### احتیاط

- از بوق در نزدیکی محل‌هایی مانند مدارس، بیمارستان‌ها و مجتمع‌های مسکونی استفاده نکنید.
- قوانین محلی در مورد استفاده از بوق خودرو را رعایت کنید.

## ۶-۳ غریبک فرمان

### تنظیم غریبک فرمان

برای داشتن یک رانندگی ایمن و راحت، می‌توانید زاویه شیب غریبک فرمان را تنظیم کنید. برای تنظیم کردن غریبک فرمان، خودرو را در یک مکان امن متوقف کرده و سویچ استارت را خاموش کنید.

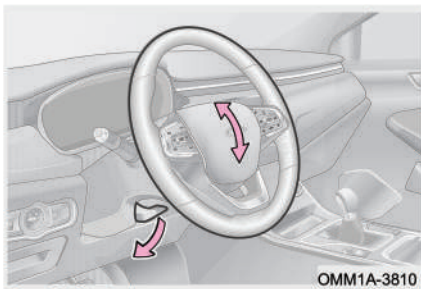

۱. اهرم قفل‌کننده تلسکوپی فرمان را به سمت پایین کشیده و سپس رها کنید.
۲. با بالا و پایین بردن غریبک، آن را در موقعیت مناسب برای خودتان تنظیم کنید.
۳. غریبک فرمان را در همان موقعیت ثابت نگه دارید و اهرم قفل‌کننده را به جای اصلی خود بازگردانید.

۴. غربلیک فرمان را کمی تکان دهید و ثابت شدن آن را بررسی کنید. در صورت تکان خوردن، مرحله ۳ را مجدداً تکرار کنید.

### ⚠ هشدار

- در هنگام رانندگی اقدام به تنظیم غربلیک فرمان نکنید. انجام دادن این کار ممکن است باعث از دست رفتن کنترل خودرو و در نتیجه منجر به تصادف، جراحت و حتی مرگ شود.
- به منظور رعایت ایمنی، پس از تنظیم غربلیک فرمان، اهرم قفل کننده را به موقعیت اصلی خود بازگردانید و سعی کنید غربلیک فرمان به سمت بالا و پایین تکان دهید تا از قفل شدن درست ستون فرمان اطمینان یابید. در غیر این صورت ممکن است در حین رانندگی به طور ناگهانی تکان بخورد و سبب ایجاد تلفات جانی و مالی شود.

## ۷-۳ صندلی‌های خودرو

### صندلی‌های جلو

■ نحوه نشستن صحیح بر روی صندلی

صندلی‌ها، پشت‌سری‌ها، کمربندهای ایمنی و ایربگ‌ها، تجهیزات مفید برای محافظت از سرنشینان خودرو می‌باشند. استفاده صحیح از این وسایل محافظت بیش‌تری را برای سرنشینان ایجاد می‌کند. لطفاً موارد زیر را رعایت کنید:



- موقع نشستن روی صندلی، پشتی صندلی را اندکی به سمت عقب متمایل کنید (زاویه ۲۵ درجه نسبت به خط عمود مناسب است) و به آن تکیه دهید.

- پشت‌سری‌ها را به طور صحیح تنظیم کنید به گونه‌ای که بالاترین نقطه پشت‌سری با بالاترین نقطه سر شما در یک راستا قرار گیرند.
- صندلی‌های جلو نباید خیلی به داشبورد

نزدیک باشند. راننده باید غربلیک فرمان را طوری در دست بگیرد که در حین رانندگی بازوهای او با کمی انحنا قرار گیرند. پاهای او نیز باید کمی خم باشند تا بتواند پدال‌ها را به طور کامل فشار دهد.



● نوار بالایی کمر بند ایمنی باید از وسط عرض شانه‌ها عبور کرده، به قفسه سینه بچسبد و نزدیک گردن قرار نگیرد. نوار پایینی کمر بند باید روی لگن قرار گرفته و فشاری به ناحیه شکم وارد نکند.

■ تنظیم صندلی سر نشین جلو به صورت دستی

### ۱ تنظیم پشتی صندلی

به پشتی صندلی تکیه دهید و سپس اهرم تنظیم پشتی را به سمت بالا بکشید. پشتی را با تغییر زاویه بدن در وضعیت مناسب تنظیم نمایید. بعد از یافتن زاویه مناسب، اهرم را رها



### فصل ۳: راهنمای استفاده از خودرو

کنید. پس از آن پشتی صندلی را به سمت عقب فشار دهید تا مطمئن شوید که پشتی به درستی قفل شده است.

#### ۲ تنظیم موقعیت صندلی در جهت جلو و عقب

دستگیره تنظیم افقی صندلی جلو در جهت‌های جلو و عقب در زیر صندلی قرار دارد. دستگیره را به سمت بالا بکشید و صندلی را به سمت موقعیت دلخواه خود قرار داده و پس از قرار گرفتن صندلی در موقعیت مورد نظر، اهرم را رها کنید. سپس جهت اطمینان از قفل شدن صندلی، آن را کمی به جلو و عقب بکشید.

محدوده قابل تنظیم برای موقعیت افقی و زاویه پشتی صندلی جلو:

کورس کامل حرکتی صندلی در جهت افقی 216mm می‌باشد. اگر صندلی در موقعیت کارخانه‌ای خود باشد، می‌تواند به اندازه 180mm به سمت جلو و 36mm به سمت عقب حرکت کند. زاویه پشتی صندلی جلو به صورت کارخانه‌ای روی ۲۵ درجه تنظیم شده است که می‌توانید آن را تا ۳۲ درجه به سمت جلو و تا ۵۲ درجه به سمت عقب خم کنید.

#### ■ تنظیم صندلی برقی راننده

#### ۱ تنظیم موقعیت صندلی در جهت جلو و عقب

عقب

کلید تنظیم نشیمنگاه را در جهت افقی به سمت جلو و عقب بکشید و صندلی را در موقعیت دلخواه تنظیم کنید.

#### ۲ تنظیم ارتفاع صندلی

با بالا و پایین کشیدن انتهای عقبی کلید تنظیم نشیمنگاه، ارتفاع صندلی را بالا یا پایین بیاورید.

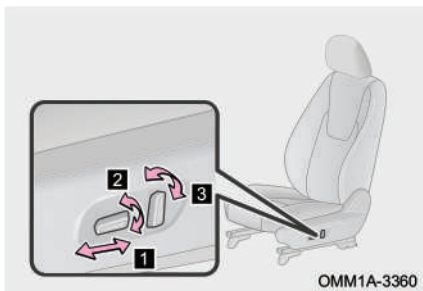

### ۳ تنظیم زاویه پشتی صندلی

برای تنظیم زاویه پشتی صندلی، قسمت بالایی کلید تنظیم را به سمت جلو یا عقب بچرخانید. محدوده قابل تنظیم برای موقعیت افقی و زاویه پشتی صندلی جلو:

کورس کامل حرکتی صندلی در جهت افقی 220mm می‌باشد. اگر صندلی در موقعیت کارخانه‌ای خود باشد، می‌تواند به اندازه 170mm به سمت جلو و 50mm به سمت عقب حرکت کند.

زاویه پشتی صندلی جلو به صورت کارخانه‌ای روی ۲۵ درجه تنظیم شده است که می‌توانید آن را تا ۳۲ درجه به سمت جلو و تا ۵۲ درجه به سمت عقب خم کنید.

### ⚠ هشدار

- در حین رانندگی از تنظیم کردن صندلی خودداری کنید.
- بعد از تنظیم پشتی صندلی، به آن تکیه بدهید تا از قفل شدن آن در موقعیتش اطمینان یابید.
- اشیا را در زیر صندلی قرار ندهید، زیرا در حین تنظیم موقعیت صندلی، از حرکت آن جلوگیری خواهد کرد.
- پشتی صندلی را بیش از حد لزوم نخواستارید، زیرا در تصادفاتی که از قسمت جلو و عقب خودرو روی می‌دهند، کمربند ایمنی در صورتی بیش‌ترین محافظت را از افراد به عمل می‌آورد که راننده و سرنشین جلو به طور صاف و راحت و با کمی تمایل به عقب به پشتی تکیه داده باشند.

### ■ گرم‌کن صندلی

کلید گرم‌کن صندلی راننده/ سرنشین جلو:

با اولین فشار بر روی کلید، گرم‌کن صندلی با سطح گرمایش ۲ یعنی گرمایش بیش‌تر روشن خواهد شد (دو عدد نشانگر روشن می‌شود). با فشار مجدد کلید، گرمایش در سطح ۱ یعنی گرمایش کم‌تر انجام خواهد شد (یک

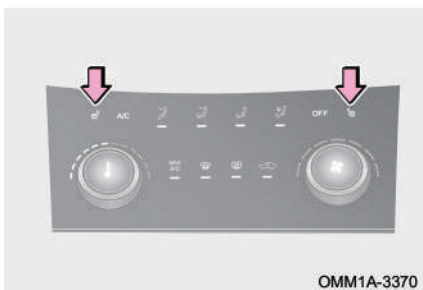

عدد نشانگر روشن می‌شود). اگر کلید را برای بار سوم فشار دهید، گرم‌کن صندلی خاموش خواهد شد.

### صندلی‌های عقب

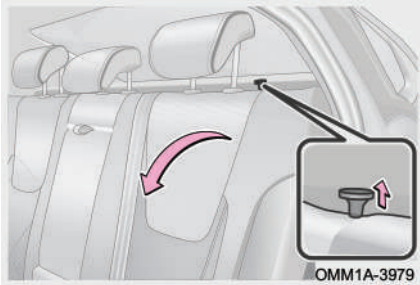

پشتی صندلی‌های عقب به صورت یکپارچه قابل تا کردن می‌باشد. برای تا کردن پشتی صندلی‌های عقب، اهرم قفل‌کن پشتی صندلی‌های عقب در هر دو طرف چپ و راست را بالا بکشید تا قفل آن آزاد شود، سپس پشتی صندلی را بخوابانید.

#### 👁️ احتیاط

- هنگام تا کردن پشتی صندلی‌های عقب، اهرم‌های قفل‌کن هر دو سمت چپ و راست باید به سمت بالا کشیده شوند.
- هنگام تا کردن پشتی صندلی‌های عقب، نباید از اهرم‌های قفل‌کن چپ و راست برای خم کردن پشتی صندلی استفاده کنید.

محدوده تنظیم برای موقعیت افقی و زاویه پشتی صندلی‌های عقب: زاویه پشتی صندلی عقب به صورت کارخانه‌ای روی ۲۵ درجه تنظیم شده و قابل تنظیم نمی‌باشد، ولی می‌توان آن را به طور کامل جمع کرد.  
نکته: هنگام اندازه‌گیری ابعاد صندلی، صندلی‌ها و پشتی‌ها باید در موقعیت‌های اصلی (طراحی شده) تنظیم شده باشند.

## پشت‌سری‌های صندلی‌ها

### ■ تنظیم پشت‌سری صندلی

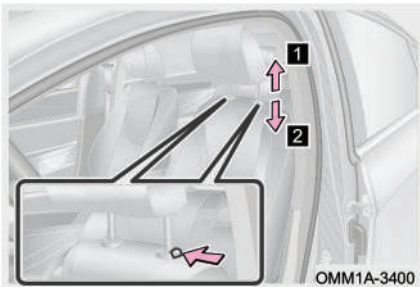

۱ برای بالا بردن پشت‌سری فقط کافی است پشت‌سری را با دست گرفته و به سمت بالا بکشید و در موقعیت دلخواه رها کنید.

۲ برای پایین آوردن پشت‌سری، ابتدا ضامن قفلی آن را فشار دهید و همزمان پشت‌سری را به سمت پایین بکشید.

برای جداکردن پشت‌سری از صندلی، ضامن قفلی را فشار داده و نگه دارید تا میله آن از حالت قفل خارج شود و همزمان پشت‌سری را تا زمان جدا شدن از صندلی به سمت بالا بکشید.

### ⚠ هشدار

- همیشه پشت‌سری را در موقعیت صحیح تنظیم کنید.
- بدون وجود پشت‌سری، رانندگی نکنید.
- پس از تنظیم کردن پشت‌سری، جهت حصول اطمینان از قفل شدن آن، پشت‌سری را کمی به سمت پایین فشار دهید.



### ۳-۸ کمربند ایمنی کمربندهای ایمنی خودرو



وقتی سویچ استارت موتور روشن می‌شود، اگر کمربند راننده یا سرنشین جلو بسته نباشد یا کاملا قفل نشده باشد، چراغ اخطار کمربند در صفحه کیلومترشمار شروع به چشمک زدن خواهد کرد.

چراغ اخطار کمربند چشمک می‌زند.	$< 25\text{km/h}$ سرعت خودرو
همزمان با چشمک زدن چراغ اخطار، بوق اخطار نیز به صدا در می‌آید. بوق اخطار پس از ۱۰۰ ثانیه قطع می‌شود.	$\geq 25\text{km/h}$ سرعت خودرو

اگر در حین رانندگی کمربند ایمنی باز شود، اعلام اخطارهای توضیح داده شده در بالا تکرار خواهند شد.

با صورت پذیرفتن هر یک از اقدامات زیر، بوق اخطار کمربند قطع می‌شود:

- کمربند به طور صحیح قفل شود.
- سویچ استارت موتور خاموش شود.

<b>احتیاط</b> 
<ul style="list-style-type: none"> <li>• در توضیحات بالا منظور از سرعت خودرو، سرعتی است که آمپر سرعت‌سنج صفحه کیلومترشمار نشان می‌دهد.</li> <li>• چراغ اخطار کمربند سرنشین جلو زمانی اعلام اخطار می‌کند که سرنشین بر روی صندلی نشسته باشد.</li> </ul>

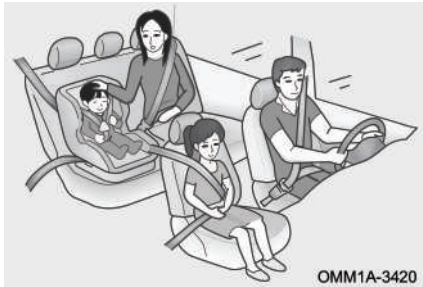

اکیدا به راننده و سرنشینان خودرو توصیه می‌شود در کلیه زمان‌های حضور در خودرو، کمربند ایمنی خود را بسته نگاه دارند. عدم انجام این کار، احتمال آسیب دیدن و شدت آسیب دیدگی ناشی از حوادث رانندگی را افزایش می‌دهد.

کمربندهای ایمنی باید به طور منظم مورد بازدید و بررسی قرار گیرند. اگر متوجه شدید که هر کدام از کمربندها به درستی کار نمی‌کند، جهت بازدید، تعمیر و یا تعویض به یکی از نمایندگی‌های مجاز مدیران خودرو مراجعه کنید.

#### ■ چراغ اخطار کمربند

چراغ اخطار کمربند راننده: زمانی که سویچ استارت موتور روشن می‌شود، اگر کمربند راننده بسته نشده باشد یا به طور محکم قفل نشده باشد، چراغ اخطار کمربند به چشمک زدن ادامه خواهد داد. چراغ اخطار کمربند سرنشین جلو: زمانی که سویچ استارت موتور روشن می‌شود، اگر سرنشین جلو بر روی صندلی خود نشسته باشد و کمربند او بسته نشده باشد یا به طور محکم قفل نشده باشد، چراغ اخطار کمربند به چشمک زدن ادامه خواهد داد.

اگر کمربند بسته شده باشد، چراغ اخطار کمربند در صفحه کیلومترشمار روشن نشده و بوق اخطار فعال نخواهد شد. اگر کمربند بسته نشده باشد و سرعت خودرو کم‌تر از 20km/h باشد، چراغ اخطار کمربند چشمک خواهد زد ولی بوق اخطار فعال نخواهد شد. اگر سرعت خودرو به 20km/h یا بالاتر از آن برسد، علاوه بر چشمک زدن چراغ اخطار کمربند، بوق اخطار نیز به صدا در آمده و پس از گذشت ۱۰۰ ثانیه خاموش خواهد شد ولی تا زمانی که کمربند ایمنی باز بماند، چراغ اخطار به طور مداوم چشمک خواهد زد. اگر کمربند ایمنی در حین رانندگی باز شود، اعلام اخطار آن طبق توضیحات بالا خواهد بود.

**مطالعه**

در صورتی که یکی از شرایط زیر اتفاق بیافتد، اخطار کمربند متوقف می‌شود:

- کمربند قفل شود.
- سوییچ استارت موتور خاموش شود.
- دسته دنده در موقعیت دنده عقب قرار گیرد.

■ استفاده صحیح از کمربند



- هرگز کمربند ایمنی را پیچ و تاب ندهید.
- پشتی صندلی را به درستی تنظیم کنید. به نحوی که بتوانید بدن‌تان را به صورت صاف و راحت به پشتی صندلی تکیه دهید.
- نوار پایینی کمربند باید تا جایی که امکان دارد در پایین شکم و بالای لگن قرار بگیرد.
- نوار بالایی کمربند را بکشید، به طوری که از تمام عرض شانهایتان عبور کند و برخوردی با گردن و یا بازوهای شما نداشته باشد.

■ نگه داری از کمربند

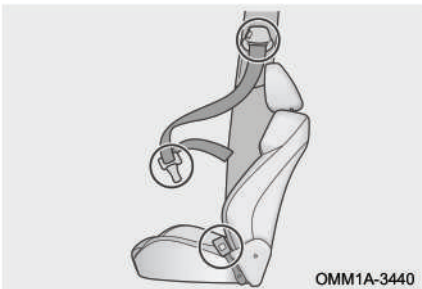

کمربند ایمنی باید به طور منظم از لحاظ خرابی، آسیب‌دیدگی و فرسودگی مورد بازدید قرار گیرد. در صورت کشیدگی کمربند (مثلا پس از تصادفات)، باید بلافاصله توسط نمایندگی خدمات پس از فروش مدیران خودرو مورد بازدید قرار گیرد و قطعات مورد نیاز تعویض شوند.

احتیاط 

- به هیچ عنوان مکانیزم جمع کننده کمربند و قفل کمربند ایمنی را مورد تعمیر و روغن کاری قرار ندهید و از ایجاد هر گونه تغییر در سیستم کمربند خودداری کنید. شرکت مدیران خودرو در قبال مشکلات ناشی از این اقدامات مسوولیتی را قبول نخواهد کرد.
- کمربند باید با شوینده‌های ملایم یا با آب گرم شسته شده و در معرض هوای آزاد خشک شود. هرگز کمربند را با گرمای غیر طبیعی خشک نکنید.
- برای شستن کمربند از شوینده‌های شیمیایی، آب جوش، مواد سفیدکننده و مواد رنگی استفاده نکنید.
- اجازه نفوذ آب به مکانیزم جمع کننده کمربند را ندهید.

■ قفل کردن و باز کردن کمربند

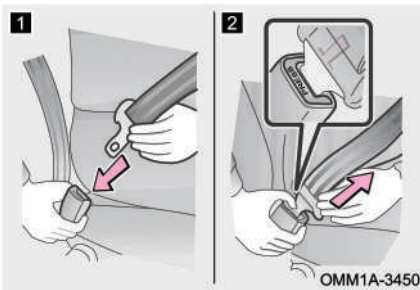

- ۱ قفل کردن کمربند: برای بستن کمربند زبانه آن را تا زمانی که صدای «کلیک» به گوش برسد به داخل قفل کمربند فشار دهید.
- ۲ باز کردن کمربند: برای باز کردن کمربند کلید آزادکن قفل کمربند را فشار دهید تا کمربند جمع شود.

اگر کمربند به طور نرم و یکنواخت جمع نشود، آن را به سمت بیرون بکشید و تاب خوردگی یا پیچ خوردگی آن را بررسی کنید. از جمع شدن نرم و یکنواخت کمربند اطمینان حاصل کنید.

👁️ احتیاط

- از صحیح بودن موقعیت قرارگیری قفل کمربند و قفل شدن صحیح کمربند اطمینان حاصل کنید. قفل شدن کمربند به صورت نادرست می‌تواند سبب مصدومیت‌های جدی شود.
- از قفل کمربندی که نتواند کمربند را به طور سفت نگه دارد، استفاده نکنید. چرا که در زمان تصادف و ترمزهای شدید، نمی‌تواند از سرنشینان محافظت کند.

■ تنظیم موقعیت کمربند سه نقطه‌ای

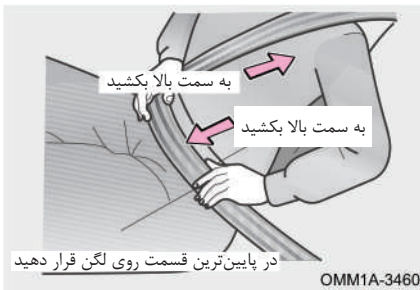

کمربند اگر به طور سریع کشیده شود، قفل می‌شود و اگر به طور آرام کشیده شود، قفل نمی‌شود. نوار پایینی کمربند را باید تا جایی که امکان دارد به سمت پایین بکشید و روی لگن قرار دهید، نباید آن را دور کمر و یا شکم خود قرار دهید. سپس نوار بالایی کمربند را کمی به سمت بالا بکشید تا کمربند متناسب با سایز بدن شما قرار گیرد.

### احتیاط

- نوار بالایی کمربند را از زیر بازوهای خود عبور ندهید.
- اطمینان حاصل کنید که کلیه سرنشینان کمربندهای خود را بسته‌اند.
- هر کمربند برای استفاده یک نفر است. از یک کمربند برای بیش از یک نفر، به ویژه کودکان استفاده نکنید.
- توصیه می‌شود که کودکان در صندلی عقب بنشینند و همیشه از کمربند ایمنی استفاده کنند و یا از صندلی مخصوص کودک برای آن‌ها استفاده کنید.
- اطمینان حاصل کنید که نوار بالایی کمربند تقریباً از تمام عرض شانه‌های شما رد شده و با گردن برخوردی ندارد. کمربند نباید آن قدر شل و افتاده باشد که از روی شانه‌ها بیفتد. عدم رعایت این موارد باعث کاهش قابلیت‌های حفاظتی و ایمنی کمربند در تصادفات می‌شود.
- اگر نوار پایینی کمربند خیلی شل تنظیم شود و یا اگر خیلی بالاتر از لگن قرار گیرد، در زمان بروز تصادف یا اتفاقات ناخواسته دیگر، ممکن است سرنشین از زیر کمربند سر بخورد و دچار آسیب‌های جدی و یا حتی مرگ شود. نوار پایینی را تا حد امکان به لگن نزدیک کنید.
- برای داشتن یک سواری راحت، پشتی صندلی را بیش از حد نیاز نخواستارید. کمربندهای ایمنی زمانی می‌توانند کارایی موثر داشته باشند که سرنشین به صورت صاف نشسته و به طور راحت به پشتی صندلی تکیه داده باشد.
- کمربند را به آرامی بیرون بکشید. در صورت اعمال نیروی بیش از حد و یا زمانی که خودرو در محل شیب‌دار است، احتمال قفل شدن کمربند وجود دارد.
- در زمان رانندگی از پوشیدن لباس‌های نامناسب که از تماس نزدیک کمربند با بدن شما جلوگیری می‌کند، خودداری کنید. در غیر این صورت محافظت مطلوب حاصل نخواهد شد.

■ تنظیم ارتفاع کمربند ایمنی (صندلی های جلو)

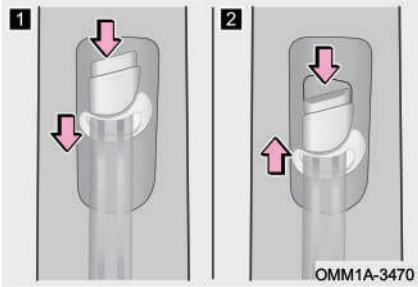

۱ پایین آوردن ارتفاع کمربند: ضمن فشار دادن دکمه ضامن، قلاب نگه‌دارنده کمربند را به سمت پایین بکشید.

۲ بالا بردن ارتفاع کمربند: ضمن فشار دادن دکمه ضامن، قلاب نگه‌دارنده کمربند را به سمت بالا بکشید.

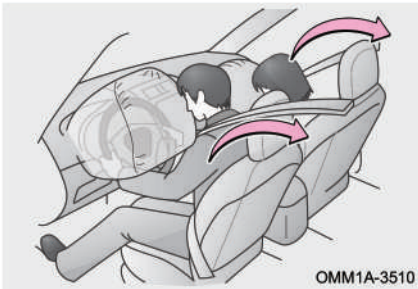

**پیش‌کشنده کمربند**

پیش‌کشنده کمربند جهت کمک به ایربگ‌های جلو در زمان تصادفات شدید خودرو طراحی شده‌اند.

- پیش‌کشنده کمربند حتی اگر صندلی سرنشین جلو خالی باشد، عمل خواهد کرد.
- در تصادفات جزئی یا ضربه وارده از طرفین خودرو ممکن است پیش‌کشنده فعال نشود.
- در تصادفاتی که ایربگ‌ها باز شوند، پیش‌کشنده‌ها و ایربگ‌ها با هم و به طور همزمان فعال می‌شوند.
- گاز تولید شده در زمان عمل کردن پیش‌کشنده باعث آتش‌سوزی نمی‌شود و بی‌ضرر است.
- هنگامی که پیش‌کشنده عمل می‌کند، مکانیزم جمع‌کننده کمربند، قفل می‌شود.
- عمل کردن پیش‌کشنده کمربند، ممکن است همراه با تولید صدا و انتشار مقدار کمی گاز غیر سمی باشد.
- زمانی که سنسور یونیت ایربگ، ضربه شدید وارده به خودرو را تشخیص دهد، کمربندها توسط پیش‌کشنده به سرعت به سمت عقب کشیده می‌شوند تا بتوانند سرنشینان را مهار کنند.

### احتیاط

اقدامات زیر در برخی مواقع می‌توانند باعث ایجاد اختلال در عملکرد صحیح پیش‌کشنده کمربند شوند:

- دستکاری در سیستم تعلیق
- دستکاری در قسمت جلوی بدنه خودرو
- تعمیر پیش‌کشنده کمربند یا تجهیزات نزدیک به آن
- نصب گارد جلو پنجره یا هر وسیله دیگر به قسمت جلوی خودرو

### هشدار

- پس از فعال شدن پیش‌کشنده کمربند، چراغ هشدار ایربگ روشن خواهد شد. در این صورت کمربند قابل استفاده نخواهد بود و باید تعویض شود.
- برداشتن، ایجاد تغییر، ضربه زدن یا باز کردن پیش‌کشنده کمربند، سنسور ایربگ‌ها و دسته سیم‌ها ممنوع است. عدم رعایت این مساله باعث عملکرد نامناسب پیش‌کشنده، عمل کردن ناگهانی آن و یا غیرفعال شدن آن می‌شود که نتیجه آن ایجاد مصدومیت شدید و حتی مرگ در زمان حادثه می‌باشد.

بروز هر یک از موارد زیر، بیانگر وجود ایراد در ایربگ‌ها یا پیش‌کشنده است. در این‌گونه موارد با نمایندگی مجاز مدیران خودرو تماس بگیرید:

- وقتی که سویچ استارت موتور را روشن می‌کنید، چراغ هشدار ایربگ جهت خودارزیابی برای چند ثانیه روشن نشود و یا به طور دائم روشن بماند.
- روشن شدن چراغ ایربگ در حین رانندگی.
- باز نشدن و جمع نشدن کمربندها به علت وجود ایراد و یا به علت عمل کردن پیش‌کشنده کمربند.
- پیش‌کشنده و یا اطراف آن آسیب دیده باشد.



■ روش‌ها و اقدامات احتیاطی برای بستن کمربند ایمنی کودکان  
 کمربندهای ایمنی خودروی شما اصولاً برای افراد بزرگسال طراحی شده‌اند. برای کودک خود از صندلی مخصوص کودک استفاده کنید (اطلاعات بیشتر در زمینه صندلی کودک در بخش «سیستم محافظ کودک» در ادامه همین فصل ارائه شده است). تا زمانی که کودک‌تان به اندازه کافی رشد کند که بتواند ضمن رعایت دستورالعمل‌های استفاده از کمربند ایمنی، به طور صحیح از کمربند استفاده نماید. اگر کودکی اندازه بدنش به قدری رشد کرده باشد که دیگر نتواند از صندلی کودک استفاده کند، باید در صندلی عقب نشسته و از کمربند ایمنی استفاده کند.



OMM1A-3520

اجازه ندهید کودکان روی صندلی‌های جلو و عقب بایستند و یا زانو بزنند. یک کودک رها و بدون محافظ به هنگام ترمز ناگهانی و یا تصادف در معرض جراحت شدید و یا مرگ قرار می‌گیرد. همچنین اجازه ندهید یک کودک در آغوش فرد بزرگسال بنشیند. نگه داشتن کودک در آغوش ایمنی کافی ندارد.

■ روش‌ها و اقدامات احتیاطی برای بستن کمربند بانوان باردار

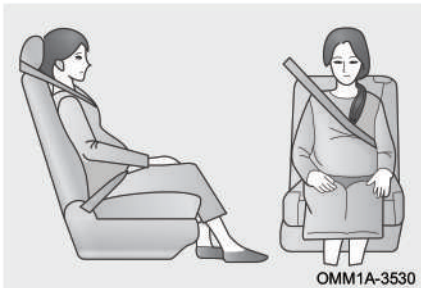

OMM1A-3530

بانوان باردار باید ضمن کسب اطلاعات و توصیه‌های پزشکی کافی، کمربند ایمنی را به شکل صحیح مورد استفاده قرار دهند. بانوان باردار، می‌بایست نوار پایینی کمربند را تا جایی که امکان دارد پایین برده و همانند سایر افراد در زیر شکم و بالای لگن قرار دهند. نوار بالایی کمربند را کشیده و بدون این که برخوردی با ناحیه شکم داشته باشد، باید از عرض شانه و

قفسه سینه عبور دهند. اگر کمربند به طرز صحیح بسته نشود، در زمان ترمزگیری یا تصادف نه تنها فرد باردار بلکه جنین او نیز در معرض مرگ یا آسیب شدید قرار خواهد گرفت.

### هشدار

- پس از وارد کردن زبانه کمربند در قفل کمربند مطمئن شوید که آن دو به خوبی چفت شده‌اند و نوارهای بالایی و پایینی کمربند پیچ‌خوردگی ندارند. اگر کمربند به درستی عمل نمی‌کند، در اسرع وقت با نمایندگی مجاز مدیران خودرو تماس بگیرید.
- اگر خودروی شما تصادف جدی داشته است، جهت بازدید و تعویض کمربندها به نمایندگی مجاز مدیران خودرو مراجعه کنید، هر چند که ظاهر آنها هیچ ایرادی نداشته و سالم به نظر برسد.
- هیچ اقدامی از قبیل باز کردن، نصب، اصلاح، برداشتن و جا به جا کردن را روی کمربند انجام ندهید. هر گونه تعمیرات مورد نیاز می‌بایست توسط نمایندگی‌های مجاز مدیران خودرو صورت پذیرد.
- سیستم کمربند ایمنی را به طور دوره‌ای بازدید کنید و پارگی، فرسودگی و شل بودن قطعات را مورد بررسی قرار دهید.
- هرگز از کمربند آسیب‌دیده استفاده نکنید و آن را با کمربند نو جایگزین نمایید. کمربند آسیب‌دیده نمی‌تواند از سرنشینان در مقابل مصدومیت‌های شدید محافظت نماید.

## ۳-۹ سیستم محافظ کودک

### دستورالعمل ایمنی برای استفاده از صندلی محافظ کودک

همیشه هنگام رانندگی با کودک از سیستم محافظ کودک استفاده کنید تا از وارد آمدن آسیب‌های جدی ناشی از نشستن نادرست در تصادف جلوگیری شود.

لطفاً قبل از نصب و استفاده از سیستم محافظ کودک، کتابچه راهنمای آن را به دقت مطالعه کنید. ضمناً از مقررات و قوانین مربوط به رانندگی در حضور کودکان پیروی کنید.

سیستم محافظ کودک مخصوص نوزادان باید به درستی روی صندلی مهار شود و باید کاملاً مطابق با دستورالعمل‌های سازنده سیستم محافظ کودک نصب شود.

صندلی کودک خریداری شده باید با فضای داخلی خودرو، سن کودک و سایز بدن او تناسب داشته باشد. برای اطلاع از جزئیات نحوه نصب صندلی کودک به دفترچه راهنمای آن مراجعه کنید. در این کتابچه فقط نحوه نصب صندلی کودک نوع universal توضیح داده شده است.

سیستم محافظ کودک می‌بایست بر روی صندلی عقب خودرو نصب شود. بر اساس آمار به دست آمده از تصادفات، استقرار مهار شده‌ی کودکان بر روی صندلی عقب، ایمن‌تر از نشستن آن‌ها بر روی صندلی جلو می‌باشد.

#### هشدار

- صندلی کودک را فقط باید در صندلی عقب خودرو نصب کنید.
- همواره برای نصب سیستم محافظ کودک دستورالعمل‌های مربوطه را مطالعه کنید. در زمان استفاده از سیستم محافظ کودک از بسته شدن محکم آن اطمینان حاصل کنید.
- صندلی کودک باید با استانداردهای ایمنی مطرح شده در قوانین و مقررات داخلی کشور مطابقت داشته باشد. شرکت مدیران خودرو در قبال صدمات و حوادث ناشی از عدم استفاده صحیح از سیستم محافظ کودک هیچ‌گونه مسؤلیتی را بر عهده نخواهد گرفت.

در این کتاب ۳ نوع متداول صندلی کودک که قابلیت مهارشدن توسط کمربند ایمنی خودرو را دارند، معرفی شده‌اند.

لطفاً صندلی کودک را مطابق با دستورالعمل‌های ارائه شده توسط سازنده آن نصب کنید.

### ■ صندلی نوزاد رو به عقب خودرو



جهت قرارگیری این نوع صندلی باید بر خلاف جهت حرکت رو به جلوی خودرو باشد، یعنی صورت نوزاد رو به عقب خودرو باشد. در زمان تصادف اگر نوزاد رو به جلوی خودرو قرار گرفته باشد، ممکن است ستون فقرات و نخاع او آسیب ببیند. رو به عقب بودن نوزاد باعث می‌شود تا صندلی کودک بتواند از سر، گردن و بالاتنه او محافظت کند. نصب رو به عقب صندلی کودک مناسب‌ترین روش برای نوزادان بوده و برداشتن و حمل آن نیز راحت‌تر است. این نوع صندلی برای گروه‌های 0 و 0+ توصیه می‌شود.

### ■ صندلی کودک رو به جلوی خودرو



این نوع صندلی رو به سمت جلوی خودرو نصب می‌شود. این صندلی برای کودکان گروه A: ۹ تا ۱۸ کیلوگرم توصیه می‌شود.

### ■ صندلی کمکی کودکان

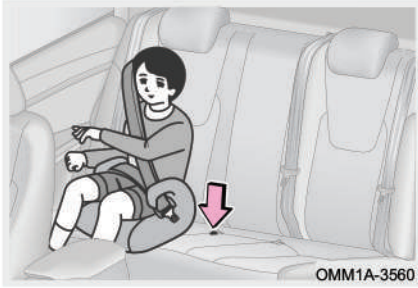

برای افزایش کارایی صندلی کودک، از یک تشک کمکی جداگانه می‌توان استفاده نمود. وقتی که کودک قد کوتاه‌تری دارد و یا وزن او کم‌تر است، تشک کمکی را می‌توان برای افزایش ارتفاع خط دید کودک در خودرو و استقرار ایمن او استفاده نمود (کمربندهای ایمنی که دارای استانداردهای بین‌المللی هستند، بر اساس اندازه بدن افراد با قد بیش‌تر از 1.5 متر طراحی شده‌اند. اگر فردی با قد کم‌تر از 1.5 متر از کمربند ایمنی استفاده نماید، در آن صورت کمربند ممکن است هنگام تصادف به گردن او آسیب برساند).

این صندلی برای کودکان گروه II و گروه III توصیه می‌شود.

### گروه‌بندی صندلی محافظ کودک

صندلی محافظ کودک باید با استانداردهای ملی وسایل نقلیه موتوری در خصوص سیستم محافظ کودک و سیستم حفظ ایمنی کودکان (ECE R44) مطابقت داشته باشد. معمولاً سیستم‌های محافظ کودک مورد تایید، دارای برچسب گواهی‌نامه استاندارد ملی می‌باشند و همچنین پس از تست شدن بر مبنای استاندارد ECE R44، یک برچسب نارنجی رنگ نیز دریافت می‌کنند. اطلاعاتی مانند گروه وزنی، سطح ISOFIX و مجوز تولید سیستم محافظ کودک در این برچسب وجود دارد.

بر اساس قوانین و مقررات موجود، صندلی کودک را می‌توان به طور تقریبی به ۵ گروه زیر تقسیم کرد:

وزن کودک	گروه وزنی
تا ۱۰ کیلوگرم	گروه 0
تا ۱۳ کیلوگرم	گروه 0+
۹ تا ۱۸ کیلوگرم	گروه I
۱۵ تا ۲۵ کیلوگرم	گروه II
۲۲ تا ۳۶ کیلوگرم	گروه III

• گروه وزنی 0/0+ : برای صندلی نوزاد رو به عقب متناسب با درجه‌بندی 0/0+ و I/0 مورد استفاده قرار می‌گیرد.

• گروه وزنی I: برای صندلی کودک دارای کمربند متناسب با درجه‌بندی I و II مورد استفاده قرار می‌گیرد.

گروه وزنی II/III: درجه‌بندی II برای صندلی کودک دارای تکیه‌گاه پشتی؛ و درجه‌بندی III برای صندلی کودک بدون تکیه‌گاه پشتی مورد استفاده قرار می‌گیرد.

### ⚠ هشدار



هرگز از یک صندلی کودک رو به عقب بر روی صندلی محافظت شده بوسیله ایربگ فعال استفاده نشود، در این صورت ممکن است مرگ و یا صدمه جدی برای کودک رخ دهد.

جهت مشاهده جدول ISOFIX به صفحه ۱۱۳ مراجعه نمایید.

صندلی کودک مناسب برای صندلی‌های خودرو:

صندلی ردیف سوم (در صورت تجهیز)	صندلی عقب وسط	صندلی‌های عقب کناری	صندلی سرنشین جلو راست	گروه وزنی
U	×	U,L	×	گروه 0 تا ۱۰ کیلوگرم
U	×	U,L	×	گروه 0+ تا ۱۳ کیلوگرم
U	×	U,L	×	گروه I ۹ تا ۱۸ کیلوگرم
U	×	UF,L	×	گروه II ۱۵ تا ۲۵ کیلوگرم
U	×	UF,L	×	گروه III ۲۲ تا ۳۶ کیلوگرم

L: اگر خودروی شما در لیست مدل خودروهای اعلام شده توسط سازنده صندلی کودک قرار داشته باشد، از صندلی کودک مدل “semi-universal” و متناسب با گروه وزنی کودک می‌توان استفاده کرد.

U: از صندلی کودک مدل “universal” و متناسب با گروه وزنی کودک می‌توان استفاده کرد.  
UF: از صندلی کودک مدل “universal” نوع رو به جلو و متناسب با گروه وزنی کودک می‌توان استفاده کرد.

X: استفاده از هر نوع صندلی کودک مجاز نمی‌باشد.

### صندلی کودک ISOFIX

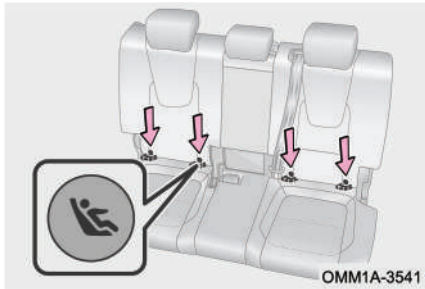

اتصالات ISOFIX یک نوع سیستم نصب بر اساس استانداردهای ملی وسایل نقلیه موتوری در خصوص سیستم محافظ کودک و سیستم حفظ ایمنی کودکان (ECE R44) می باشد. اتصالات ISOFIX صندلی کودک در قسمت پایینی پشتی صندلی های عقب چپ و عقب راست قرار گرفته است. معمولا اتصالات ISOFIX در کنار علامت "Ⓢ" در قسمت پایینی پشتی صندلی های عقب قرار دارند.

#### ⚠ هشدار

هنگام نصب سیستم محافظ کودک به اتصالات ISOFIX، لطفا دستورالعمل های ارایه شده توسط سازنده سیستم محافظ کودک را به طور کامل رعایت کنید.



### فصل ۳: راهنمای استفاده از خودرو

گروه‌بندی سایز برای صندلی‌های کودک ISOFIX: استفاده از جدول گروه‌بندی سایز صندلی کودک برای اتصال ISOFIX، به کاربر کمک می‌کند تا مناسب‌ترین نوع صندلی کودک را انتخاب کند.

گروه سایز	توضیحات
A	صندلی کودک رو به جلو با سایز کامل
B	صندلی کودک رو به جلو با سایز کوچک‌تر
B1	صندلی کودک رو به جلو با سایز کوچک‌تر
C	صندلی کودک رو به عقب با سایز کامل
D	صندلی کودک رو به عقب با سایز کوچک‌تر
E	صندلی نوزاد رو به عقب
F	صندلی نوزاد عرضی رو به سمت چپ
G	صندلی نوزاد عرضی رو به سمت راست

تناسب صندلی‌های خودرو برای نصب صندلی کودک ISOFIX:

موقعیت صندلی				نوع اتصال	گروه سایز	گروه وزنی
صندلی ردیف سوم (در صورت تجهیز)	صندلی عقب وسط	صندلی‌های عقب کناری	صندلی سرنشین جلو راست			
X	X	X	X	ISO/L1	F	گروه 0 (تا ۱۰ کیلوگرم)
X	X	X	X	ISO/L2	G	
X	X	IL	X	ISO/R1	E	
X	X	IL	X	ISO/R1	E	گروه 0+ (تا ۱۳ کیلوگرم)
X	X	IL	X	ISO/R2	D	
X	X	IL	X	ISO/R3	C	
X	X	IL	X	ISO/R2	D	گروه ۱ (۹ تا ۱۸ کیلوگرم)
X	X	IL	X	ISO/R3	C	
X	X	IL, IUF	X	ISO/F2	B	
X	X	IL, IUF	X	ISO/F2X	B1	
X	X	IL, IUF	X	ISO/F3	A	
X	X	IL, IUF	X	ISO/F3	A	
/	/	/	/	(1)	/	گروه ۲ (۱۵ تا ۲۵ کیلوگرم)
/	/	/	/	(1)	/	گروه ۳ (۲۲ تا ۳۶ کیلوگرم)

X: برای صندلی کودک ISOFIX مناسب نیست.

IL: مناسب برای صندلی کودک ISOFIX برای «خودروهای مشخص شده» و یا صندلی کودک مدل «semi-universal» تایید شده برای این گروه وزنی.

IUF: مناسب برای صندلی کودک رو به جلو مدل «universal» تایید شده برای این گروه وزنی.

### فصل ۳: راهنمای استفاده از خودرو

(۱): مناسب برای صندلی کودک‌های فاقد ISO/XX گروه وزنی A تا G. برای اطلاع از جزئیات بیشتر در خصوص گروه وزنی مناسب، لیست مدل‌های صندلی کودک ISOFIX را بررسی کنید.

#### قلاب نگه‌دارنده صندلی کودک

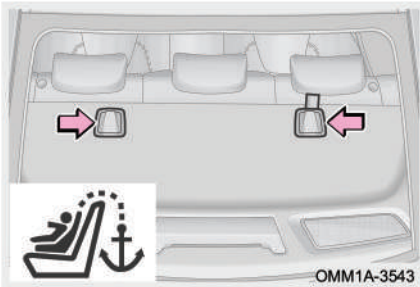

این خودرو مجهز به قلاب مهارکننده بالایی ویژه صندلی کودک نوع رو به جلو می‌باشد (برای اتصال نوار بالایی صندلی کودک). این قلاب‌ها بر روی طاقچه عقب و در عقب پشت‌سری صندلی‌ها واقع شده‌اند.

قبل از استفاده، پشت‌سری صندلی که قصد نصب کردن صندلی کودک بر روی آن را دارید، باز کنید. سپس زبانه نوار بالایی صندلی کودک را به قلاب مهارکننده متصل کنید. دقت کنید تا نوار بالایی صندلی کودک مستقیماً از روی پشت‌سری عبور نکند و یا دور آن نپیچد. نوار بالایی صندلی کودک و پشت‌سری صندلی عقب نباید برخوردی با یکدیگر داشته باشند. همواره پس از اتصال صندلی کودک به قلاب مهارکننده بالایی، نوار بالایی صندلی کودک را سفت کنید. برای اطلاعات بیشتر در خصوص نحوه بستن و سفت کردن نوار بالایی صندلی کودک به دستورالعمل‌های قید شده در دفترچه راهنمای صندلی کودک مراجعه کنید.

#### ⚠ هشدار

- اجازه ندهید تا نوار بالایی صندلی کودک از روی پشت‌سری عبور کند و یا دور آن بپیچد و همیشه پس از نصب کردن صندلی کودک، نوار بالایی را سفت کنید. عدم نصب صحیح می‌تواند باعث مصدومیت شدید کودک شود.

#### نصب کردن صندلی کودک

مطابق با دستورالعمل‌های دفترچه راهنمای ارایه شده توسط سازنده صندلی کودک عمل کنید. صندلی کودک را با استفاده از کمربند ایمنی و قلاب‌های صندلی کودک، بر روی صندلی عقب خودرو به طور ایمن مهار کنید. در زمان نصب صندلی کودک حتماً نوار بالایی را وصل کنید.

**هشدار** 

احتیاط‌های لازم در استفاده از صندلی کودک:

- برای محافظت موثر از کودک در تصادفات و توقف‌های ناگهانی، کودک باید با استفاده از کمربند ایمنی یا صندلی کودک مناسب با سن و جثه خود که روی صندلی عقب نصب شده است، به درستی مهار شود. در آغوش گرفتن کودک جایگزین صندلی کودک نیست.
- برای نصب صحیح، مطابق با توضیحات دفترچه راهنمای ارایه شده توسط سازنده صندلی کودک اقدام کنید. عدم نصب درست صندلی کودک می‌تواند باعث مصدومیت شدید و یا حتی مرگ در زمان ترمزها، پیچیدن‌های ناگهانی و تصادفات شود.
- چنانچه صندلی کودک باعث ایجاد اختلال در عملکرد مکانیزم ثابت‌کننده صندلی جلو می‌شود، صندلی کودک را بر روی صندلی عقب نصب نکنید. در غیر این صورت احتمال دارد در زمان ترمزهای ناگهانی یا تصادفات، هم کودک و هم سرنشین جلو دچار مصدومیت و حتی مرگ شوند.
- اجازه ندهید که کودکان با کمربند صندلی خود بازی کنند. اگر این کمربند دور گردن کودک بپیچد، در آوردن کمربند دشوار خواهد بود و می‌تواند سبب خفگی کودک یا مشکلات دیگر و یا مرگ شود. در صورت روی دادن این اتفاق، اگر نتوانستید قفل کمربند را آزاد کنید، باید کمربند را با قیچی ببرید.
- اگر از صندلی کودک استفاده نمی‌کنید:
- در زمان‌هایی که از صندلی کودک استفاده نمی‌شود، باید همچنان روی صندلی به صورت نصب شده باقی بماند. صندلی کودک باز شده را داخل کابین رها نکنید.
- اگر لازم است که صندلی کودک را باز کنید، آن را پس از باز کردن در صندوق عقب یا در مکانی خارج از خودرو نگه‌داری کنید. با این کار از مصدومیت سرنشینان داخل خودرو در زمان ترمزهای ناگهانی و تصادف پیش‌گیری خواهد شد.

■ اقدامات احتیاطی لازم در استفاده از صندلی کودک

بر روی هر دو سمت آفتاب‌گیر سرنشین جلو برچسبی جهت یادآوری مجهز بودن خودرو به ایربگ‌های جلو الصاق شده است. احتیاط‌های زیر را رعایت کنید:

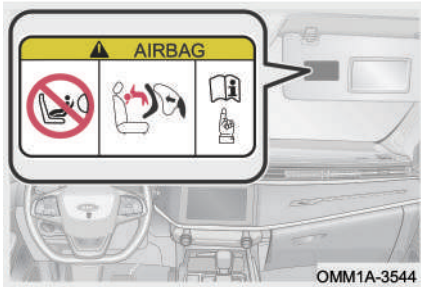

۱. به هیچ عنوان صندلی کودک‌هایی که به صورت رو به عقب نصب می‌شوند را بر روی صندلی جلوی خودروهای مجهز به ایربگ سرنشین (در صورتی که ایربگ در وضعیت فعال باشد) نصب نکنید.
۲. ایجاد هر گونه تغییر در اتصالات و نگاه‌دارنده‌های صندلی کودک و کمربند ایمنی خودرو تحت هر شرایطی ممنوع است.
۳. هرگز به مهار صندلی کودک صرفاً توسط کمربند ایمنی خودرو اکتفا نکنید. همواره از تجهیزات استاندارد مهارکننده صندلی کودک بر روی صندلی عقب خودرو استفاده کنید.
۴. مسوولیت هر گونه عواقب ناشی از عدم رعایت سه اقدام احتیاطی فوق، بر عهده کاربر خواهد بود.

**هشدار !**

- به هیچ کس اجازه نشستن یا ایستادن در مقابل صندلی سرنشین جلو را ندهید.
- به هیچ عنوان صندلی کودک‌هایی که به صورت رو به عقب نصب می‌شوند را بر روی صندلی جلوی خودروهای مجهز به ایربگ سرنشین که در وضعیت فعال قرار دارد، نصب نکنید.
- در صورت غیرفعال بودن ایربگ سرنشین جلو هرگز اجازه نشستن افراد بر روی صندلی جلو را ندهید.
- عدم رعایت نکات احتیاطی فوق می‌تواند باعث مصدومیت افراد و حتی مرگ آن‌ها شود.
- پس از وارد کردن زبانه کمربند در قفل کمربند از چفت شدن کامل آن دو اطمینان یابید. نوارهای بالایی و پایینی کمربند نباید پیچ‌خورده‌گی داشته باشد.
- از وارد کردن اجسامی مانند سکه و گیره و نظایر آن به داخل قفل کمربند خودداری کنید تا در مقابل وارد شدن زبانه به قفل کمربند مانعی ایجاد نشود.
- همواره اطمینان حاصل کنید که نوار بالایی کمربند از عرض شانه‌های کودک عبور کرده است. کمربند باید از گردن کودک دور باشد اما نباید از شانه‌های کودک سر خورده و بیفتد. در غیر این صورت در ترمزهای ناگهانی و تصادفات ممکن است دچار مصدومیت‌های شدید و یا مرگ شود.
- اگر نوار پایینی کمربند خیلی شل تنظیم شود و یا اگر خیلی بالاتر از لگن قرار گیرد، در زمان بروز تصادف یا اتفاقات ناخواسته دیگر، ممکن است کودک از زیر کمربند سر بخورد و دچار آسیب‌های جدی و یا حتی مرگ شود. نوار پایینی را تا حد امکان به لگن کودک نزدیک کنید.
- اگر کمربند ایمنی به درستی کار نکند، نمی‌تواند از کودکان در مقابل مصدومیت محافظت کند. در این گونه مواقع فوراً به نمایندگی مجاز مدیران خودرو مراجعه کنید. تا زمان تعمیر کمربند از نصب صندلی کودک خودداری کنید.

■ نصب صندلی کودک ISOFIX

گام ۱: حلقه‌هایی که جهت اتصال قلاب‌های صندلی کودک در زیر صندلی عقب تعبیه می‌شوند را پیدا کنید.

گام ۲: صندلی کودک را بر روی صندلی عقب خودرو بگذارید.

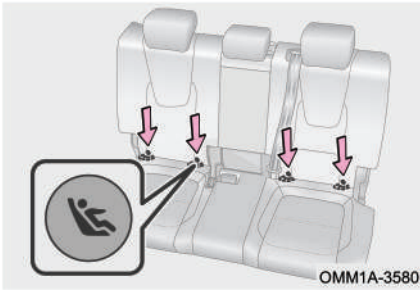

گام ۳: قلاب پایه صندلی کودک را به حلقه‌های زیر صندلی عقب گیر داده و از محکم بودن اتصال آن‌ها مطمئن شوید.

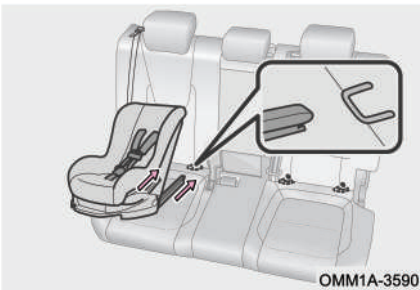

گام ۴: نوار بالایی صندلی کودک را بکشید و آن را به قلاب مهارکننده که مخصوص صندلی‌های نوع رو به جلو است و در پشت صندلی عقب خودرو (مطابق با تصویر مقابل) تعبیه شده است، وصل کنید.

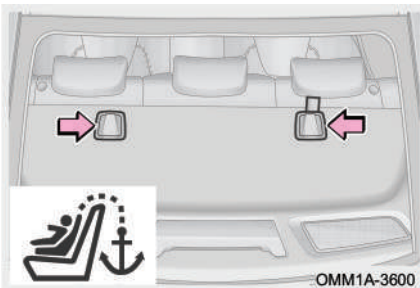

**هشدار** 

- پس از نصب صندلی کودک، هرگز صندلی را تنظیم نکنید.
- مطمئن شوید که کمر بند ایمنی به درستی قفل شده و فاقد تابیدگی و پیچ خوردگی می باشد.
- موقعیت های صندلی جلو را به گونه ای تنظیم کنید که تداخل و برخوردی با صندلی کودک نداشته باشد.
- صندلی کودک را در جهات مختلف تکان دهید تا از ثابت بودن آن در جای خود اطمینان حاصل شود.
- برای نصب کردن، مطابق با دستورالعمل های دفترچه راهنمای ارایه شده توسط سازنده صندلی کودک عمل کنید.
- هرگز بیش از یک صندلی کودک را به حلقه های نگه دارنده یک صندلی وصل نکنید.
- اگر وزن کودک بیش تر از ۲۲ کیلوگرم می باشد، صندلی کودک را نباید توسط حلقه های زیر صندلی ثابت کرد.
- اگر حلقه های نگه دارنده صندلی کودک آسیب دیده اند یا در تصادف از جای خود جدا شده اند، جهت تعویض به نمایندگی مجاز مدیران خودرو مراجعه کنید.
- اگر صندلی راننده در نصب صحیح صندلی کودک مزاحمت ایجاد می کند، صندلی کودک را بر روی صندلی عقب سمت راست نصب کنید.
- هنگام نصب کردن صندلی کودک دستورالعمل های مندرج در دفترچه راهنما را رعایت کرده و آن را در جای خود به طور اطمینان بخش مهار کنید.
- از قلاب های مهار کننده صندلی کودک برای بستن یا مهار کردن اشیا و لوازم دیگر استفاده نکنید. شرکت مدیران خودرو مسوولیتی در قبال این گونه استفاده های غیر اصولی نخواهد داشت.
- چنانچه صندلی کودک به درستی در جای خود نصب و مهار نشود، در صورت بروز ترمزهای ناگهانی، منحرف شدن خودرو و تصادفات، علاوه بر کودک، سایر سرنشینان نیز در معرض مصدومیت های جانی و حتی مرگ قرار خواهند گرفت.
- از مهار شدن خوب نوار بالایی صندلی کودک مطمئن شوید. صندلی کودک را طبق دستورالعمل سازنده آن نصب کنید. صندلی کودک را پس از نصب کردن در جهات مختلف تکان دهید تا از ثابت بودن آن اطمینان حاصل شود.



### ۱-۳ سیستم ایربگ (SRS)

#### معرفی سیستم ایربگ (SRS)

در تصادفات شدیدی که از جلو یا طرفین خودرو صورت می‌پذیرند، اگر شرایط لازم برای باز شدن ایربگ فراهم باشد، ایربگ‌ها باز شده و به همراه کمربندهای ایمنی از سرنشینان خودرو محافظت خواهند کرد.

ایربگ‌ها می‌توانند نیروی حاصل از تصادف را به طور یکنواخت بین قسمت‌های بالایی بدن سرنشین توزیع کنند، بنابراین پس از تماس ایربگ با بدن سرنشین، سرعت حرکت بدن کاهش می‌یابد تا این که متوقف شود و بدین طریق از مصدومیت راننده و سرنشینان جلوگیری می‌کند.

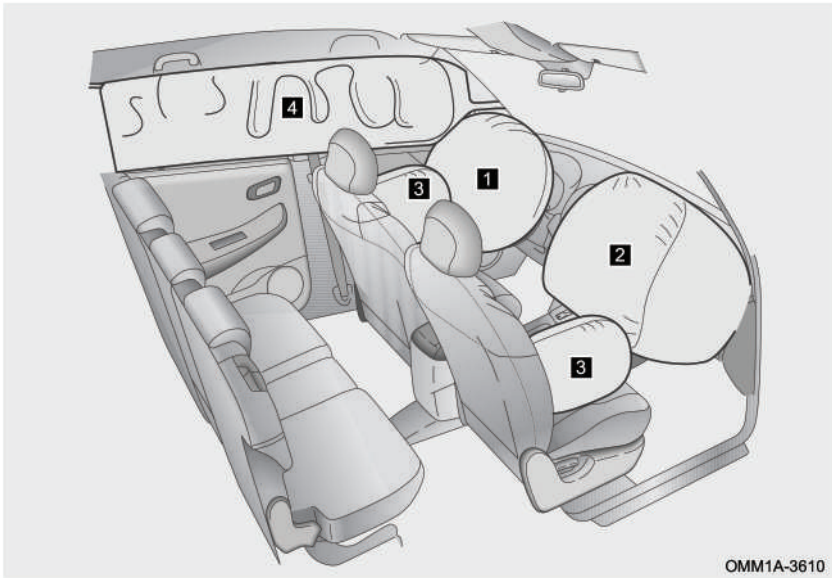

۳ ایربگ جانبی صندلی

۴ ایربگ پرده‌ای

۱ ایربگ راننده

۲ ایربگ سرنشین جلو

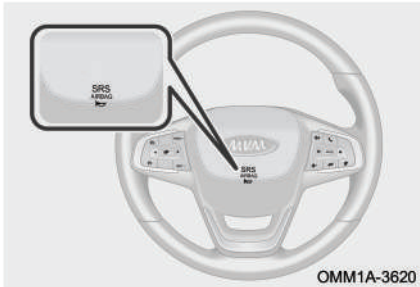

■ ایربگ راننده

وقتی ایربگ راننده فعال می‌شود، درپوش روی غربلیک فرمان جدا شده و کیسه ایربگ از غربلیک فرمان بیرون آمده و باز می‌شود.

■ ایربگ سرنشین جلو



وقتی ایربگ سرنشین جلو فعال می‌شود، درپوش روی داشبورد جدا شده و کیسه ایربگ از داشبورد بیرون آمده و باز می‌شود.

■ ایربگ جانبی صندلی جلو

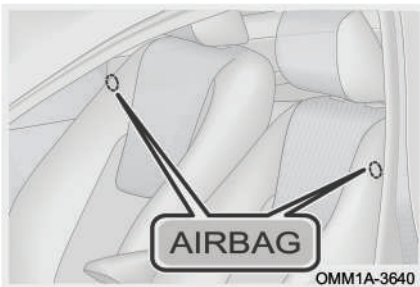

زمانی که خودرو از طرفین چپ یا راست تصادف داشته باشد و شرایط لازم برای باز شدن ایربگ فراهم باشد، ایربگ جانبی صندلی جلو در سمتی که ضربه وارد شده است، باز خواهد شد. در کنار کمربند ایمنی، ایربگ‌های جانبی تجهیزاتی هستند که محافظت بیش‌تر از راننده و سرنشین را تامین می‌کنند.

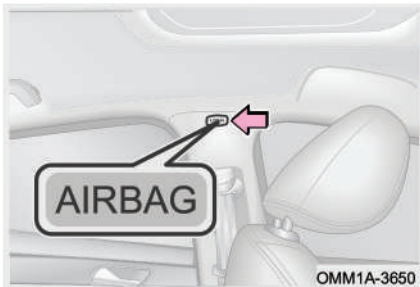

■ ایربگ پرده‌ای

وقتی خودرو از طرفین تصادف داشته باشد و شرایط لازم برای باز شدن ایربگ تامین شود، ایربگ پرده‌ای جهت محافظت از سر سرنشین جلو و سرنشینان صندلی‌های کناری عقب باز می‌شود و ریسک خطرات را کاهش می‌دهد.

### استفاده صحیح از ایربگ و احتیاط‌های لازم

■ چراغ هشدار ایربگ

- پیش آمدن هر یک از حالت‌های زیر گویای وجود ایراد در سیستم ایربگ می‌باشد. در این شرایط در اسرع وقت جهت بازدید و تعمیر به نمایندگی مجاز مدیران خودرو مراجعه کنید:
- چراغ هشدار ایربگ در حین رانندگی روشن شود و یا شروع به چشمک زدن کند.
  - اگر پس از باز شدن سوییچ، چراغ هشدار ایربگ روشن نشود یا دایما روشن بماند و یا این که چشمک بزند.

■ باز شدن ایربگ

- پس از باز شدن ایربگ، گاز موجود در آن به سرعت تخلیه می‌شود و برخی از قطعات سیستم ایربگ تولید حرارت می‌کنند لذا در این لحظات آن‌ها را لمس نکنید.
- در لحظه باز شدن ایربگ‌ها، درب‌های خودرو از حالت قفل خارج می‌شوند، چراغ‌های داخلی روشن می‌شوند و فلاشر فعال می‌شود.
- زمانی که گاز ایربگ خالی می‌شود، مقداری دود و گرد و غبار در فضای داخل اتاق منتشر می‌شود. دود و گرد و غبار پخش شده در هوا برای افرادی که دارای آسم و یا دیگر مشکلات تنفسی هستند، می‌تواند مضر باشد و ممکن است باعث ایجاد تحریک در سیستم تنفسی آن‌ها شود. بنابراین افراد داخل خودرو باید سریعا خودرو را ترک کنند و یا شیشه‌ها را جهت ورود هوای تازه باز کنند و در صورت نیاز با مراکز درمانی تماس بگیرند.

- اگر محل نصب ایربگ‌ها مانند غربلیک فرمان و داشبورد آسیب دیده یا ترک خورده باشد، هر چه سریع‌تر جهت تعویض قطعات به نمایندگی مجاز مدیران خودرو مراجعه کنید.

### ■ استفاده صحیح از ایربگ

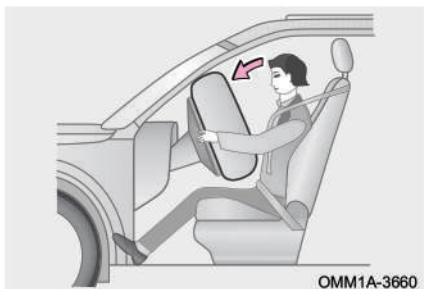

- ایربگ‌ها تجهیزاتی هستند که به همراه کمربند ایمنی از راننده و سرنشینان حفاظت می‌کنند. با این حال ایربگ نمی‌تواند به تنهایی جایگزین کمربند ایمنی شود. از طرفی دیگر ایربگ تنها زمانی می‌تواند باز شود که شدت ضربه وارده به خودرو به حد آستانه تعریف شده برسد. بنابراین در تصادفاتی که ایربگ باز نمی‌شود، تنها وسیله حفاظت‌کننده از سرنشین کمربند می‌باشد. بستن کمربند در زمان تصادف به کاهش ریسک برخورد اشیا داخل خودرو و یا جلوگیری از پرت شدن سرنشین کمک می‌کند و به طور موثری از راننده و سرنشینان محافظت می‌کند. لذا کلیه افراد داخل خودرو باید کمربند را به نحو صحیح مورد استفاده قرار دهند.

- ایربگ‌ها در لحظه باز شدن نیروی قابل توجهی را تولید می‌کنند، لذا برای جلوگیری از وارد آمدن آسیب دیدگی و یا حتی مرگ، هرگز خیلی نزدیک به ایربگ‌ها قرار نگیرید. به طور مثال بر لبه صندلی ننشینید و بدن خود را خیلی به سمت جلو خم نکنید. راننده ضمن حفظ راحتی رانندگی خود، باید همانند سایر سرنشینان تا جایی که امکان دارد، عقب‌تر بنشیند.
- ایربگ و کمربند ایمنی از بزرگسالان و نوجوانان می‌توانند محافظت کنند ولی برای محافظت از کودکان و خردسالان طراحی نشده‌اند. برای کسب اطلاعات بیشتر در خصوص محافظت از کودکان به بخش «سیستم محافظ کودک» در همین فصل مراجعه کنید.

### فصل ۳: راهنمای استفاده از خودرو

#### ■ احتیاط‌های لازم در استفاده از ایربگ

- در مسیر باز شدن ایربگ‌ها نباید چیزی قرار داده شود. قرار دادن وسایلی مانند موبایل و نظایر آن مابین ایربگ و سرنشین ممنوع است. نصب و چسباندن اشیا بر روی درپوش ایربگ‌ها ممنوع است، چرا که در زمان باز شدن ایربگ می‌توانند مسیر حرکتی ایربگ را عوض کنند و یا این که ممکن است باز شدن ایربگ باعث پرتاب اشیا به سمت سرنشینان شده و منجر به ایجاد مصدومیت‌های شدید و حتی مرگ آن‌ها شود.



- در لبه صندلی ننشینید و یا بدن خود را به سمت داشبورد خم نکنید.



- هرگز به کودکان اجازه ایستادن در مقابل ایربگ سرنشین جلو یا نشستن بر روی زانوهای سرنشین را ندهید.



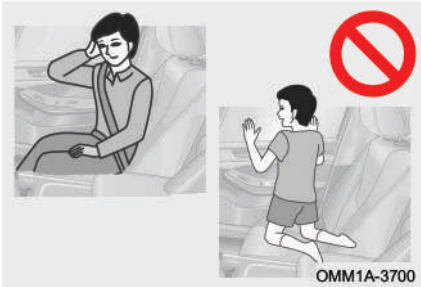

- از تکیه دادن به روی درب، ستون جلو، ستون وسط یا ستون عقب خودداری کنید.
- به هیچ کس اجازه ندهید روی صندلی و رو به شیشه درب زانو بزند یا سر و دست خود را از پنجره بیرون بگذارد.

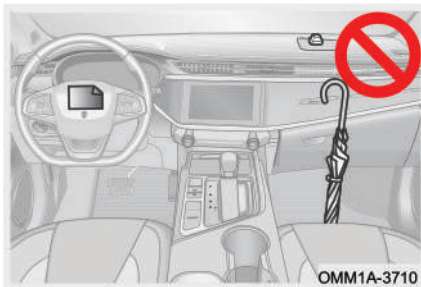

- از چسباندن و یا تکیه دادن اشیاء به قسمت‌هایی مانند داشبورد، غربلیک فرمان و قسمت پایینی داشبورد خودداری کنید. اشیاء می‌توانند هنگام عمل کردن ایربگ راننده و یا ایربگ سرنشین به اطراف پرتاب شوند.



- هیچ شیئی را روی درب، شیشه جلوی خودرو، شیشه درب‌ها، ستون‌های جلو، وسط و عقب، سقف و دستگیره سقفی نصب و یا آویزان نکنید.
- از وارد آوردن ضربه یا نیروی قابل توجه به مناطقی که اجزای سیستم ایربگ در آنها قرار دارند، خودداری کنید. انجام این کار می‌تواند باعث بروز ایراد در ایربگ‌ها شود.

### فصل ۳: راهنمای استفاده از خودرو

#### ■ باز شدن ایربگ‌های جلو

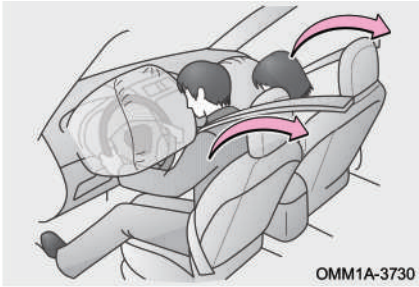

در زمان تصادف خودرو از قسمت جلو، ایربگ راننده و ایربگ سرنشین جلو به همراه کمربندها جهت کاهش صدمات وارده به نواحی سر و صورت و قفسه سینه‌ی راننده و سرنشین جلو ناشی از برخورد با اجزای داخلی خودرو وارد عمل می‌شوند. ایربگ سرنشین جلو، در صورت عدم وجود سرنشین بر روی صندلی نیز می‌تواند عمل کند.

#### ■ شرایط باز شدن ایربگ‌های جلو



شرایط فعال شدن: به طور کلی چنانچه خودرو از ناحیه جلوی خود با یک مانع ثابت برخورد کند، به شرطی که روند کاهش سرعت خودرو به میزان از پیش تعیین شده برای واحد کنترل ایربگ برسد، ایربگ‌های راننده و سرنشین جلو عمل خواهند کرد.



اگر شدت برخورد و ضربه وارده به قسمت جلوی خودرو به سطح آستانه عملکرد برسد، ایربگ‌های راننده و سرنشین جلو باز خواهند شد. مثل حالتی که خودرو با یک سرعت معین به مانعی که از جای خود تکان نخورد و تغییر شکل ندهد، برخورد کند.

اگر خودرو با مانعی مانند تابلو علایم به آرامی برخورد کند و یا قسمت جلوی خودرو به صورت شیب‌دار زیر قسمت عقب کامیون‌ها برود و یا در برخوردهایی که به صورت مایل و زاویه‌دار صورت می‌پذیرند، احتمالا ایربگ‌های راننده و سرنشین جلو عمل نخواهند کرد.

■ شرایطی که بدون وجود تصادف نیز احتمال باز شدن ایربگ وجود دارد

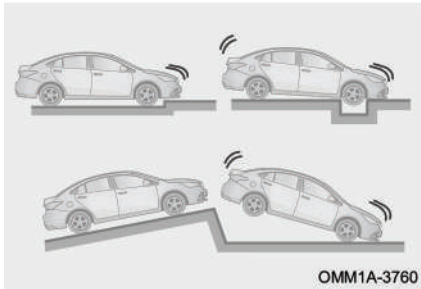

در برخی شرایط که ضربه و برخوردی قابل توجه از قسمت زیرین خودرو اتفاق می‌افتد، احتمال باز شدن ایربگ‌های راننده و سرنشین جلو وجود دارد.

■ شرایطی که در آن‌ها ایربگ باز نمی‌شود

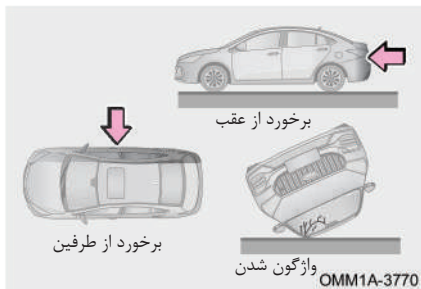

در تصادفاتی که از قسمت عقب خودرو یا از طرفین خودرو صورت می‌پذیرند یا زمانی که خودرو واژگون می‌شود و یا در تصادفاتی که در سرعت پایین از قسمت جلو روی می‌دهند، ایربگ‌های راننده و سرنشین جلو معمولاً باز نمی‌شوند.



### فصل ۳: راهنمای استفاده از خودرو

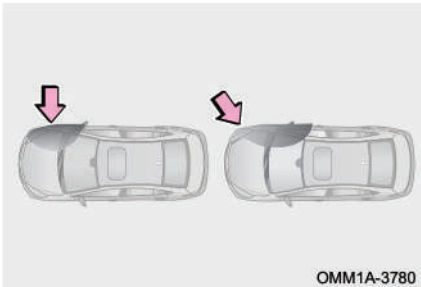

ایربرگ جانبی صندلی‌های جلو و ایربرگ‌های پرده‌ای در قبال ضربات وارده به قسمت‌هایی از طرفین خودرو که خارج از محدوده کابین سرنشینان باشد و تصادفاتی که با زاویه مشخصی با بدنه خودرو صورت می‌پذیرند، باز نخواهند شد.

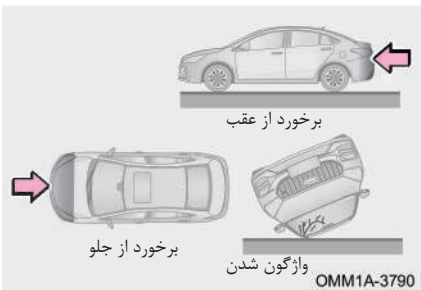

ایربرگ جانبی صندلی‌های جلو و ایربرگ‌های پرده‌ای در تصادفاتی که از قسمت عقب و جلوی خودرو صورت می‌پذیرند و نیز در زمان چپ شدن و واژگونی یا در تصادف از طرفین خودرو در سرعت‌های پایین، باز نخواهند شد.

#### هشدار

- روکش صندلی نباید جلوی ایربرگ جانبی را مسدود کند. در غیر این صورت در زمان تصادف، ایربرگ پس از فعال شدن راهی برای خروج و باز شدن پیدا نمی‌کند و نمی‌تواند از سرنشین محافظت بکند.
- در زمان تمیز کردن صندلی دقت کنید تا مایعات به داخل صندلی نفوذ نکند. خیس و مرطوب شدن ایربرگ جانبی صندلی ممکن است باعث از کار افتادن آن شود.

■ اصلاح و اسقاط قطعات سیستم ایربگ

بدون مشورت با شرکت مدیران خودرو، خودروی خود را اسقاط نکنید و یا اصلاح و تعمیراتی مانند موارد زیر را بر روی خودروی خود انجام ندهید. در غیر این صورت ممکن است ایربگ‌های خودرو به طور ناگهانی باز شده و منجر به وارد آمدن صدمات جانی و یا حتی مرگ شوند.

هرگز بدون کسب اجازه از شرکت مدیران خودرو بر روی قطعات ذکر شده ذیل کاری انجام ندهید:

- نصب کردن، باز کردن، باز بست و تعمیر ایربگ
- تعمیر، ایجاد تغییر، باز کردن و یا تعویض غربلیک فرمان، داشبورد، صفحه کیلومترشمار و صندلی‌ها
- اصلاح و ایجاد تغییر در سیستم تعلیق
- اصلاح و ایجاد تغییر در سپر جلو و بدنه جلوی اتاق و غیره

### ۱۱-۳ آینه‌ها

#### آینه داخل اتاق

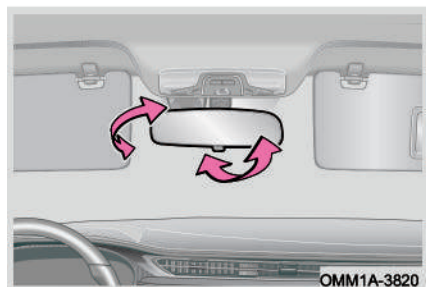

قبل از شروع رانندگی، موقعیت آینه را طوری تنظیم کنید که راننده بتواند نسبت به عقب خودرو بهترین دید را داشته باشد. آینه داخل اتاق را توسط دست در موقعیت دلخواه تنظیم کنید.

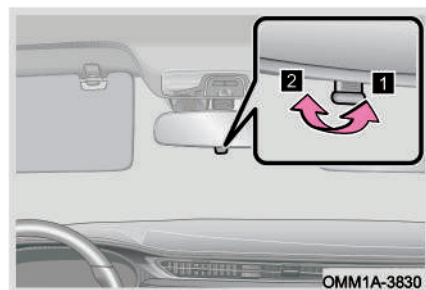

۱ تنظیم آینه برای روز

۲ تنظیم آینه برای شب

در حین رانندگی در شب، برای کاهش انعکاس نور چراغ خودروهایی که پشت سر شما هستند، شستی ضد تابش آینه را به سمت عقب برگردانید و آینه را در موقعیت ضد انعکاس تنظیم کنید.

## آینه‌های بیرونی

کلید تنظیم آینه‌های بیرونی، در سمت راننده و قسمت چپ داشبورد قرار گرفته است. فقط در صورتی که سویچ استارت موتور روشن باشد، آینه‌های بیرونی را می‌توانید توسط کلید تنظیم در موقعیت دلخواه تنظیم کنید.

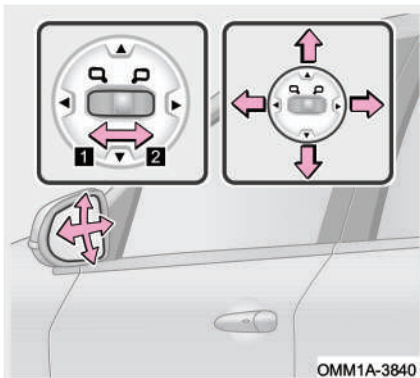

۱ کلید را به سمت چپ بکشید تا آینه بیرونی

سمت چپ جهت تنظیم شدن انتخاب شود.

۲ کلید را به سمت راست بکشید تا آینه

بیرونی سمت راست جهت تنظیم شدن انتخاب

شود.

▲ : تنظیم کردن به سمت بالا

▼ : تنظیم کردن به سمت پایین

◀ : تنظیم کردن به سمت چپ

▶ : تنظیم کردن به سمت راست

### هشدار !

- قبل از شروع رانندگی برای اطمینان از این که وضعیت پشت خودرو را مشاهده می‌کنید، آینه‌های بیرونی را متناسب با وضعیت قرارگیری خودتان تنظیم کنید.
- در حین رانندگی اقدام به تنظیم آینه نکنید، زیرا باعث از دست رفتن کنترل وسیله نقلیه و در نتیجه بروز تصادف و ایجاد مصدومیت و یا حتی مرگ می‌شود.
- تصویر و فاصله نمایش داده شده در آینه بیرونی ممکن است با واقعیت تفاوت داشته باشد، بنابراین همیشه با احتیاط رانندگی کنید.

### ■ آینه برقی تاشو

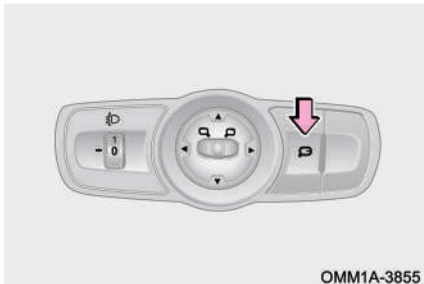

جمع کردن و باز کردن با استفاده از کلید جمع‌کن آینه: وقتی که سویچ استارت موتور روشن است، کلید جمع‌کن را فشار دهید تا آینه‌های جانبی به طور خودکار جمع شوند. کلید را یک بار دیگر فشار دهید تا آینه‌ها به طور خودکار باز شوند.

جمع کردن و باز کردن آینه‌ها با استفاده از کلید هوشمند: وقتی که خودرو وارد وضعیت ضدسرقت می‌شود، آینه‌ها به طور خودکار جمع می‌شوند و هنگام خارج شدن خودرو از وضعیت ضدسرقت، آینه‌ها به طور خودکار باز می‌شوند.

### 📖 مطالعه

- عملکرد جمع شدن خودکار آینه‌ها باید از طریق مانیتور سیستم صوتی و تصویری تنظیم و فعال شود. برای اطلاع از جزئیات به بخش «سیستم صوتی و تصویری» مراجعه کنید.
- بر اساس الزامات دیداری، زاویه جمع شدن آینه‌های بیرونی چپ و راست با یکدیگر متفاوت‌اند. بنابراین در زمان جمع شدن خودکار، آینه‌های چپ و راست با یکدیگر هماهنگ نخواهند بود که این امر عادی است.

### 👁️ احتیاط

- در مدل‌های مجهز به آینه‌های برقی تاشو، از جمع و باز کردن آینه‌ها به وسیله دست جدا خودداری کنید، در غیر این صورت ممکن است عملکرد جمع شدن آینه از کار بیفتد.
- هنگام جمع کردن و باز کردن آینه‌های بیرونی، از تماس با آینه خودداری کنید تا از آسیب دیدن آن بر اثر نیروی زیاد جلوگیری شود.
- در هوای سرد زمستانی ممکن است آینه‌های جمع شده به علت تجمع برف و آب، یخ ببندند و نتوانند باز شوند. برای جلوگیری از این پدیده توصیه می‌شود عملکرد جمع شدن خودکار آینه‌های بیرونی را غیرفعال کنید.

## ۱۲-۳ سیستم برف پاک کن و شیشه شوی

### دسته برف پاک کن و شیشه شوی

دسته برف پاک کن و شیشه شوی در سمت راست غربیلک فرمان قرار گرفته است.

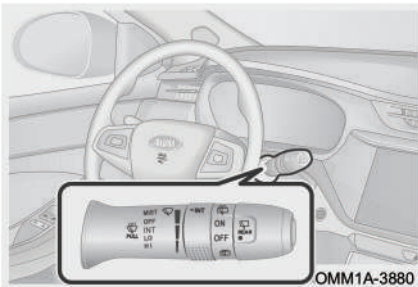

#### 👁️ احتیاط

- زمانی که سطح شیشه خشک است، از به کار انداختن برف پاک کن خودداری کنید، چون تیغه‌های برف پاک کن آسیب خواهند دید و بر روی شیشه خراشیدگی ایجاد خواهد شد.
- اگر موانعی روی شیشه وجود دارند، نباید برف پاک کن‌ها را به کار اندازید، زیرا موجب آسیب دیدن موتور برف پاک کن و ایجاد خراش بر روی شیشه خواهد شد.
- در آب و هوای سرد، قبل از استفاده از برف پاک کن، یخ زدن تیغه‌های برف پاک کن و چسبیدن آن‌ها به شیشه خودرو را بررسی کنید. در صورت مشاهده یخ زدگی، قبل از استفاده از برف پاک کن، یخ‌ها را از بین ببرید. در غیر این صورت تیغه‌ها و موتور برف پاک کن آسیب خواهند دید.

### روش استفاده از برف پاک کن جلو

عملکردهای برف پاک کن زمانی قابل اجرا هستند که کلید استارت موتور روشن باشد.

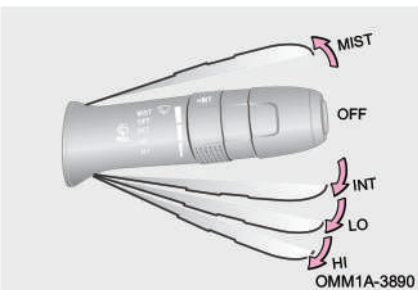

حرکت تکی برف پاک کن یا "MIST": دسته برف پاک کن را به سمت بالا و به سمت موقعیت "MIST" بکشید و رها کنید تا به طور خودکار به جای اول خود بازگردد. همزمان با این عمل، برف پاک کن یک حرکت تکی انجام داده و متوقف خواهد شد.

دور کند برف پاک‌کن یا "LO": اگر دسته برف پاک‌کن را به سمت پایین بکشید و در موقعیت "LO" قرار دهید، برف پاک‌کن به صورت متوالی و با سرعت کم شروع به کار خواهد کرد. دور تند برف پاک‌کن یا "HI": اگر دسته برف پاک‌کن را به سمت پایین بکشید و در موقعیت "HI" قرار دهید، برف پاک‌کن به صورت متوالی و با سرعت بیش‌تر شروع به کار خواهد کرد. توقف برف پاک‌کن یا "OFF": اگر دسته برف پاک‌کن را به سمت بالا بکشید و در موقعیت "OFF" قرار دهید، سرعت برف پاک‌کن به طور خودکار پایین می‌آید تا این که در موقعیت اصلی خود متوقف شود.

حرکت زمان‌بندی شده برف پاک‌کن یا "INT": اگر دسته برف پاک‌کن را به سمت پایین بکشید و در موقعیت "INT" قرار دهید، برف پاک‌کن با حرکت تکی و به طور متناوب (به صورت تایمردار) شروع به کار خواهد کرد. در این حالت برف پاک‌کن در فواصل زمانی مشخص یک حرکت را انجام خواهد داد. با استفاده از کلید چرخشی روی دسته برف پاک‌کن فواصل زمانی بین حرکت‌های برف پاک‌کن را می‌توان تنظیم کرد. اگر کلید را به سمت بالا بچرخانید، زمان بین دو حرکت افزایش، و اگر کلید را به سمت پایین بچرخانید، زمان بین دو حرکت کاهش خواهد یافت.

### روش استفاده از شیشه‌شوی جلو

آب‌پاش‌های شیشه‌شوی جلو بر روی قاب زیر شیشه جلوی خودرو قرار گرفته‌اند.

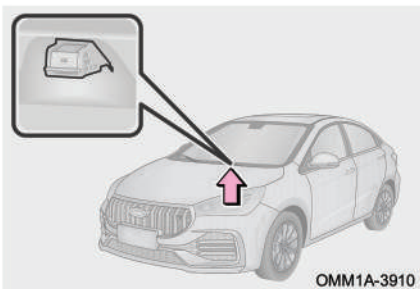

### 👁️ احتیاط

- برای استفاده از شیشه‌شوی، دسته برف پاک‌کن را بیش‌تر از ۱۰ ثانیه روشن نگه ندارید.
- زمانی که مخزن شیشه‌شوی خالی است، دسته برف پاک‌کن و شیشه‌شوی را به کار نیاورید.
- در صورت گرفتگی و انسداد آب‌پاش‌ها، آن‌ها را با اجسام نوک تیز و نامناسب تمیز نکنید، در غیر این صورت، آسیب خواهند دید.

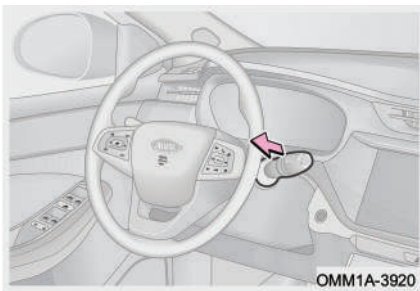

زمانی که سویچ استارت موتور روشن است، اگر دسته برف پاک‌کن و شیشه‌شوی را به سمت غربلیک فرمان (به سمت خود) بکشید و نگه دارید، برف پاک‌کن و شیشه‌شوی جلو به طور همزمان فعال شده و شروع به کار خواهند کرد. پاشش آب شیشه‌شوی به محض رها شدن دسته برف پاک‌کن، متوقف خواهد شد.

## ۱۳-۳ چراغ‌های خودرو

### دسته چراغ و راهنما

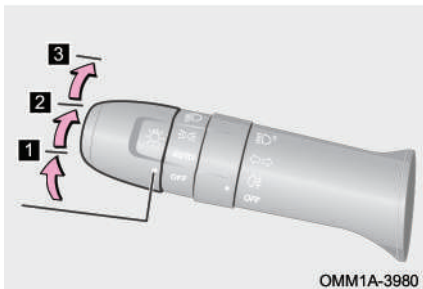

دسته چراغ و راهنما در سمت چپ غربلیک فرمان قرار گرفته است. زمانی که سویچ استارت موتور روشن است، با چرخاندن کلید انتهایی دسته چراغ و راهنما می‌توانید چراغ‌ها را به روش‌های زیر روشن کنید:

#### ۱ موقعیت چراغ اتوماتیک "AUTO"

سیستم به صورت خودکار شدت نور محیط بیرون را بررسی کرده و بر اساس آن اقدام به روشن و خاموش کردن چراغ نور پایین و چراغ‌های کوچک می‌کند.

## ۲ چراغ کوچک "D004"

چراغ‌های کوچک جلو و عقب، چراغ پلاک، چراغ‌های فضای داخلی و چراغ زمینه داشبورد و کلیدها روشن می‌شوند. همزمان با روشن شدن چراغ‌های اشاره شده، نشانگر "D004" در صفحه کیلومترشمار روشن خواهد شد.

## ۳ چراغ نور پایین "D005"

چراغ‌های نور پایین و چراغ‌های پارک روشن می‌شوند.

### ■ چراغ نور بالا

روشن کردن چراغ نور بالا

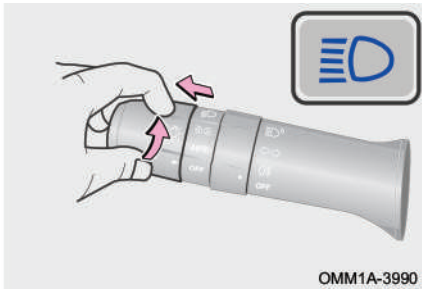

برای روشن کردن چراغ نور بالا، ابتدا چراغ نور پایین را روشن کنید. سپس دسته چراغ را به سمت داشبورد بکشید تا نور بالای چراغ جلو روشن شود. همزمان نشانگر چراغ نور بالا "D005" در صفحه کیلومترشمار روشن خواهد شد. برای خاموش کردن چراغ نور بالا، دسته چراغ را به موقعیت اول خود بازگردانید.

### فلاش نور بالا (چراغ سبقت)

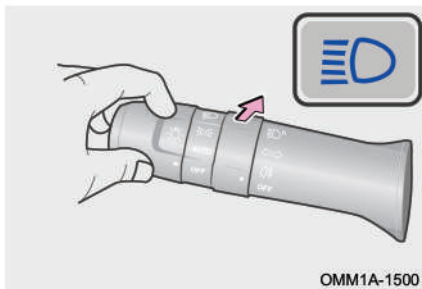

با کشیدن دسته چراغ به سمت غربیلک فرمان و رها کردن آن، چراغ نور بالا یک بار روشن و خاموش خواهد شد و همزمان با آن نشانگر چراغ نور بالا در صفحه کیلومترشمار نیز یک بار روشن و خاموش می‌شود. با روشن بودن چراغ نور پایین جلو و همچنین با خاموش بودن آن می‌توانید از فلاش نور بالا استفاده کنید.



👁️ احتیاط

اگر قصد دارید خودرو را به مدت طولانی پارک کنید، مطمئن شوید که چراغ‌ها را خاموش کرده‌اید. در غیر این صورت باتری خالی شده و در زمان استارت مجدد با مشکل مواجه خواهید شد.

■ فعال / غیرفعال کردن قابلیت تاخیر در خاموش شدن چراغ‌ها

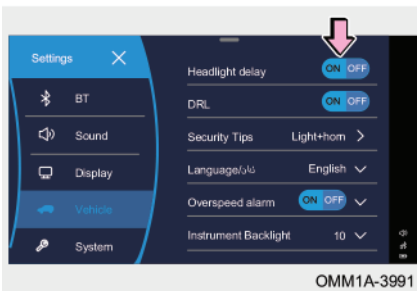

۱. بر روی گزینه "Settings" در مانیتور کلیک کنید و سپس وارد صفحه تنظیمات خودرو شوید.
۲. در مقابل گزینه "Headlight delay" دکمه‌های ON یا OFF را لمس کنید.

■ چراغ مشایعت تا درب منزل

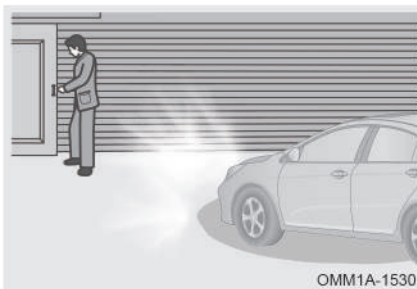

قبل از خاموش کردن خودرو، دسته چراغ را در وضعیت AUTO قرار دهید. زمانی که خودرو در محیط تاریک قرار دارد، با فشار دادن دکمه قفل‌کن روی ریموت کنترل، چراغ‌های کوچک و چراغ نور پایین به طور خودکار به مدت ۳۰ ثانیه روشن می‌مانند. برای تکرار این حالت، دکمه قفل‌کن را یک بار دیگر فشار دهید.

■ پیدا کردن محل خودرو در تاریکی

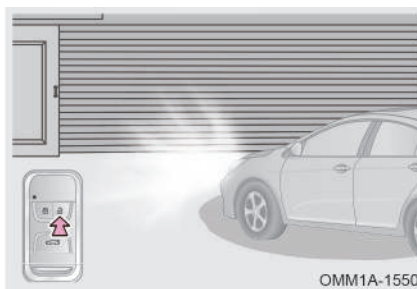

قبل از خاموش کردن خودرو، دسته چراغ را در وضعیت AUTO قرار دهید. زمانی که خودرو در محیط تاریک قرار دارد، با فشار دادن دکمه بازکن روی ریموت کنترل، چراغ‌های کوچک و چراغ نور پایین روشن خواهند شد.

مطالعه 

برای استفاده از این عملکرد لازم است که قبل از پیاده شدن از خودرو، عملکرد چراغ مشایعت تا درب منزل فعال شده باشد.

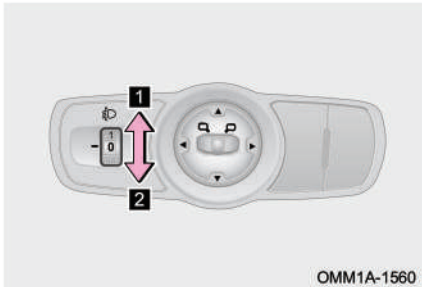

■ تنظیم ارتفاع نور چراغ جلو

۱ بالا بردن ارتفاع نور چراغ جلو

۲ پایین آوردن ارتفاع نور چراغ جلو

کلید تنظیم ارتفاع نور چراغ جلو دارای ۴ سطح تنظیم ۰ و ۱ و ۲ و ۳ می باشد.

سطح ارتفاع نور چراغ جلو را می توان بر اساس تعداد سرنشینان و بار وارده به خودرو توسط این کلید تنظیم کرد.

جدول راهنمای تنظیم ارتفاع نور چراغ جلو به صورت زیر می باشد:

وضعیت کلید	تعداد سرنشینان و بار صندوق عقب	
	بار صندوق عقب	تعداد سرنشین
0	بدون بار	راننده
0	بدون بار	راننده و سرنشین جلو
1	بدون بار	کلیه سرنشینان
2	با بار کامل	کلیه سرنشینان
3	با بار کامل	راننده

■ چراغ‌های راهنما

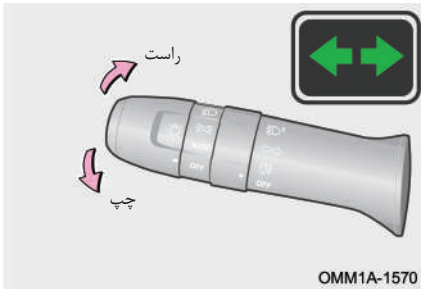

دسته چراغ را به سمت بالا بکشید تا چراغ‌های راهنمای سمت راست روشن شوند.

دسته چراغ را به سمت پایین بکشید تا چراغ‌های راهنمای سمت چپ روشن شوند.

با روشن شدن چراغ‌های راهنما، نشانگر چراغ راهنما در صفحه کیلومترشمار به حالت چشمک‌زن در می‌آید و پس از اتمام دور زدن، دسته چراغ به طور خودکار به موقعیت وسط باز می‌گردد.

چراغ‌های راهنما فقط زمانی که سویچ استارت موتور روشن باشد، می‌توانند روشن شوند.

**عملکرد اعلام تغییر لاین**

شرایط استفاده از عملکرد اعلام تغییر لاین: زمانی که سویچ استارت موتور روشن است، اگر دسته راهنما را به طور کوتاه و لحظه‌ای تا نیمه بکشید و رها کنید، چراغ‌های راهنما ۳ بار چشمک زده و خاموش خواهند شد.

**احتیاط** 

- اگر زاویه چرخش غربیلک فرمان کم باشد، ممکن است دسته راهنما به طور خودکار به موقعیت وسط باز نگردد.
- اگر چراغ‌های نشانگر راهنما در صفحه کیلومترشمار تندتر از حالت عادی چشمک بزنند، احتمالاً یکی از لامپ‌های چراغ راهنمای جلو یا عقب سوخته است.

### چراغ مه شکن عقب

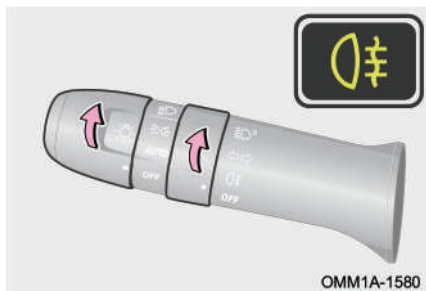

زمانی که سویچ استارت موتور روشن است، دسته چراغ را در موقعیت "D" قرار دهید و کلید چرخان چراغ مه شکن را به سمت "D" بچرخانید تا چراغ‌های مه شکن عقب روشن شوند. همزمان نشانگر چراغ مه شکن عقب در صفحه کیلومترشمار نیز روشن خواهد شد. برای خاموش کردن چراغ مه شکن عقب، کلید چرخان را یک بار دیگر به موقعیت "D" بچرخانید و یا این که سویچ استارت را در موقعیت ACC یا OFF قرار دهید.

#### احتیاط

- اگر دسته چراغ را در وضعیت خاموش قرار دهید، چراغ‌های مه شکن عقب نیز به صورت خودکار خاموش می‌شوند.
- از چراغ مه شکن می‌بایست به طور صحیح و طبق مقررات راهنمایی و رانندگی استفاده کنید.

### بخار گرفتگی چراغ‌ها

وقتی هوا سرد یا مرطوب است، قسمت داخلی چراغ‌ها به خاطر اختلاف دمای بین سطوح داخلی و بیرونی طلق چراغ بخار می‌گیرد. بعد از روشن کردن چراغ‌ها و پس از گذشت مدتی، بخار داخل چراغ به تدریج از بین می‌رود، ولی ممکن است هنوز در لبه‌های طلق چراغ اندکی بخار باقی بماند که عادی است و این مقدار بخار تاثیری بر عمر مفید چراغ‌ها ندارد. اگر چراغ‌ها بخار گرفته‌اند، چراغ نور پایین یا نور بالا را به مدت ۳۰ دقیقه روشن کنید و درپوش پلاستیکی گردگیر پشت چراغ را بردارید تا بخار داخل چراغ به تدریج از بین برود. پس از این که چراغ‌ها مدتی روشن باشند، بخار ناپدید خواهد شد که این امری طبیعی است.

**هشدار** 

- هنگام رانندگی در آب، مولفه‌هایی مانند عمق آب و سرعت حرکت را مدنظر قرار دهید و احتیاط‌های لازم جهت جلوگیری از نفوذ آب به داخل چراغ‌ها را رعایت کنید.
- پس از اتمام کار بر روی چراغ، درپوش گردگیر پشت آن را به درستی نصب کنید تا از ورود آب به داخل چراغ جلوگیری شود.
- در زمان تعویض لامپ، نصب صحیح و آب‌بندی بودن سایر اجزای چراغ‌ها را نیز به دقت مورد بررسی قرار دهید. هنگام نصب درپوش گردگیر پشت چراغ، واشر آن را بازدید کرده و تمیز کنید تا از ورود گرد و خاک و رطوبت به داخل چراغ پیشگیری شود.
- هرگز از آب فشار قوی برای شست‌وشوی محفظه موتور و به‌ویژه چراغ‌ها استفاده نکنید. به خاطر فشار بالای آب‌پاش‌های فشار قوی، تجهیزات و متعلقات روی چراغ‌ها ممکن است شل شوند و یا بیافتند، مجرای تهویه و کانکتور دسته سیم چراغ ممکن است از آب پر شوند و سبب ورود آب و رطوبت به داخل چراغ شده که تا مدت‌های طولانی از بین نرود.

■ چراغ پلاک

زمانی که سویچ استارت موتور روشن است، دسته چراغ و راهنما را در موقعیت " ۳۰۰ " قرار دهید تا چراغ‌های پلاک روشن شوند. از این چراغ‌ها برای روشنایی پلاک انتظامی خودرو در تاریکی استفاده می‌شود.

■ چراغ دنده عقب

با روشن شدن سویچ استارت موتور و قرار گرفتن دسته دنده در موقعیت دنده عقب (R)، چراغ‌های دنده عقب روشن خواهند شد.

## چراغ‌های داخلی

### ■ چراغ سقفی جلویی

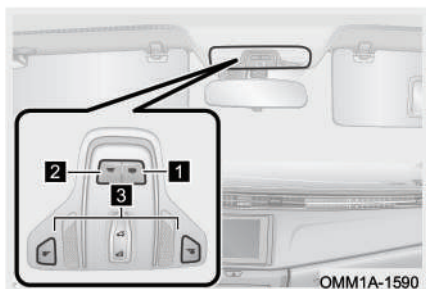

۱ اگر کلید وضعیت درب را فشار دهید، چنانچه هر کدام از درب‌های خودرو باز شود و یا باز بماند، چراغ سقفی به مدت ۳ دقیقه روشن می‌ماند (با کم‌نور شدن تدریجی خاموش می‌شود).

۲ اگر کلید مجموعه چراغ سقفی را فشار دهید، چراغ مطالعه هر دو سمت چپ و راست روشن می‌شوند.

۳ اگر کلید چراغ مطالعه چپ/راست را فشار دهید، چراغ مطالعه چپ/راست روشن می‌شود.

چراغ‌های مطالعه چپ و راست را می‌توان با یک بار فشار دادن کلید مربوطه روشن کرد. کلید را مجدداً فشار دهید تا چراغ مطالعه خاموش شود.

کلید مجموعه چراغ سقفی را یک بار فشار دهید تا چراغ مطالعه هر دو سمت چپ و راست روشن شوند. کلید را مجدداً فشار دهید تا چراغ‌ها خاموش شوند.

چراغ سقفی با وضعیت درب مرتبط است. با انتخاب کلید وضعیت درب، چراغ سقفی به صورت زیر عمل خواهد کرد:

- اگر یکی از درب‌ها باز شود، چراغ سقفی پس از ۳ دقیقه روشن ماندن خاموش می‌شود.
- اگر سویچ استارت موتور در موقعیت ACC یا OFF قرار گیرد و کلیه درب‌ها بسته شوند، چراغ سقفی پس از ۸ ثانیه روشن ماندن خاموش می‌شود.
- اگر سویچ استارت موتور روشن شود و کلیه درب‌ها بسته شوند، چراغ سقفی بلافاصله خاموش می‌شود.

### فصل ۳: راهنمای استفاده از خودرو

- با فشار دادن دکمه بازکن کلید هوشمند (ریموت کنترل)، چراغ سقفی پس از ۱۵ ثانیه روشن ماندن خاموش می‌شود.
- در زمان روشن بودن سویچ استارت موتور چنانچه یونیت کنترل بدنه خودرو سیگنال تصادف را دریافت کند، چراغ سقفی پس از ۱۵ دقیقه روشن ماندن خاموش می‌شود.
- چراغ محفظه صندوق عقب  
وقتی که درب صندوق باز شود، چراغ صندوق عقب به طور خودکار روشن می‌شود و پس از بسته شدن درب صندوق، چراغ بلافاصله خاموش می‌شود.

## ۱۶-۳ شیشه درب‌ها

### شیشه بالابرها

- به کارگیری مجموعه کلید شیشه بالابرها در راننده جهت راه‌اندازی شیشه درب‌های سرنشین  
کلیدهای شیشه بالابر واقع شده بر روی درب راننده به شرح زیر می‌باشد:

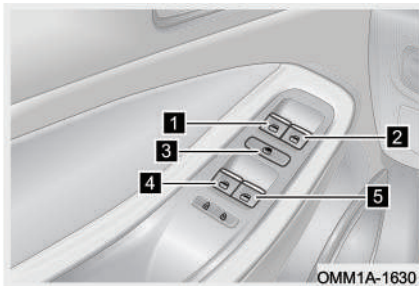

- ۱ کلید شیشه بالابر درب جلو چپ
- ۲ کلید شیشه بالابر درب جلو راست
- ۳ کلید قفل شیشه بالابرها
- ۴ کلید شیشه بالابر درب عقب چپ
- ۵ کلید شیشه بالابر درب عقب راست

با روشن بودن سویچ استارت موتور، می‌توان با استفاده از هر کلید، شیشه متناظر با آن را بالا یا پایین برد.

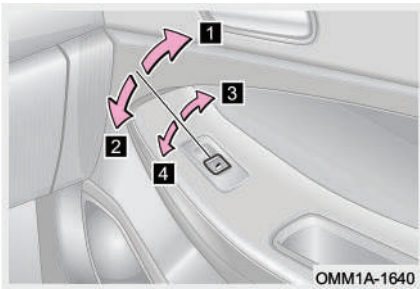

۱ اگر کلید را به طور کامل به سمت بالا کشیده و رها کنید، شیشه به طور خودکار بالا خواهد رفت؛ با فشار مجدد بر روی کلید، بالا رفتن خودکار شیشه متوقف خواهد شد.

۲ اگر کلید را به طور کامل به سمت پایین فشار داده و رها کنید، شیشه به طور خودکار پایین خواهد رفت؛ با فشار مجدد بر روی کلید، پایین رفتن خودکار شیشه متوقف خواهد شد.

۳ کلید را مقداری به سمت بالا بکشید و نگه دارید تا شیشه شروع به بالا رفتن کند؛ هر زمان که کلید را رها کنید، بالا رفتن شیشه متوقف خواهد شد.

۴ کلید را مقداری به سمت پایین فشار دهید و نگه دارید تا شیشه شروع به پایین رفتن کند؛ هر زمان که کلید را رها کنید، پایین رفتن شیشه متوقف خواهد شد.

### 👁️ احتیاط

- اگر خودرو را به مدت طولانی در هوای سرد پارک کرده باشید، هنگام به کارگیری کلیدهای شیشه بالا بر ممکن است شیشه‌ها نتوانند به طور کامل باز یا بسته شوند. در این گونه شرایط کلید را برای مدتی رها کرده و سپس مجدداً کار با کلید را از سر بگیرید و باز و بسته کردن شیشه را ۳ تا ۵ بار تکرار کنید تا زمانی که عملکرد شیشه به حالت عادی بازگردد.
- زمانی که شیشه درب به صورت خودکار در حال بالا رفتن است، دقت کنید تا اعضای بدن سرنشینان بین شیشه و کلاف گیر نکند.
- قابلیت بالا رفتن خودکار شیشه با کشیدن لحظه‌ای کلید فقط در خودروهای مجهز به قابلیت برگشت خودکار شیشه وجود دارد.



**هشدار !**

- در لحظه استارت زدن، بالا یا پایین رفتن شیشه متوقف می‌شود تا جریان برق مورد نیاز برای استارت موتور تامین شود.
- هنگام به کار انداختن شیشه بالابرها جهت جلوگیری از جراحت سرنشینان مطمئن شوید که اعضای بدن آنها بین شیشه و کلاف گیر نکند. همچنین اصول کار با شیشه بالابرها را به سرنشینان خودرو توضیح دهید.
- هنگام رانندگی بر روی جاده‌های دارای چاله یا سطوح ناهموار، ممکن است نیروی جاذبه روی سیستم شیشه بالابر تاثیر بگذارد. در این حالت ممکن است شیشه هنگام بالارفتن خودکار، به جای بالا رفتن، پایین بیاید. هر چند احتمال اتفاق افتادن این حالت اندک است، اما عادی است.

■ کلید قفل شیشه بالابر سرنشینان



- این کلید برای غیرفعال کردن تمامی کلیدهای شیشه بالابر واقع بر روی درب سرنشینان مورد استفاده قرار می‌گیرد. با فشردن کلید قفل شیشه بالابرها، فقط کلیدهای روی درب راننده قادر به راه انداختن شیشه بالابرها سرنشینان خواهد بود. در صورتی که کودکان جزو سرنشینان خودرو باشند، استفاده از این کلید توصیه می‌شود.
- فعال کردن: کلید را یک بار فشار دهید تا قفل شیشه بالابرها فعال شود. چراغ زمینه کلید نیز روشن می‌شود.
  - غیرفعال کردن: کلید را مجدداً فشار دهید تا قفل شیشه بالابرها غیرفعال شود. چراغ زمینه کلید نیز خاموش می‌شود.

### کنترل از راه دور شیشه‌ها

■ زمانی که سویچ استارت موتور خاموش است و کلیه درب‌های خودرو بسته شده‌اند، اگر دکمه بازکن روی ریموت کنترل/ ریموت هوشمند را فشار داده و حداقل به مدت ۱,۵ ثانیه نگه دارید، شیشه هر چهار درب خودرو باز خواهند شد. در حین باز شدن شیشه‌ها چنانچه دکمه بازکن کلید هوشمند را رها کنید، باز شدن شیشه‌ها متوقف خواهد شد.

#### احتیاط

در طول اجرای باز کردن شیشه‌ها به روش کنترل از راه دور، دکمه بازکن ریموت کنترل/ ریموت هوشمند را فشار داده و نگه دارید. اگر سیگنال کلید هوشمند به علت هر گونه تداخل (مانند حرکت دست یا مزاحمت امواج الکترومغناطیسی) قطع شود، باز شدن شیشه‌ها متوقف خواهد شد.

■ بالا رفتن شیشه‌ها با کنترل از راه دور (در مدل‌های مجهز به قابلیت برگشت خودکار شیشه) زمانی که سویچ استارت موتور خاموش است و هر چهار درب خودرو بسته شده‌اند، اگر دکمه قفل‌کن روی ریموت هوشمند یا دکمه روی دستگیره درب را فشار دهید، خودرو وارد وضعیت آماده به کار دزدگیر شده و شیشه هر چهار درب خودرو به طور خودکار بسته خواهند شد. در حین بسته شدن شیشه‌ها چنانچه هر کدام از دکمه‌های بازکن یا قفل‌کن ریموت هوشمند و یا دکمه روی دستگیره درب را فشار دهید، بالا رفتن شیشه‌ها متوقف خواهد شد.

#### احتیاط

در زمان بستن شیشه‌ها با روش کنترل از راه دور باید خودرو تحت نظر شما بوده و آن را به طور کامل ببینید تا احتمالا اعضای بدن کسی در بین شیشه‌ها گیر نکنند. پس از اتمام کار و قبل از دور شدن از خودرو از خاموش بودن سویچ استارت و بسته بودن شیشه کلیه درب‌ها اطمینان حاصل کنید.

### عملکرد محافظت از داغ شدن

چنانچه شیشه درب در مدت زمان کوتاه به طور متوالی باز و بسته شود، عملکرد محافظت در برابر داغ شدن کارکرد شیشه بالابر را متوقف می‌کند تا از موتور شیشه بالابر محافظت شود. پس از گذشت مدت زمان کمی، مجدداً می‌توانید با فشار دادن کلید، شیشه مورد نظر را بالا/پایین ببرید.

#### 👁️ احتیاط

در زمان بالا بردن خودکار شیشه و یا بستن شیشه با روش کنترل از راه دور مطمئن شوید که مانعی در مقابل حرکت شیشه قرار نداشته باشد. در صورتی که شیشه به علت اجرای قابلیت برگشت خودکار شیشه به سمت پایین برود، صدای بوق و روشن شدن چراغ‌ها، بسته نشدن کامل شیشه‌ها را اعلام خواهد کرد.

### عملکرد برگشت خودکار شیشه

■ برگشت خودکار شیشه

● این ویژگی شیشه بالابر در زمانی که شیشه در آستانه بسته شدن کامل قرار دارد، مانع را نمی‌تواند تشخیص دهد. بنابراین گیرکردن اجسام خیلی نازک در لابه‌لای شیشه در زمان بالا رفتن ممکن است نتواند باعث فعال شدن این قابلیت گردد.

● چنانچه عملکرد برگشت خودکار شیشه کارکرد عادی خود را داشته باشد، در زمان بالا رفتن شیشه به طور خودکار و یا به روش کنترل از راه دور، اگر مانعی در مقابل شیشه وجود داشته باشد و مقاومت مانع در برابر حرکت شیشه بیش‌تر از یک حد معین باشد، بالا رفتن شیشه متوقف شده و مقداری به عقب باز خواهد گشت. برای این که بتوانید شیشه را ببندید، ابتدا مانع را بردارید و سپس مجدداً کلید شیشه بالابر را فعال کنید.

■ معرفی موقعیت شیشه به طور دستی

اگر عملکردهای بالا رفتن خودکار شیشه و برگشت خودکار شیشه به طور عادی کار نمی‌کنند، مراحل زیر را برای فعال‌سازی مجدد آن‌ها انجام دهید. اطمینان حاصل کنید که در طول انجام عملیات معرفی موقعیت، مانعی در مقابل حرکت شیشه وجود ندارد.

۱. سویچ استارت موتور را روشن کنید.
  ۲. کلید شیشه بالا بر را به سمت بالا بکشید تا شیشه به طور کامل بسته شود و کلید را به مدت ۲ ثانیه در همان وضعیت نگه دارید.
  ۳. کلید را رها کنید.
  ۴. کلید شیشه بالا بر را به سمت پایین فشار دهید تا شیشه به طور کامل باز شود و کلید را به مدت ۲ ثانیه در همان وضعیت نگه دارید.
  ۵. کلید را رها کنید.
  ۶. عملکرد بالا رفتن خودکار شیشه را اجرا کنید (کلید را یک بار بالا کشیده و رها کنید).
  ۷. اگر شیشه نتواند به طور خودکار بسته شود، مراحل فوق را مجدداً تکرار کنید.
- اگر تنظیمات مربوط به موقعیت شیشه‌ها از حافظه سیستم پاک شده است، از طریق عملکرد بستن شیشه‌ها با استفاده از روش کنترل از راه دور نیز می‌توان مجدداً تنظیمات را بازیابی نمود. با انجام این کار ابتدا شیشه باز شده و به پایین‌ترین موقعیت خود می‌رود و سپس بسته شده و به بالاترین موقعیت خود خواهد رفت. اگر شیشه به طور عادی بسته شود، یعنی تنظیمات موفقیت‌آمیز بوده است.

#### مطالعه

اگر عملکرد بالا رفتن خودکار شیشه بتواند اجرا شود، به معنای این است که عملیات تعریف موقعیت‌های شیشه با موفقیت صورت پذیرفته است.

### احتیاط

- همواره در هنگام بسته شدن شیشه مسیر حرکتی آن را از وجود مانع خالی کنید، حتی اگر سیستم مجهز به قابلیت برگشت خودکار شیشه باشد. چرا که اگر مانعی نازک در مسیر حرکت شیشه قرار بگیرد که سیستم قادر به شناسایی آن نباشد، عملکرد برگشت خودکار شیشه فعال نخواهد شد. اگر دست یا انگشت کسی گیر کند، جراحت بسیار جدی ایجاد خواهد شد.
- قابلیت برگشت خودکار شیشه یک ویژگی ایمنی است. از اجسام و ابزار مختلف و روش‌های غیرعادی و یا اعضای بدن خود برای تست کردن این ویژگی استفاده نکنید. در غیر این صورت منجر به خرابی مکانیزم شیشه بالابر و یا مصدومیت بدنی خواهد شد.
- عملکردهای برگشت خودکار شیشه، بسته شدن شیشه به روش کنترل از راه دور و بالا رفتن خودکار شیشه تنها زمانی می‌توانند به طور عادی صورت پذیرند که معرفی موقعیت شیشه با موفقیت انجام گرفته باشد.
- اگر کابل باتری باز شده و دوباره وصل شود، قابلیت‌های بالا رفتن خودکار شیشه و برگشت خودکار شیشه غیرفعال خواهند شد و باید آن‌ها را مجدداً فعال کنید.
- برای محافظت از سیستم شیشه بالابر و جلوگیری از خطرات احتمالی ایمنی، عملکردهای برگشت خودکار شیشه و بالا رفتن خودکار شیشه در برخی شرایط متوقف می‌شوند. البته در این شرایط شیشه‌ها را به طور معمولی می‌توان باز و بسته کرد. بعد از تعریف کردن عملکرد برگشت خودکار شیشه، عملکرد شیشه بالابر درب مربوطه به حالت عادی باز خواهد گشت.

### ■ توقف قابلیت برگشت خودکار شیشه

- اگر در زمان بالا رفتن شیشه دو بار متوالی جلوی شیشه مانعی قرار گیرد، سیستم شیشه بالابر بسته شدن شیشه را متوقف کرده و عملکرد برگشت خودکار شیشه اجرا نخواهد شد.
- بدون توجه به این که شیشه در حال حرکت است یا خیر، سیستم شیشه بالابر برق را قطع خواهد کرد و عملکرد برگشت خودکار شیشه نیز متوقف خواهد شد.

## ۱۵-۳ سانروف

### نحوه استفاده از سانروف

راههای گوناگونی برای باز کردن/ بستن سانروف وجود دارد که از جمله آنها استفاده از کلید سانروف و به کارگیری عملکرد تشخیص صدا می‌باشد.

■ کلید سانروف

باز کردن/ بستن سانروف

۱ کلید " " را فشار داده و نگه دارید تا شیشه سانروف شروع به باز شدن کند. هر زمان کلید را رها کنید، شیشه سانروف در همان موقعیت متوقف خواهد شد. اگر کلید " " را به طور لحظه‌ای و کوتاه فشار داده و رها کنید، شیشه سانروف به طور خودکار تا انتها باز خواهد شد.

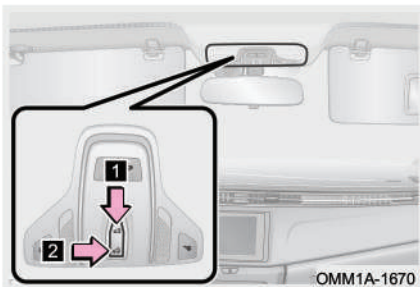

۲ کلید " " را فشار داده و نگه دارید تا شیشه سانروف شروع به بسته شدن کند. در هر لحظه‌ای که کلید را رها کنید، شیشه سانروف در همان موقعیت متوقف خواهد شد. اگر کلید " " را به طور لحظه‌ای و کوتاه فشار داده و رها کنید، شیشه سانروف به طور کامل بسته خواهد شد.

باز کردن و بستن سانروف به صورت نیمه‌باز (حالت تهویه سانروف)

۱ زمانی که شیشه سانروف به صورت نیمه‌باز است، کلید " " را به طور لحظه‌ای و کوتاه فشار دهید تا بسته شود.

۲ زمانی که شیشه سانروف بسته است، کلید " " را به طور لحظه‌ای و کوتاه فشار دهید تا شیشه سانروف به صورت نیمه‌باز شود.

مطالعه 

برای اطلاع از جزئیات عملکرد تشخیص صدای سانروف به بخش «سیستم صوتی و تصویری و سرگرمی» در فصل ۵ مراجعه کنید.

احتیاط 

- چنانچه عملکرد برگشت خودکار سانروف از کار بیافتد، احتمالا موقعیت‌های اولیه سانروف از حافظه پاک شده است. در این صورت باید سانروف کالیبره شود.
- اگر سانروف هیچ‌گونه عکس‌العملی در برابر به کارگیری عملکرد تشخیص صدا نداشته باشد، نیاز به کالیبره شدن دارد.
- مواد خارجی و گرد و خاک باقی‌مانده بر روی ریل‌ها و نوارهای سانروف را به طور دوره‌ای و منظم پاک کنید. پس از بارندگی یا شستن خودرو، آب و رطوبت روی شیشه سانروف را قبل از استفاده به طور کامل خشک کنید.
- اگر سانروف یخ‌زده باشد و یا با برف پوشیده شده باشد، باز کردن اجباری سانروف باعث آسیب دیدن شیشه و موتور سانروف خواهد شد.
- پس از بارندگی آب‌های باقی‌مانده در بین اجزای سانروف را قبل از باز کردن سانروف جهت جلوگیری از نفوذ به داخل کابین، پاک کنید و یا سانروف را تا زمانی که قطرات آب از بین بروند به صورت نیمه‌باز بلند کنید.
- وقتی که سانروف باز است، آفتاب‌گیر آن را با فشار نبندید. در غیر این صورت سانروف به طور مناسب کار نخواهد کرد و یا قطعات مرتبط آسیب خواهند دید.

هشدار 

در زمان بستن سانروف باید خودرو تحت‌نظر شما بوده و کاملا احتیاط کنید تا احتمالا اعضای بدن کسی در بین سقف و سانروف گیر نکند.

## کنترل از راه دور سانروف

■ باز کردن سانروف با کنترل از راه دور

زمانی که خودرو در وضعیت دزدگیر قرار دارد، اگر دکمه بازکن روی کلید هوشمند را فشار داده و به مدت حداقل ۳٫۵ ثانیه نگه دارید، شیشه سانروف به طور خودکار باز خواهد شد. برای متوقف کردن حرکت شیشه سانروف، یکی از دکمه‌های بازکن یا قفل‌کن روی کلید را فشار دهید.

■ بستن سانروف با کنترل از راه دور

سوییچ استارت را خاموش کنید و درب‌های خودرو را ببندید. سپس دکمه قفل‌کن روی ریموت هوشمند و یا دکمه روی دستگیره درب را فشار دهید تا درب‌ها قفل شده و خودرو وارد وضعیت دزدگیر شود. اگر سانروف باز مانده باشد، به طور خودکار بسته خواهد شد. در حین بسته شدن سانروف اگر دکمه قفل‌کن یا بازکن روی ریموت هوشمند و یا دکمه روی دستگیره درب را فشار دهید، سانروف در همان موقعیت متوقف خواهد شد.

### احتیاط

در زمان بستن سانروف با کنترل از راه دور باید خودرو تحت‌نظر شما بوده و آن را به طور کامل ببینید و مطمئن شوید که اعضای بدن کسی در لابه‌لای سانروف گیر نکرده است. پس از اتمام کار و قبل از ترک کردن خودرو از خاموش بودن سوییچ استارت و بسته شدن سانروف اطمینان حاصل کنید.

## روش کالیبره کردن سانروف

۱. کلید OFF را فشار دهید تا سانروف به حالت تهویه باز شود، سپس کلید را رها کنید.
۲. مجدداً کلید OFF را فشار داده و نگه دارید تا زمانی که سانروف به عقب بازگردد. بدین طریق سانروف کالیبره خواهد شد.

### احتیاط

اگر نتوانستید سانروف را کالیبره کنید به نمایندگی مجاز مدیران خودرو مراجعه کنید تا توسط تکنسین‌های خدمات پس از فروش کالیبره شود.



## ۱۶-۳ درب موتور

### باز کردن و بستن درب موتور

دستگیره بازکن درب موتور در قسمت پایینی سمت چپ داشبورد قرار گرفته است.

بازکردن درب موتور



۱. دستگیره بازکن درب موتور را بکشید تا درب موتور از قفل خارج شده و کمی از جای خود بلند شود.

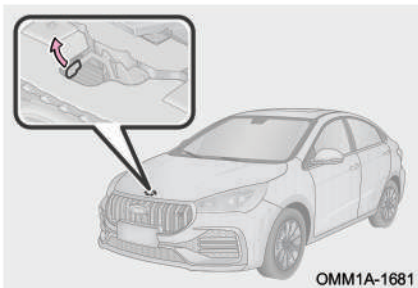

۲. دست خود را از ناحیه وسط لبه درب موتور به زیر درب موتور ببرید تا دست شما با اهرم قفل درب موتور تماس پیدا کند. اهرم را به طرف چپ فشار داده و در همان موقعیت نگه دارید و همزمان درب موتور را به سمت بالا باز کنید.

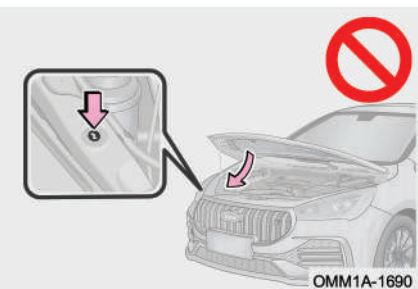

۳. پس از بازکردن درب موتور میله نگه‌دارنده آن را از جای خود درآورده و سر آن را در شیار مربوطه وارد کنید تا درب موتور را ثابت نگه دارد.

۴. برای بستن درب موتور، آن را با دست چپ نگه دارید و با دست راست میله نگه‌دارنده را از شیار خارج کرده و در جای اصلی خود قرار دهید. سپس لبه جلویی درب موتور را به کمک هر دو دست بگیرید و درب موتور را ۱۵-۲۵ سانتی‌متری قفل درب موتور پایین آورده و رها کنید تا بسته شود.

۵. پس از بستن، درب موتور را کمی به سمت بالا بکشید تا از قفل شدن صحیح آن اطمینان حاصل شود.

### ۱۷-۳ درب باک

#### باز کردن و بستن درب باک

■ باز کردن و بستن درب باک

۱. دستگیره بازکن درب باک را بکشید تا درب بیرونی باک به آرامی باز شود.



۲. برای باز کردن درپوش پیچی باک، آن را در خلاف جهت عقربه‌های ساعت بپیچانید.

۳. پس از اتمام سوخت‌گیری، درپوش باک را در جهت عقربه‌های ساعت تا زمانی که صدای «کلیک» شنیده شود، بپیچانید تا بسته شود.

۴. درب بیرونی باک را ببندید.

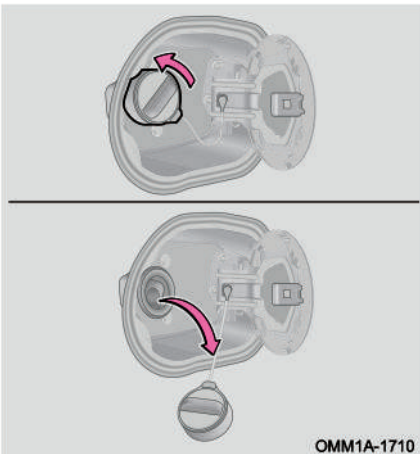

مطالعه 

بنزین می‌تواند محیط‌زیست را آلوده کند. جمع‌آوری و از بین بردن بنزین ریخته شده در محیط باید توسط افراد متخصص صورت پذیرد.

احتیاط 

- به گوش رسیدن صدای آرام خالی شدن باد در زمان باز کردن درپوش پیچی باک طبیعی است.
- از ریختن گازوییل به باک جدا خودداری کنید.
- اگر در زمان سوخت‌گیری، بنزین سرریز شود، جهت جلوگیری از آسیب دیدن رنگ بدنه، بنزین پاشیده شده را فوراً پاک کنید.
- پس از بستن درپوش پیچی باک، دست خود را از روی آن بردارید زیرا ممکن است کمی در جهت خلاف بستن بچرخد که طبیعی است.
- به منظور جلوگیری از خرابی درپوش پیچی باک، نیروی دست خود را فقط در جهت‌های باز کردن و بستن به درپوش باک وارد کنید و از کشیدن و یا فشار دادن آن خودداری کنید.

**هشدار !**

- قبل از اقدام به پر کردن باک، سویچ استارت را خاموش کنید و کلیه درب‌ها و شیشه‌ها را ببندید.
- از بسته شدن کامل درپوش باک مطمئن شوید تا از بیرون ریختن احتمالی بنزین و بروز سانحه جلوگیری کرده باشید.
- به علت ماهیت اشتعال‌پذیری زیاد بنزین، کشیدن سیگار در زمان سوخت‌گیری ممنوع است. از ایجاد شعله و جرقه در محل خودداری کنید.
- از استنشاق بخار بنزین ممانعت کنید. چرا که بنزین حاوی مواد سمی است و برای سلامتی زیان‌آور است.
- درپوش باک را پس از باز کردن به طور سریع بردارید، در هوای گرم ممکن است بخار بنزین که تحت فشار قرار دارد از داخل باک به بیرون فوران یابد که می‌تواند باعث آسیب‌دیدگی شود.
- پس از قطع شدن خودکار نازل پمپ بنزین، سوخت‌گیری را ادامه ندهید. زیرا ممکن است باک بیش از اندازه پر شده باشد و بنزین سرریز شود که می‌تواند به راحتی باعث ایجاد آتش‌سوزی، انفجار و مصدومیت‌های شدید شود.
- پس از ترک خودرو و قبل از باز کردن درپوش باک، یک فلز بدون رنگ را لمس کنید تا الکتریسیته ساکن بدن‌تان تخلیه شود. انجام این کار قبل از سوخت‌گیری مهم است، زیرا جرقه حاصل از الکتریسیته ساکن می‌تواند باعث مشتعل شدن بخار بنزین در زمان سوخت‌گیری شود.

## فصل ۴. روشن کردن و رانندگی با خودرو

روغن ترمز ..... ۱۷۸	۴-۱ دکمه استارت موتور ..... ۱۵۹
چراغ هشدار سیستم ترمز ..... ۱۷۸	موقعیت‌های دکمه استارت موتور ..... ۱۵۹
۴-۵ کنترل الکترونیکی پایداری خودرو (ESP) ..... ۱۸۰	۴-۲ روشن و خاموش کردن خودرو ..... ۱۶۰
عملکرد سیستم ESP ..... ۱۸۰	اقدامات قبل از استارت زدن ..... ۱۶۰
چراغ هشدار سیستم ESP ..... ۱۸۰	مراحل استارت زدن ..... ۱۶۱
سیستم ترمز ضدقفل (ABS) ..... ۱۸۲	پس از روشن شدن موتور ..... ۱۶۱
احتیاط‌های لازم ..... ۱۸۴	خاموش کردن موتور ..... ۱۶۲
۴-۶ سیستم فرمان برقی (EPS) ..... ۱۸۷	روشن کردن و خاموش کردن موتور در موارد اضطراری ..... ۱۶۳
سیستم فرمان برقی ..... ۱۸۷	سیستم تطبیقی کنترل موتور ..... ۱۶۴
۴-۷ سیستم کروز کنترل ..... ۱۸۹	۴-۳ گیربکس اتوماتیک ..... ۱۶۵
عملکرد کروز کنترل ..... ۱۸۹	گیربکس اتوماتیک ..... ۱۶۵
شرایط نامناسب برای استفاده از کروز کنترل ..... ۱۹۱	حالت‌های رانندگی ..... ۱۶۹
۴-۸ سیستم پایش فشار باد تایر (TPMS) ..... ۱۹۲	حالت خرابی ایمن (Fail-Safe) ..... ۱۷۰
نمایش اطلاعات سیستم TPMS ..... ۱۹۲	۴-۴ سیستم ترمز ..... ۱۷۰
چراغ هشدار سیستم TPMS ..... ۱۹۲	سیستم ترمز پارک برقی (EPB) ..... ۱۷۰
هشدار کم‌بادی تایر ..... ۱۹۳	سیستم توقف اتوماتیک (AUTO HOLD) ..... ۱۷۴
هشدار دمای زیاد تایر ..... ۱۹۴	سیستم ترمز خودرو ..... ۱۷۶
	بوستر ترمز ..... ۱۷۷



## NEW Arrizo 5 S User Manual

دفترچه راهنمای خودروی NEW Arrizo 5 S

- ۱۹۵ ۴-۹ سیستم رادار دنده عقب
- ۱۹۵ عملکرد سیستم .....
- ۱۹۷ اصول کار سنسور رادار دنده عقب .....
- ۲۰۰ تمیز کردن سنسور رادار دنده عقب ...



مدیران خودرو

Modiran Vehicle Manufacturing Co.

## ۱-۴ دکمه استارت موتور

### موقعیت‌های دکمه استارت موتور

زمانی که سیستم وجود ریموت هوشمند مجاز را تشخیص داده باشد و پدال ترمز آزاد باشد، با فشار دادن دکمه استارت موتور حالت‌های تامین برق خودرو تغییر می‌یابد (با هر بار فشرده شدن دکمه استارت، حالت تامین برق خودرو تغییر خواهد کرد).

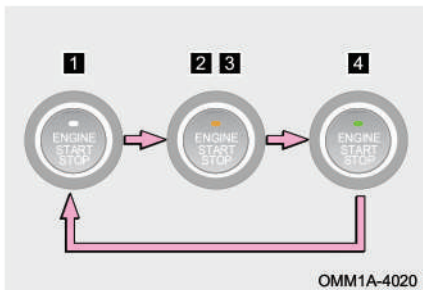

**۱** حالت OFF یا خاموش (چراغ زمینه کلید خاموش است): در این حالت برق کلیه لوازم برقی خودرو قطع می‌باشد.

**۲** حالت ACC (چراغ زمینه کلید به رنگ زرد روشن است): در این حالت برخی لوازم برقی خودرو قابل استفاده می‌باشد.

**۳** حالت ON (چراغ زمینه کلید به رنگ زرد روشن است): در این حالت کلیه لوازم برقی خودرو قابل استفاده می‌باشند.

**۴** حالت START (چراغ زمینه کلید به رنگ سبز روشن می‌شود): اگر پدال ترمز را فشار داده و دسته دنده را در موقعیت P یا N قرار دهید، چراغ زمینه دکمه استارت موتور با رنگ سبز روشن می‌شود که نشان‌دهنده قرار گرفتن کلید در حالت START می‌باشد و می‌توانید با فشار دادن دکمه استارت، خودرو را روشن کنید.

### احتیاط

- در مدل‌های مجهز به گیربکس اتوماتیک اگر در لحظه خاموش کردن موتور، دسته دنده در موقعیتی به غیر از "P" قرار داشته باشد، دکمه استارت به جای حالت OFF در حالت ACC قرار می‌گیرد.
- اگر در زمان روشن بودن موتور، ریموت هوشمند به بیرون از خودرو برده شود، موتور به طور خودکار خاموش نخواهد شد. در این شرایط بوق خودرو ۶ مرتبه به صدا در می‌آید و پیغام "Smart Key Not Detected" در نمایشگر صفحه کیلومتر شمار ظاهر خواهد شد.
- برای جلوگیری از خالی شدن باتری، در زمان خاموش بودن موتور، دکمه استارت موتور را در حالت OFF قرار دهید.

### ■ خاموش شدن خودکار دکمه استارت

در زمان‌هایی که موتور خودرو خاموش است و دسته دنده در موقعیت P قرار دارد، اگر دکمه استارت به مدت بیش از یک ساعت در حالت ON باقی بماند، کلید به طور خودکار خاموش خواهد شد. با این حال این قابلیت نمی‌تواند به تنهایی جلوی خالی شدن باتری را بگیرد.

## ۲-۴ روشن و خاموش کردن خودرو

### اقدامات قبل از استارت زدن

۱. قبل از سوار شدن، اطراف خودرو را بررسی کنید.
۲. موقعیت صندلی، زاویه پشتی صندلی، ارتفاع پشت‌سری و زاویه غربلیک فرمان را تنظیم کنید.
۳. آینه داخلی و آینه‌های بیرونی را تنظیم کنید.
۴. چراغ‌ها و لوازم برقی غیرضروری را خاموش کنید.
۵. کمربند ایمنی را ببندید.
۶. مطمئن شوید ترمز پارک کشیده شده است.



## فصل ۴: روشن کردن و رانندگی با خودرو

۷. دسته دنده را در موقعیت P یا N قرار دهید.
۸. ابتدا دکمه استارت را در موقعیت ON قرار دهید و بررسی کنید که آیا چراغ‌های هشدار و نشانگر در صفحه کیلومترشمار در وضعیت عادی قرار دارند؟ در صورت وجود شرایط غیرعادی، جهت انجام بازدید یا تعمیر با نمایندگی مجاز مدیران خودرو تماس بگیرید.

### مراحل استارت زدن

با همراه داشتن ریموت هوشمند به راحتی می‌توانید موتور را روشن کرده و یا حالت‌های کلید استارت را عوض کنید.

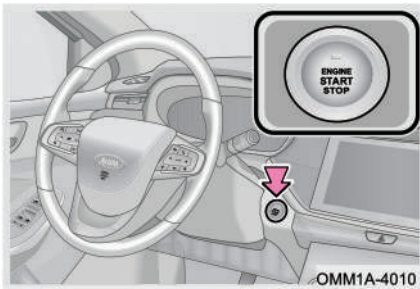

۱. دسته دنده را در موقعیت P یا N قرار دهید.
۲. پدال ترمز را فشار دهید تا رنگ چراغ زمینه دکمه استارت سبز شود. اگر رنگ نور زمینه کلید سبز نشود، موتور استارت نخواهد خورد.
۳. دکمه استارت را فشار دهید تا موتور روشن شود.

### پس از روشن شدن موتور

دور موتور در زمان دور آرام توسط یونیت کنترل الکترونیکی موتور، کنترل می‌شود. پس از روشن شدن موتور، دور آرام کمی بالا می‌رود تا به افزایش دمای موتور کمک کند که این مساله عادی است. پس از بالا رفتن دمای موتور، دور موتور به طور خودکار پایین خواهد آمد. در غیر این صورت جهت بازدید و تعمیر در اسرع وقت به نمایندگی مجاز مدیران خودرو مراجعه کنید.

**هشدار !**

دود آگزوز حاوی گازهای خطرناکی است که در صورت استنشاق، می‌تواند سلامتی انسان را به خطر اندازد. جهت جلوگیری از استنشاق دود آگزوز، موارد زیر را رعایت کنید:

- خودرو را در محیط سربسته نظیر گاراژ و پارکینگ به مدت طولانی روشن نگه ندارید.
- در زمانی که خودرو با موتور روشن در یک فضای دارای تهویه مناسب کار می‌کند، کسی که در داخل خودرو حضور دارد، می‌بایست ضمن کنترل کارکرد موتور، سیستم تهویه مطبوع خودرو را روی حالت چرخش هوای خارج و فن تهویه مطبوع را روی بالاترین سرعت تنظیم کند.

**خاموش کردن موتور**

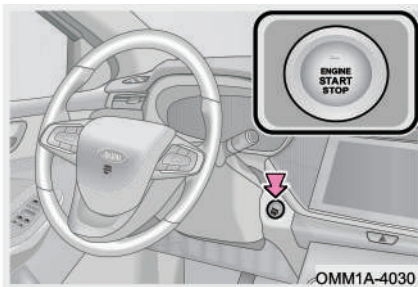

1. خودرو را متوقف کرده و ترمز پارک را بکشید.
  2. دسته دنده را در موقعیت P قرار دهید.
  3. دکمه استارت را فشار دهید تا موتور خاموش شود.
  4. از خاموش شدن موتور مطمئن شوید.
- اگر در لحظه خاموش کردن موتور، دسته دنده در موقعیتی به غیر از "P" قرار داشته باشد، دکمه استارت به جای حالت OFF در حالت ACC قرار خواهد گرفت.

برای خاموش کردن دکمه استارت در این‌گونه شرایط، طبق مراحل زیر اقدام کنید:

1. کنترل کنید که ترمز پارک فعال شده باشد.
2. دسته دنده را در موقعیت P قرار دهید.
3. دکمه استارت را یک بار فشار دهید و از خاموش شدن چراغ زمینه کلید اطمینان یابید.

👁️ احتیاط

- قبل از خاموش کردن موتور، پدال گاز را فشار ندهید.
- اگر با خودرو به مدت طولانی و با سرعت‌های بالا رانندگی شود، دمای موتور بالا خواهد رفت. بلافاصله پس از متوقف کردن خودرو، موتور را خاموش نکنید. اجازه دهید موتور به مدت چند دقیقه در حالت درجا روشن بماند و پس از پایین آمدن دما، آن را خاموش کنید. عدم رعایت موارد فوق می‌تواند به موتور آسیب برساند.

### روشن کردن و خاموش کردن موتور در موارد اضطراری

اگر باتری ریموت هوشمند تمام شده باشد و یا سیگنال‌های کلید با تداخل زیاد امواج مزاحم مواجه شود، سیستم ورود و استارت بدون کلید کارکردهای عادی خود را نخواهد داشت. در صورت مواجه شدن با چنین شرایطی برای روشن کردن موتور طبق مراحل زیر عمل کنید:

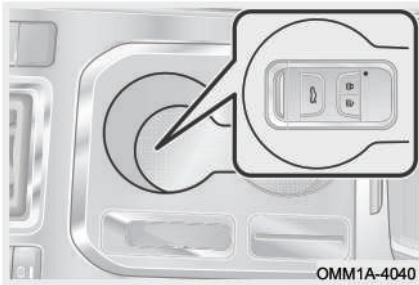

۱. ریموت هوشمند یا مچ‌بند هوشمند را در کف جالیوانی به نحوی که روی آن به سمت بالا باشد، قرار دهید. پدال ترمز را در این لحظه فشار ندهید.
۲. دکمه استارت موتور را روشن کنید.

۳. پس از نمایش پیغام "Verify successfully, start ready" در نمایشگر LCD صفحه کیلومترشمار، پدال ترمز را فشار دهید و سپس دکمه استارت را فشار دهید تا موتور روشن شود.

### احتیاط

- در زمانی که دکمه استارت در وضعیت ACC قرار دارد، چنانچه با فشار دادن پدال ترمز، موتور قادر به استارت نباشد، اگر دکمه استارت را به مدت بیش از ۱۵ ثانیه فشار داده و نگه دارید، سیستم از لزوم ارسال سیگنال پدال ترمز صرف نظر کرده و اجازه روشن شدن موتور را خواهد داد. البته این روش فقط برای مواقع اضطراری توصیه می شود. در صورت مواجه شدن با این گونه شرایط در اسرع وقت به نمایندگی مجاز مدیران خودرو مراجعه کنید.
- در مواقع غیر ضروری ریموت هوشمند را در جالیوانی دارای علامت کلید واقع بر روی کنسول وسط قرار ندهید. زیرا در صورت مناسب بودن قدرت باتری کلید، قرار دادن ریموت هوشمند در این قسمت از کنسول وسط ممکن است باعث فعال شدن اخطار صفحه کیلومتر شمار و نمایش پیغام‌هایی مانند "Smart key not detected" و "Verify successfully, start ready" شده و راننده را به اشتباه بیاندازد.

### ■ خاموش کردن موتور در موارد اضطراری

اگر تمامی سیستم های خودرو در حین رانندگی کارکرد عادی خود را داشته باشند ولی به علت شرایط اضطراری خاموش کردن موتور لازم شود، مطابق روش های زیر اقدام کنید:

روش ۱: در عرض ۲ ثانیه دکمه استارت را ۳ بار یا بیش تر به صورت پشت سر هم و به طور لحظه ای فشار دهید.

روش ۲: دکمه استارت را فشار داده و بیش تر از ۳ ثانیه نگه دارید.

### سیستم تطبیقی کنترل موتور

اگر کابل باتری را باز و بسته کرده‌اید، ابتدا دکمه استارت را در وضعیت ON قرار داده و ۱۵ ثانیه صبر کنید، سپس کلید را خاموش کنید. پس از انجام این کار می‌توان موتور را به صورت عادی روشن کرد.

پس از جدا کردن و وصل کردن کابل باتری ممکن است در مراحل اول استفاده از خودرو برخی شرایط غیرعادی (مانند لرزش موتور یا ریپ زدن در ابتدای حرکت) اتفاق بیافتند که عادی

## فصل ۴: روشن کردن و رانندگی با خودرو

می‌باشد و نشان‌دهنده این است که سیستم کنترل الکترونیکی موتور در حال تطبیق مجدد خود با موتور است.

### ۳-۴ گیربکس اتوماتیک

#### گیربکس اتوماتیک

گیربکس اتوماتیک (CVT) یک گیربکس هیدرولیکی اتوماتیک با کنترل الکترونیکی است که هم قابلیت تعویض دنده به صورت اتوماتیک و هم به صورت دستی را دارد.

نحوه استفاده از گیربکس به شرح زیر است:

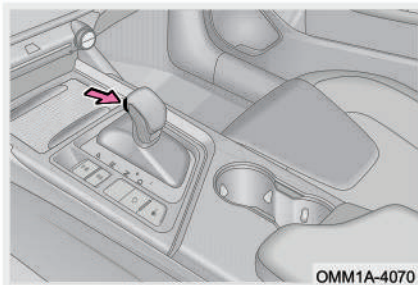

۱. پدال ترمز را تا انتها فشار داده و دکمه روی دسته دنده را فشار دهید و همزمان دسته دنده را از موقعیت P حرکت داده و در موقعیت D قرار دهید.

۲. ترمز پارک را به طور دستی و یا به طور اتوماتیک آزاد کنید، سپس پدال ترمز را رها کنید تا خودرو به آرامی شروع به حرکت نماید.

۳. برای قراردادن دسته دنده در موقعیت P یا خارج کردن از آن و همچنین در زمان عبور دادن دسته دنده از روی موقعیت R، دکمه روی دسته دنده باید فشار داده شود.

جزئیات بیشتر در خصوص نحوه آزاد کردن ترمز پارک در بخش «سیستم ترمز» در ادامه همین فصل ارایه شده است.

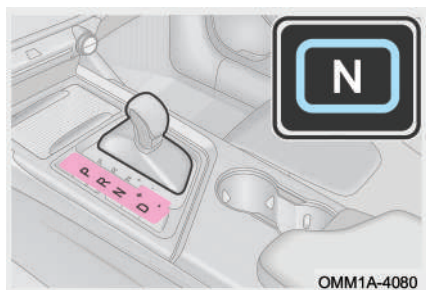

دنده‌های اتوماتیک (D و R، N و P) و دنده‌های دستی (+ و -) در طول رانندگی در دسترس راننده می‌باشد. دنده انتخاب شده برای گیربکس در نمایشگر LCD صفحه کیلومترشمار نیز نمایش داده می‌شود.

حالت اتوماتیک: پس از آن که راننده دسته دنده را در موقعیت D قرار داد، سیستم بر اساس سرعت خودرو، دنده‌ها را به طور اتوماتیک افزایش یا کاهش خواهد داد. تمام عملیات به صورت خودکار و بدون مداخله دست صورت می‌گیرد.

حالت دستی: راننده می‌تواند به طور دستی دنده‌ها را افزایش یا کاهش دهد. راننده می‌تواند در هر زمان با قرار دادن دسته دنده در موقعیت D حالت‌های گیربکس را بین دستی و اتوماتیک تغییر دهد.

وقتی گیربکس بر روی دنده D باشد، می‌توانید با کشیدن دسته دنده به سمت راست وارد حالت دستی (+،-) M شوید. در این حالت اگر دسته دنده را به سمت جلو حرکت دهید، دنده یک عدد افزایش می‌یابد و اگر دسته دنده را به سمت عقب بکشید، دنده یک عدد کاهش می‌یابد. به هنگام رانندگی دنده مناسب را با توجه به نیازهای واقعی انتخاب کنید. اطلاعات جدول زیر به شما کمک می‌کند تا با ویژگی‌ها و کاربرد دنده‌های مختلف آشنا شوید تا بتوانید در حین رانندگی انتخاب دنده صحیحی داشته باشید. قبل از اقدام به رانندگی، مطمئن شوید که آشنایی کافی نسبت به این اطلاعات را کسب کرده‌اید.

فصل ۴: روشن کردن و رانندگی با خودرو

عملکرد	موقعیت گیربکس	
وقتی که دسته دنده در موقعیت P قرار گرفته باشد، چرخ‌های محرک خودرو به طور مکانیکی قفل می‌شوند. در این موقعیت موتور می‌تواند روشن شود.	P (دنده پارک)	
وقتی که دسته دنده در موقعیت R قرار می‌گیرد، چراغ‌های دنده عقب روشن می‌شوند و سیستم رادار پارک به کار می‌افتد.	R (دنده عقب)	
برای توقف‌های کوتاه که موتور در دور آرام قرار دارد، این حالت گیربکس مناسب می‌باشد.	N (دنده خلاص)	
برای حرکت رو به جلو از این دنده استفاده می‌شود. بر اساس بار وارده به موتور و سرعت حرکت خودرو، افزایش و یا کاهش دنده‌ها به طور خودکار صورت می‌پذیرد.	D (دنده حرکت رو به جلو)	
با هر بار حرکت دسته دنده به سمت جلو (+)، گیربکس به یک دنده سبک‌تر خواهد رفت.	+	حالت دستی
با هر بار حرکت دسته دنده به سمت عقب (-)، گیربکس به یک دنده سنگین‌تر خواهد رفت.	-	

### احتیاط

- قبل از توقف کامل خودرو هرگز دسته دنده را در موقعیت P قرار ندهید. این کار باعث ایجاد صدای غیرعادی و خرابی گیربکس می‌شود.
- زمانی که موتور خاموش است، هرگز خودرو را در دنده خلاص (N) حرکت ندهید. در غیر این صورت گیربکس آسیب خواهد دید.
- هیچگاه در هنگام حرکت رو به جلو، دسته دنده را از موقعیت D خارج نکنید، در غیر این صورت گیربکس به شدت آسیب می‌بیند.
- هرگز در هنگام حرکت رو به عقب، دسته دنده را از موقعیت R خارج نکنید، در غیر این صورت گیربکس به شدت آسیب می‌بیند.
- زمانی که می‌خواهید دسته دنده را از موقعیت P خارج کنید، لازم است ابتدا پدال ترمز را فشار دهید تا خودرو به طور کامل متوقف شود و سپس دسته دنده را در موقعیت دلخواه قرار دهید، در غیر این صورت مکانیزم تعویض دنده آسیب می‌بیند.
- چنانچه باتری خودرو ضعیف شده باشد، حتی با فشار دادن پدال ترمز نیز دسته دنده از موقعیت P خارج نخواهد شد. در چنین شرایطی جهت بازدید و تعمیر خودرو هر چه سریع‌تر با نمایندگی مجاز مدیران خودرو تماس بگیرید.
- در حالت دستی اگر دور موتور خیلی بالا رود، دنده به طور اتوماتیک افزایش می‌یابد و اگر دور موتور خیلی پایین بیاید، دنده به طور اتوماتیک کاهش خواهد یافت. در زمان ترمزگیری و کاهش سرعت هم دنده به طور اتوماتیک کاهش خواهد یافت.
- در حالت دستی، راننده باید بر اساس دور موتور و سرعت حرکت خودرو از طریق حرکت دادن دسته دنده اقدام به تعویض دنده نماید. اگر شرایط لازم برای تعویض دنده مهیا نباشد، گیربکس اقدام به تعویض دنده نخواهد کرد.
- در زمان پارک کردن خودرو در سطح شیب‌دار ابتدا باید ترمز پارک را درگیر کنید و سپس دسته دنده را در موقعیت P قرار دهید. هنگام شروع حرکت در سطح شیب‌دار ابتدا دسته دنده را از موقعیت P خارج کنید و سپس ترمز پارک را آزاد کرده و حرکت کنید.



**هشدار** 

- خودروی مجهز به گیربکس اتوماتیک را هرگز در مسافت‌های طولانی یا با سرعت بالا بکسل نکنید. در صورت بکسل کردن، باید چرخ‌های محرک را از زمین بلند کنید و یا پلوس‌های خودرو را از آزاد کنید.
- وقتی که دسته دنده در موقعیت N قرار دارد، مطمئن شوید که ترمز پارک را کشیده‌اید و یا پدال ترمز را فشار داده‌اید. در غیر این صورت ممکن است دچار حادثه شوید.

**حالت‌های رانندگی**

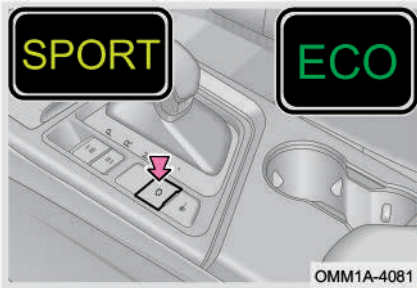

پس از روشن شدن موتور، گیربکس به طور پیش‌فرض روی حالت ECO قرار می‌گیرد. با فشار دادن کلید تغییر حالت رانندگی می‌توانید حالت گیربکس را بین SPORT و ECO تغییر دهید. با توجه به شرایط جاده‌ای می‌توانید حالت رانندگی را انتخاب کنید. در حالت ECO مصرف سوخت خودرو اصلاح می‌شود و در حالت SPORT فرمان‌پذیری، قابلیت کنترل و قدرت خروجی خودرو بهبود می‌یابد.

**مطالعه** 

آخرین تغییر حالت انجام گرفته بر روی گیربکس توسط راننده، در حافظه سیستم ذخیره می‌شود و در روشن شدن بعدی خودرو، گیربکس به طور پیش‌فرض بر روی همان حالت ذخیره شده در حافظه قرار خواهد گرفت. البته این ویژگی جزو استانداردهای الزامی خودرو نمی‌باشد و شما باید مطابق با نوع گیربکس نصب شده بر روی خودروی خود اقدام کنید.

### حالت خرابی ایمن (Fail-Safe)

وقتی ایرادی در سیستم گیربکس اتوماتیک رخ دهد، حالت خرابی ایمن گیربکس به طور خودکار فعال می‌شود و اجازه می‌دهد تا خودرو مسافت کوتاهی را به صورت اضطراری حرکت کند. در این شرایط چراغ اخطار گیربکس در صفحه کیلومترشمار روشن خواهد شد. با فعال شدن حالت خرابی ایمن، گیربکس دیگر امکان کارکرد عادی در حالت انتخاب شده را نخواهد داشت و سرعت خودرو کاهش می‌یابد و فقط با کم‌ترین سرعت می‌تواند حرکت کند.

#### 👁️ احتیاط

در حالت خرابی ایمن (fail-safe)، رانندگی کردن در مسافت‌های طولانی مجاز نیست، زیرا باعث وارد آمدن آسیب‌های جدی به گیربکس خواهد شد. جهت بازدید و سرویس گیربکس، هر چه سریع‌تر به نمایندگی مجاز مدیران خودرو مراجعه کنید.

### ع-۸ سیستم ترمز

#### ترمز پارک برقی (EPB)

ترمز پارک برقی (EPB) یکی از تکنولوژی‌های به کار رفته در خودرو می‌باشد که ترمزگیری را برای توقف‌های موقتی و کوتاه‌مدت در طول رانندگی و همچنین توقف‌های بلندمدت پس از پارک خودرو، در قالب یک سیستم ادغام کرده است و عملکرد ترمز دستی را به طور الکترونیکی کنترل می‌کند. این نوع ترمز پارک جایگزین نوع مکانیکی و سنتی ترمز دستی شده است. درگیر کردن ترمز پارک به صورت دستی:

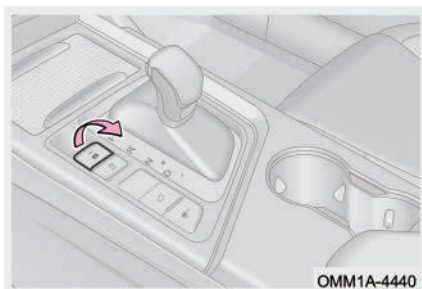

- زمانی که سوئیچ استارت روشن است و یا خودرو با موتور روشن متوقف است، اگر کلید ترمز پارک برقی را بکشید، چراغ نشانگر قرمز رنگ " (P) " در صفحه کیلومترشمار و همچنین چراغ زمینه کلید روشن می‌شوند که بیانگر فعال شدن ترمز پارک است.

#### فصل ۴: روشن کردن و رانندگی با خودرو

- وقتی که دکمه استارت خاموش می‌شود، سیستم ترمز پارک برقی (EPB) به صورت خودکار ترمز پارک را فعال و درگیر می‌کند.  
آزاد کردن ترمز پارک به صورت دستی:
- وقتی که موتور روشن است یا دکمه استارت روشن است، اگر پدال ترمز را فشار داده و کلید ترمز پارک برقی را توسط دست فشار دهید، چراغ نشانگر ترمز پارک " (P) " در صفحه کیلومترشمار و چراغ زمینه کلید خاموش می‌شوند که نشان‌دهنده آزاد شدن ترمز پارک می‌باشد.  
آزاد شدن ترمز پارک به صورت خودکار:
- درب سمت راننده را ببندید و کمربند ایمنی راننده را قفل کنید. چنانچه خودرو در جاده با سطح صاف متوقف باشد، همزمان با قرار دادن دسته دنده در موقعیت D یا R و فشار دادن پدال گاز، ترمز پارک برقی به طور خودکار آزاد خواهد شد و متعاقب آن، چراغ نشانگر قرمز رنگ " (P) " در صفحه کیلومترشمار خاموش خواهد شد.
- اگر خودرو در سطح شیب‌دار متوقف باشد، برای حرکت در دنده D یا R، پدال گاز را کمی بیش‌تر فشار دهید. هر زمان که نیروی محرک چرخ بزرگ‌تر از نیروی لغزش آن شود، ترمز پارک برقی به طور خودکار آزاد خواهد شد.

#### مطالعه

هنگام یدک کشیدن خودرو، لازم است ترمز پارک برقی را آزاد کنید (جهت کسب اطلاعات بیش‌تر در خصوص حمل خودرو به فصل ۶ مراجعه کنید).

### احتیاط

- چنانچه باتری خودرو خالی شده باشد، ترمز پارک غیر فعال نخواهد شد. در این صورت ابتدا باید موتور را از طریق باتری به باتری کردن روشن کنید. برای اطلاعات بیشتر به بخش «استارت کمکی» در فصل ۶ مراجعه کنید.
- هنگام آزاد کردن یا درگیر کردن ترمز پارک و فشار دادن پدال ترمز، ممکن است پدال ترمز کمی به سمت بالا و پایین حرکت کند. در این حالت باید پدال ترمز را محکم فشار دهید.
- در زمان آزاد کردن ترمز پارک به صورت خودکار، کمر بند ایمنی راننده را قفل کنید و درب سمت راننده را ببندید. انجام ندادن این کار ممکن است باعث شود که شرایط آزاد شدن خودکار ترمز پارک برآورده نشود.
- موقع درگیر کردن و آزاد کردن ترمز پارک برقی، صدایی از بخش عقب خودرو به گوش می‌رسد که ناشی از عملکرد سیستم بوده و عادی است.
- اگر در فاصله زمانی کوتاه پس از توقف، خودرو حرکت اضافه داشته باشد، سیستم به طور خودکار نیروی ترمز پارک را افزایش می‌دهد تا خودرو را به شکل ایمن متوقف کند. این افزایش نیروی ترمز پارک ممکن است با مقداری صدا همراه باشد که عادی است.
- زمانی که دکمه استارت و یا موتور روشن است، اگر با فشار دادن پدال ترمز، ترمز پارک نتواند آزاد شود، ابتدا پدال گاز را فشار دهید و سپس کلید ترمز پارک را فشار دهید تا ترمز پارک آزاد شود. این روش باید فقط در شرایط خاص که ترمز پارک نمی‌تواند به طور دستی و با فشار دادن پدال ترمز آزاد شود، مورد استفاده قرار گیرد. هنگام آزاد کردن ترمز پارک به این روش جوانب احتیاط را در نظر بگیرید و در اولین فرصت جهت بازدید و تعمیر به نمایندگی مجاز مدیران خودرو مراجعه کنید.

**! هشدار**

- برای جلوگیری از حرکت اتفاقی خودرو، در وضعیت AUTO HOLD، قبل از گاز دادن برای آغاز حرکت، از وضعیت دسته دنده مطمئن شوید.
- پس از فعال کردن ترمز پارک برقی در زمان پارک کردن و یا ترک کردن خودرو، چراغ نشانگر قرمز رنگ ترمز پارک " (P) " و چراغ زمینه کلید ترمز پارک برای مدتی روشن مانده و سپس خاموش می‌شوند. برای جلوگیری از حرکت ناخواسته خودرو، روشن شدن چراغ نشانگر " (P) " و چراغ زمینه کلید را جهت اطمینان از فعال شدن ترمز پارک بررسی کنید.

ترمزگیری اضطراری:

اگر ترمز خودرو عمل نکرد، کلید ترمز پارک را به طور متوالی و پشت سر هم بکشید تا نیروی لازم برای ترمزگیری اضطراری خودرو توسط سیستم ترمز پارک برقی اعمال شود. در این شرایط چراغ نشانگر قرمز رنگ ترمز پارک " (P) " در صفحه کیلومترشمار به صورت چشمک‌زن روشن خواهد شد. پس از خارج شدن از وضعیت ترمزگیری اضطراری، کلید ترمز پارک را رها کنید.

**هشدار !**

- فعال شدن ترمز اضطراری توام با تولید صدا است که عادی می‌باشد.
- در ترمزگیری اضطراری اعمال شدن نیروی ترمز پارک برقی باعث کاهش سرعت خودرو با نرخ ثابت می‌شود که ممکن است با کاهش سرعت مورد نظر راننده متفاوت بوده و فاصله ترمزگیری زیاد باشد.
- موقع رانندگی معمولی از این عملکرد با احتیاط استفاده کنید. در حین رانندگی سرنشینان نباید به کلید ترمز پارک دست بزنند. این‌گونه اقدامات می‌تواند باعث بروز حادثه شود.
- عملکرد ترمزگیری اضطراری فقط در شرایط اضطراری مانند خرابی سیستم ترمز خودرو یا گیر کردن پدال ترمز می‌تواند مورد استفاده قرار گیرد. باید توجه داشت که سیستم ESP و اجزای آن نمی‌توانند بر تمامی محدودیت‌های فیزیکی جاده غلبه کنند، لذا استفاده از این عملکرد در جاده‌های پر پیچ و خم، جاده‌های نامساعد، ترافیک‌های سنگین و شرایط جوی نامناسب می‌تواند باعث انحراف خودرو، کشیدن به یک سمت و واژگونی شود. مراقب باشید که دچار حادثه نشوید.

**سیستم AUTO HOLD**

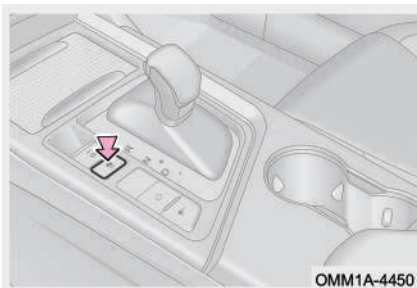

سیستم توقف اتوماتیک (Auto hold) برای جلوگیری از حرکت خود به خودی خودرو در زمانی که متوقف بوده و یا شروع به حرکت می‌کند، مورد استفاده قرار می‌گیرد.

**شرایط لازم برای فعال شدن Auto hold:**

موتور باید روشن باشد، درب راننده به طور کامل بسته باشد و کمربند راننده قفل شده باشد.

### ● روشن کردن Auto hold:

در صورتی که شرایط لازم برای فعال شدن Auto hold فراهم باشد، اگر کلید Auto hold بر روی کنسول وسط را فشار دهید، چراغ زمینه کلید روشن شده و خودرو به حالت Auto hold وارد خواهد شد.

### ● فعال شدن Auto hold:

● اگر کلید Auto hold روشن شده باشد و شرایط لازم برای فعال شدن Auto hold مهیا باشد، با گرفتن ترمز و پس از توقف خودرو، Auto hold فعال می‌شود و چراغ نشانگر سبز رنگ " (P) " در صفحه کیلومترشمار روشن می‌شود.

● موقعی که خودرو ایستاده است، پدال ترمز را فشار دهید؛ اگر کلید Auto hold روشن شده باشد و شرایط لازم برای فعال شدن Auto hold فراهم باشد، عملکرد Auto hold فعال می‌شود و چراغ نشانگر سبز رنگ " (P) " در صفحه کیلومترشمار روشن می‌شود.

### ● خاموش کردن Auto hold:

● زمانی که سیستم توقف اتوماتیک روشن است، کلید Auto hold واقع بر روی کنسول وسط را فشار دهید تا سیستم خاموش شود. چراغ زمینه کلید خاموش شده و خودرو از وضعیت پارک اتوماتیک خارج خواهد شد.

● زمانی که Auto hold فعال است، کلید واقع بر روی کنسول وسط را فشار دهید تا سیستم خاموش شود. پس از آن چراغ نشانگر سبز رنگ " (P) " در صفحه کیلومترشمار و چراغ زمینه کلید خاموش خواهند شد و سیستم ترمز خودرو از وضعیت پارک اتوماتیک خارج شده و به ترمز پارک برقی (EPB) تغییر حالت خواهد داد.

### ● آزاد کردن Auto hold:

● روش آزاد کردن Auto hold مشابه روش آزاد کردن ترمز پارک برقی می‌باشد که به دو طریق دستی و خودکار صورت می‌پذیرد.

### احتیاط

- قبل از بردن خودرو به کارواش، Auto hold را غیر فعال کنید.
- همواره خودرو را با در نظر گرفتن نکات ایمنی و به طور صحیح متوقف کنید و مراقب باشید که به خود و عابران پیاده آسیب نرسانید.
- اگر پدال گاز خیلی آهسته فشار داده شود، آزاد شدن Auto hold با تاخیر صورت می‌پذیرد که عادی است.
- اگر پس از روشن شدن خودرو، درب راننده و کمربند راننده بسته نشوند، قابلیت Auto hold به کار نخواهد افتاد.
- در زمان فعال بودن Auto hold اگر درب راننده یا کمربند ایمنی راننده باز شود، سیستم Auto hold به سیستم ترمز پارک برقی تغییر وضعیت می‌دهد.
- وقتی که Auto hold روشن است و خودرو را با فشار پدال ترمز به طور کامل متوقف می‌کنید، Auto hold مانند ترمز پارک برقی خودرو را نگاه خواهد داشت، با این تفاوت که خودرو در دنده D یا R قرار دارد. اگر توقف‌تان کوتاه است، دسته دنده را در موقعیت N قرار دهید و اگر توقف‌تان طولانی است، دسته دنده را در موقعیت P قرار دهید.
- در زمان فعال بودن Auto hold اگر درب راننده یا کمربند ایمنی راننده باز شود، خودرو از حالت Auto hold خارج می‌شود و پس از بستن درب یا کمربند ایمنی، سیستم Auto hold مجدداً به وضعیت فعال باز می‌گردد.

### سیستم ترمز خودرو

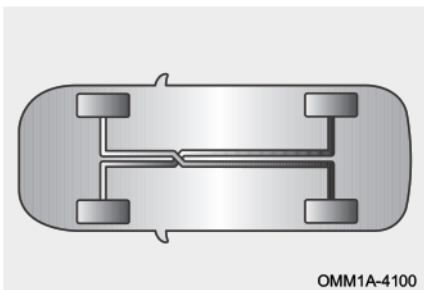

OMM1A-4100

سیستم ترمز این خودرو دارای مدار دویل ضربدری می‌باشد. این نوع ترمز هیدرولیکی بوده و دارای دو مدار مستقل از یکدیگر می‌باشد. مزیت این نوع ترمز این است که در صورت خرابی و وجود ایراد در یکی از مدارها، مدار دیگر قادر به ادامه کار می‌باشد. البته در



#### فصل ۴: روشن کردن و رانندگی با خودرو

صورت بروز چنین شرایطی پدال ترمز در مقایسه با شرایط عادی باید محکم‌تر فشار داده شود و توجه داشته باشید که فاصله ترمزگیری بیش‌تر خواهد بود. چراغ هشدار سیستم ترمز نیز روشن خواهد شد.

#### **⚠ هشدار**

در صورت خرابی و عدم کارکرد یکی از مدارهای ترمز، توصیه می‌شود با خودرو رانندگی نکنید و فوراً جهت بازدید و تعمیر آن به نمایندگی‌های مجاز مدیران خودرو مراجعه کنید.

#### **بوستر ترمز**

بوستر ترمز به واسطه مکش ایجاد شده توسط موتور کنترل می‌شود و فقط در زمانی کارآیی دارد که موتور روشن باشد. بنابراین در زمان خاموش بودن موتور از حرکت دادن خودرو خودداری کنید.

#### **⚠ هشدار**

در سراسیبه‌ها موتور خودرو را خاموش نکنید. برای کارآیی بیش‌تر سیستم ترمز در سراسیبه‌ها، از دنده سنگین‌تر استفاده کنید.

هنگام بکسل شدن خودرو یا ایراد موتور، بوستر ترمز از کار می‌افتد، در این‌گونه شرایط برای جبران این نقصان باید فشار بیش‌تری به پدال ترمز وارد کنید. در شرایط آب و هوایی معمولی، مدت زمان لازم برای رسیدن موتور به دمای لازم در دور آرام، ۱۵ ثانیه پس از روشن شدن است (هر چه دما پایین‌تر باشد، وقت بیش‌تری برای گرم کردن خودرو لازم خواهد بود) تا بدین‌وسیله کاتالیست کانورتور سریع‌تر گرم شده و فعال شود و راندمان فرآیند تبدیل گازهای خروجی به گازهای کم‌خطر را بهبود بخشد. از طرف دیگر، این شرایط برای خودرویی که به مدت طولانی (مثلاً شب تا صبح) پارک بوده، مفید است تا بدین وسیله خلا لازم برای بوستر ترمز و رسیدن به شرایط مطلوب حاصل شود. لذا توصیه می‌شود قبل از شروع رانندگی، خودرو را حداقل به مدت ۱۵ ثانیه در حالت دور آرام نگه دارید.

## روغن ترمز



در حالت عادی، سطح روغن ترمز در مخزن باید مابین خط‌های "MAX" و "MIN" قرار داشته باشد.

سطح روغن ترمز موجود در مخزن را به طور منظم بازدید کنید. روغن ترمز باید هر دو سال یک بار یا هر ۴۰,۰۰۰ کیلومتر تعویض شود.

### هشدار !

- روغن ترمز به شدت جاذب رطوبت می‌باشد. بنابراین درب مخزن روغن ترمز را به مدت طولانی باز نگذارید.
- روغن ترمز دارای خاصیت خوردگی است. اجازه ندهید مستقیماً با پوست دست تماس پیدا کند. در صورت پاشیدن روغن ترمز بر روی پوست و یا چشم، فوراً محل را با آب تمیز شست‌وشو دهید. اگر همچنان احساس ناراحتی می‌کنید، فوراً به مراکز درمانی مراجعه نمایید.

## چراغ هشدار سیستم ترمز

- با روشن شدن دکمه استارت موتور، چراغ هشدار سیستم ترمز (ⓘ) روشن شده و پس از ۳ ثانیه خاموش می‌شود.
- اگر در سیستم ترمز ایرادی وجود داشته باشد، چراغ هشدار همچنان روشن می‌ماند. اگر در سیستم ترمز ایرادی وجود دارد، ابتدا سطح روغن ترمز را در مخزن بررسی کنید. در صورتی که سطح روغن پایین‌تر از علامت MIN بود، به مقدار لازم روغن ترمز اضافه کنید. اگر علت قابل تشخیص نبود، هر چه سریع‌تر با نمایندگی مجاز مدیران خودرو تماس حاصل کنید.
- نکات لازم در خصوص سیستم ترمز
- تولید صدای ترمز در برخی زمان‌ها طبیعی است. ولی اگر ترمز به مدت زیاد صدای سایش آهن به آهن یا صدای سوت ایجاد کند، بیانگر تمام شدن لنت‌های ترمز است که نیاز به تعویض

#### فصل ۴: روشن کردن و رانندگی با خودرو

- دارند. جهت تعویض لنت‌ها به نمایندگی مجاز مدیران مراجعه کنید.
- در زمان ترمزگیری، اگر به طور مداوم لرزش یا ارتعاشی به غریبک فرمان منتقل می‌شود، در اسرع وقت جهت بازدید و تعمیر به نمایندگی مجاز شرکت مدیران خودرو مراجعه کنید.
  - لنت ترمزهای جدید برای رسیدن به حداکثر کارایی نیاز به یک دوره آب‌بندی دارند. شاید در ۲۰۰ کیلومتر اول کارایی ترمز بهینه نباشد. در این شرایط برای جبران کم اثر شدن ترمز، نیروی وارده به پدال ترمز را افزایش دهید.
  - میزان ساییدگی لنت ترمز به شرایط کارکرد و نحوه رانندگی بستگی دارد. خودروهایی که بیش‌تر در ترافیک شهری مورد استفاده قرار می‌گیرند و دارای شرایط ترمزگیری زیاد هستند، در معرض سایش زیاد لنت ترمز قرار دارند. بنابراین لازم است خودروی خود را جهت بازدید ضخامت لنت ترمز و یا تعویض آن بر طبق کیلومتر طی شده خودرو، به یکی از نمایندگی‌های مجاز مدیران خودرو ببرید.
  - در زمان رانندگی در جاده‌های سرازیری، از دنده سنگین استفاده کنید تا از اثر نیروی ترمز موتوری بیش‌ترین استفاده را برده و از ترمزگیری ممتد جلوگیری کنید. در غیر این صورت ممکن است ترمزها داغ شده و فاصله ترمزگیری افزایش یابد و احتمالاً در برخی شرایط خاص، سیستم ترمز کارایی خود را از دست بدهد.
  - یک لنت مرطوب باعث کاهش غیرعادی سرعت خودرو و کشیدن چرخ به یک سمت در زمان ترمزگیری می‌شود. پدال ترمز را به آرامی فشار دهید تا میزان کارایی ترمز را تست کنید. پس از رانندگی در آب عمیق برای خشک کردن لنت ترمز، ضمن رانندگی با سرعت مطمئن، پدال ترمز را به آرامی فشار دهید تا کارایی خود را مجدداً باز یابد.

## ۵-۴ کنترل الکترونیکی پایداری خودرو (ESP)

### عملکرد سیستم ESP

ESP (سیستم کنترل الکترونیکی پایداری خودرو) یک سیستم کنترل ایمنی فعال است که از اطلاعات سنسورها برای نظارت بر شرایط حرکتی و رانندگی خودرو استفاده می‌کند. در صورت مواجهه با شرایطی مانند فرار اضطراری از موانع یا پیچیدن که می‌توانند باعث ناپایداری خودرو شوند، سیستم ESP با ایجاد هماهنگی بین قوای محرکه و سیستم ترمز سبب جلوگیری از انحراف خودرو از مسیر صحیح شده و ایمنی رانندگی بهتری را فراهم می‌کند. اگر نیروی ترمز اعمال شده به یک چرخ جهت حفظ پایداری خودرو کافی نباشد، ESP گشتاور خروجی موتور را کم می‌کند تا به چرخ‌های دیگر خودرو نیروی ترمزی بیش‌تری وارد شود تا عملکرد سیستم ESP تحقق یابد.

سیستم ESP با تلفیق دادن سیستم‌های ABS (سیستم ترمز ضدقفل) و EBD (سیستم توزیع الکترونیکی نیروی ترمز) باعث اطمینان بخش شدن تعادل جانبی خودرو در حین رانندگی می‌شود.

### چراغ هشدار سیستم ESP

- در زمان روشن شدن دکمه استارت موتور، چراغ هشدار سیستم ESP  به مدت ۳ ثانیه روشن شده و سپس خاموش می‌شود.
- زمانی که سیستم ESP فعال می‌شود، چراغ هشدار سیستم در صفحه کیلومترشمار چشمک می‌زند.
- اگر ایرادی در سیستم ESP وجود داشته باشد، چراغ هشدار سیستم در صفحه کیلومترشمار به طور دائم روشن می‌ماند.
- برنامه کنترل الکترونیکی پایداری خودرو وقتی خودرو می‌خواهد بپیچد، سیستم ESP جهت چرخش غربلیک فرمان را تشخیص داده و با مسیر اصلی خودرو مقایسه می‌کند و نیروی ترمزی وارده به چرخ‌ها را مدیریت می‌کند و با کمک سیستم کنترل الکترونیکی موتور، باعث پایداری حرکت خودرو می‌شود.

👁️ احتیاط

در صورت وجود ایراد در سیستم کنترل الکترونیکی پایداری (ESP)، در اسرع وقت جهت بازدید و تعمیر به نمایندگی مجاز مدیران خودرو مراجعه کنید.

⚠️ هشدار

در زمان فعال بودن سیستم کنترل الکترونیکی پایداری خودرو (ESP)، سرعت زیاد، پیچیدن ناگهانی و شرایط نامناسب جاده‌ای ممکن است منجر به حادثه شوند. سیستم کنترل الکترونیکی پایداری (ESP) نمی‌تواند به طور قطعی اطمینان دهد که در صورت از دست رفتن کنترل خودرو در شرایط سخت رانندگی، شما بتوانید کنترل آن را مجدداً در دست بگیرید. حتی اگر خودروی شما مجهز به ESP باشد، همچنان باید با رعایت احتیاط و بر اساس قوانین رانندگی کنید تا دچار حادثه نشوید.

■ کلید غیرفعال کردن ESP

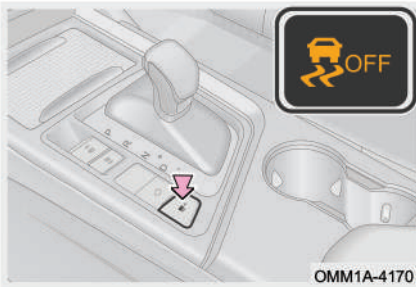

اگر کلید ESP OFF را فشار دهید، چراغ زمینه کلید و همچنین چراغ نشانگر "OFF" در صفحه کیلومترشمار روشن می‌شوند و سیستم ESP غیرفعال می‌شود.

اگر کلید ESP OFF را یک بار دیگر فشار دهید، چراغ زمینه کلید خاموش می‌شود، عملکرد ESP روشن می‌شود و چراغ نشانگر "OFF" در صفحه کیلومترشمار خاموش می‌شود.

👁️ احتیاط

- برای بهبود کشش خودرو در جاده‌های شنی و سنگریزه‌ای، توصیه می‌شود که ESP را غیرفعال کنید.
- سیستم ESP را در زمان فعال بودن نمی‌توان خاموش کرد.

### سیستم ترمز ضدقفل (ABS)

ترمز ضدقفل (ABS) یک نوع سیستم ایمنی فعال می‌باشد. این سیستم جهت جلوگیری از قفل شدن چرخ‌ها و حفظ قدرت مانورپذیری حتی در زمان ترمزگیری‌های ناگهانی طراحی شده و راننده را قادر می‌سازد تا از برخورد با موانع جلوگیری کند. با این حال، ABS نمی‌تواند به طور مطلق از لغزش وسیله نقلیه در هنگام عدم توجه به محدودیت‌های فیزیکی جاده یا هنگام رانندگی با سرعت بالا در جاده لغزنده جلوگیری کند.

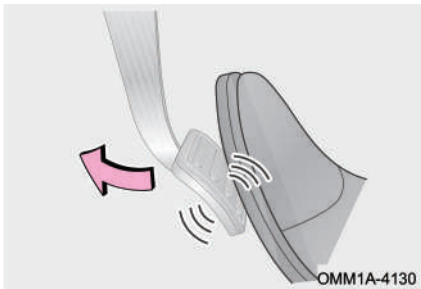

- در ABS ترمزگیری‌های معمولی‌های فعال نمی‌شود و فقط در زمان قفل شدن چرخ‌های خودرو ناشی از ترمزگیری ناگهانی وارد عمل می‌شود.

- در زمان ترمزگیری اگر پدال ترمز زیر پا ضربه بزند و همراه با آن، مقداری صدا تولید شود یعنی ABS فعال شده است. این شرایط عادی است، هرگز در این وضعیت پدال ترمز را رها نکنید.

### ■ ترمزگیری ABS

سیستم ABS بلافاصله پس از فشار دادن پدال ترمز در زمان ترمز ناگهانی فعال می‌شود تا علاوه بر عمل ترمزگیری، کنترل فرمان نیز بتواند حفظ شود. حتی اگر فضای کافی وجود داشته باشد، می‌توانید با فرمان گرفتن، از برخورد با موانع نیز جلوگیری کنید.



**هشدار** 

- درست است که ABS، بهترین اثربخشی ترمز را تضمین می‌کند، ولی فاصله ترمزگیری‌ها در شرایط مختلف جاده‌ای تفاوت زیادی خواهند داشت.
- ABS نمی‌تواند کوتاه شدن فاصله ترمزگیری در شرایط مختلف جاده‌ای از قبیل جاده ماسه‌ای یا جاده برفی یا در زمان استفاده از زنجیر چرخ را تضمین کند. در مقایسه با خودروهای بدون ABS، در این‌گونه شرایط شاید خودروی مجهز به ABS نیاز به فاصله ترمزگیری زیادی داشته باشد.
- ABS نمی‌تواند ریسک خطر ناشی از عدم رعایت فاصله با خودروی جلویی، رانندگی در آب، پیچیدن‌های سریع یا رانندگی در جاده‌های نامساعد را کاهش دهد و یا از بروز تصادفات ناشی از رانندگی بدون احتیاط و بی‌دقت جلوگیری کند.
- همواره با احتیاط رانندگی کنید و در سر پیچ‌ها از سرعت خود بکاهید.

■ چراغ هشدار سیستم ABS

- در زمان روشن شدن دکمه استارت موتور، چراغ هشدار سیستم ABS به مدت ۳ ثانیه روشن شده و سپس خاموش می‌شود.
- اگر ایرادی در سیستم ABS وجود داشته باشد، چراغ هشدار سیستم در صفحه کیلومترشمار به طور دائم روشن می‌ماند.

 احتیاط

اگر سیستم ABS ایراد داشته باشد، راننده هنوز سیستم ترمز معمولی را در اختیار دارد. در این‌گونه شرایط سرعت خود را پایین بیاورید و از ترمزگیری اضطراری اجتناب کنید تا از قفل شدن چرخ‌ها جلوگیری شود. با احتیاط بیش‌تری رانندگی کنید و برای جلوگیری از بروز حادثه، هر چه سریع‌تر به یکی از نمایندگی‌های مجاز مدیران خودرو مراجعه کنید.

**هشدار** 

اگر چراغ هشدار سیستم ABS و چراغ هشدار سیستم ترمز به طور همزمان روشن شوند، فوراً خودرو را در یک مکان امن متوقف کرده و فلاشر را روشن کنید و جهت بازدید و تعمیر خودرو با نمایندگی مجاز مدیران خودرو تماس بگیرید.

**احتیاط‌های لازم**

- در شرایط زیر سیستم ABS تولید مقداری صدا خواهد کرد که عادی است:
- در زمان روشن شدن دکمه استارت یا استارت زدن موتور، سیستم ABS شروع به خودارزیابی می‌کند که همراه با تولید صدای خیلی کمی می‌باشد.
- صدای عمل کردن موتور، شیربرقی‌ها و پمپ برگشت بلوکه ABS
- صدای برگشت پدال ترمز و یا ضربه‌زنی آن
- صدای عمل کردن شیربرقی‌های بلوکه ABS در زمان فعال شدن سیستم EBD
- صدای ناشی از ضربه‌زنی سیستم تعلیق در ترمزگیری ناگهانی و شدید که در بدنه خودرو می‌پیچد
- هنگام رانندگی در شرایط زیر، همواره فاصله مناسب از خودروی جلویی را رعایت کنید:
- هنگام رانندگی در جاده‌های گل‌آلود، شنی یا پوشیده از برف
- هنگام رانندگی با زنجیر چرخ
- هنگام رانندگی در جاده‌های ناهموار
- هنگام رانندگی در جاده‌های دارای چاله یا سطح ناصاف



**⚠ هشدار**

- هنگام رانندگی با سرعت زیاد در هوای بارانی، اگر چسبندگی تایر با جاده بیش از حد مجاز باشد و یا چنانچه لغزش چرخ وجود داشته باشد، سیستم ترمز ضدقفل قادر به کنترل وسیله نقلیه نخواهد بود.
- در مورد کارایی سیستم ABS نباید اغراق شود. اگر چه سیستم ترمز ضدقفل به حفظ کنترل خودرو کمک می‌کند ولی همچنان باید با احتیاط، سرعت مطمئن و رعایت فاصله از خودروی جلویی رانندگی کرد. زیرا حتی اگر سیستم ترمز ضدقفل هم عمل کند، کنترل پایداری خودرو و کنترل غربیلک فرمان هم محدودیت‌های خاص خودشان را دارند.
- سایز تایرها و نحوه ساییدگی آج آن‌ها تاثیر مهمی بر روی کارکرد ABS دارند. تایرهای خودرو یا تایرهای جدیدی که قصد تعویض آن‌ها را دارید، باید دارای سایز و شاخص بار قابل تحمل و ساختار یکسانی با تایرهای اصلی خودرو باشند. در صورت نامناسب بودن وضعیت تایر، توصیه می‌شود آن را با تایر استاندارد و توسط نمایندگی مجاز مدیران خودرو جایگزین کنید.

■ شرایطی که لازم است تا سیستم کنترل الکترونیکی پایداری خاموش شود

هنگام رانندگی در جاده‌های پوشیده از برف یا جاده‌های با سطح نرم، هنگام رانندگی با زنجیر چرخ، هنگام راه‌اندازی خودرو بر روی دستگاه تست قدرت

■ سیستم توزیع الکترونیکی نیروی ترمز (EBD)

سیستم توزیع الکترونیکی نیروی ترمز (EBD) با توجه به اختلاف بارهای وارده به اکسل‌های جلو و عقب، نسبت توزیع نیروی ترمز بین چرخ‌های جلو و عقب را به صورت خودکار و الکترونیکی تنظیم می‌کند تا کارایی ترمز را بهبود بخشد. علاوه بر آن EBD به همراه ABS و به عنوان مکمل آن، ثبات و پایداری در ترمزگیری را بهبود می‌بخشد.

■ سیستم کنترل خودرو در سربالایی (HHC)

سیستم کنترل خودرو در سربالایی (HHC) مانع برگشت خودرو به عقب موقع آغاز به حرکت در سربالایی‌ها می‌شود.

زمانی که خودرو ساکن است این سیستم به واسطه سنسور شتاب طولی تشخیص می‌دهد که آیا خودرو در سربالایی قرار دارد یا خیر. زمانی که خودرو در مسیر شیب‌دار از حال سکون با دنده جلو یا با دنده عقب شروع به بالا رفتن از سربالایی می‌کند، سیستم HHC به طور خودکار فعال می‌شود. در لحظه شروع حرکت و در فاصله زمانی که راننده پای خود را از روی پدال ترمز برمی‌دارد، سیستم به مدت ۱ تا ۲ ثانیه نیروی ترمز اعمال شده قبل از رها کردن پدال ترمز را همچنان حفظ کرده و از حرکت خودرو در جهت عکس جلوگیری می‌نماید. پس از فشار پدال گاز توسط راننده و با افزایش گشتاور موتور، به تدریج از فشار ترمز کاسته می‌شود تا خودرو بدون اینکه برگشتی داشته باشد و بدون بروز حادثه‌ای به حرکت خود در سربالایی ادامه دهد.

#### ■ سیستم کنترل کشش (TCS)

سیستم کنترل کشش (TCS) یکی از عملکردهای تکمیلی سیستم ESP می‌باشد. در لحظه شروع حرکت و یا شتاب‌گیری ناگهانی ممکن است چرخ‌های محرک خودرو دچار بکسوات و هرزگردی شوند و در صورتی که این اتفاق در جاده‌های پوشیده از برف یا یخ روی دهد، خودرو به یک سمت کشیده می‌شود و کنترل فرمان از دست راننده خارج می‌شود که می‌تواند خطرناک باشد. سیستم TCS سرعت دوران چرخ‌ها را از طریق سنسور چرخ‌ها به دست می‌آورد و اگر تشخیص دهد که سرعت چرخش چرخ‌های محرک بیش‌تر از چرخ‌های متحرک است (یکی از علائم لغزش چرخ)، با ارسال سیگنال‌های لازم باعث می‌شود زمان‌بندی جرقه موتور تنظیم شود، میزان بازشدگی دریچه گاز کاهش یابد، دنده گیربکس سنگین‌تر شود و ترمز چرخ‌ها فعال شود تا هرزگردی و بکسوات چرخ‌ها کاهش یابد.

#### ■ سیستم کمکی ترمز اضطراری (EBA)

سیستم کمکی ترمز اضطراری (EBA) یکی از عملکردهای تکمیلی سیستم ESP می‌باشد. در مواقع اضطراری، راننده معمولاً به موقع ترمز می‌کند، اما عموماً حداکثر نیروی ترمز را اعمال نمی‌کند که باعث طولانی‌تر شدن فاصله ترمزگیری می‌شود. در این حالت، سیستم کمکی ترمز اضطراری (EBA) به کار می‌افتد: هنگامی که راننده در مواقع اضطراری به سرعت ولی با نیروی

#### فصل ۴: روشن کردن و رانندگی با خودرو

ناکافی پدال ترمز را فشار می‌دهد، EBA به سرعت فشار ترمز را به حداکثر سطح افزایش می‌دهد و باعث می‌شود سیستم ترمز ضدقفل مسافت ترمز را به طور سریع و موثر کوتاه کند. احتیاط: هنگامی که سیستم کمکی ترمز عمل می‌کند، پدال ترمز به طور خودکار کمی پایین‌تر می‌رود و فشار ترمز به سطح عملکرد ABS می‌رسد. در این حالت راننده باید پدال ترمز را فشار داده و رها نکند.

### ۶-۴ سیستم فرمان برقی (EPS)

#### سیستم فرمان برقی

سیستم فرمان برقی (EPS) به جای روش استفاده شده در خودروهای معمولی که در آن پمپ هیدرولیک فرمان توسط موتور خودرو به چرخش در می‌آید، از نیروی تولید شده توسط موتور مخصوص سیستم فرمان برقی به عنوان منبع تامین قدرت بهره می‌گیرد.

- پس از روشن شدن دکمه استارت، سیستم EPS به مدت ۳ ثانیه اقدام به خودارزیابی خواهد نمود که در این مدت چراغ اخطار!  به رنگ زرد در صفحه کیلومترشمار روشن می‌شود. اگر سیستم ایرادی نداشته باشد، چراغ خاموش خواهد شد.
- هر زمان که سیستم ایراد داشته باشد، چراغ اخطار روشن باقی می‌ماند.

### احتیاط

- در زمان پارک بودن خودرو یا رانندگی با سرعت پایین، اگر غربلیک فرمان به دفعات و به طور متوالی تا انتها چرخانده شود، ممکن است فرمان سفت شود. این حالت به علت داغ شدن سیستم فرمان اتفاق می افتد و سیستم فرمان برای محافظت از خود در برابر داغ شدن بیش از حد این رویه را در پیش می گیرد و این امر عادی تلقی می شود. در چنین شرایطی اگر غربلیک فرمان را برای مدتی کوتاه نچرخانید، سیستم مجدداً به وضعیت نرمال خود باز می گردد.
- زمانی که موتور به صورت عادی کار می کند، اگر فرمان در برگشت خود ضعیف عمل کند و یا در طول رانندگی به یک سمت متمایل شود، ممکن است ایراد ناشی از عدم کامل شدن کالیبراسیون زاویه فرمان باشد. در این گونه موارد سرعت خودرو را به 65km/h افزایش دهید و به مسافت بیش از ۱۰۰ متر به طور مستقیم حرکت کنید. و یا این که موتور را مجدداً روشن کنید و سرعت خودرو را به 30km/h برسانید و به مسافت بیش تر از ۵۰ متر به طور مستقیم رانندگی کنید تا کالیبراسیون زاویه فرمان تکمیل شود. اگر ایراد همچنان باقی است، جهت بازدید و تعمیر در اسرع وقت به نمایندگی مجاز مدیران خودرو مراجعه کنید.

### هشدار

در صورت خرابی سیستم فرمان برقی، اگر چه خودرو هنوز از قابلیت فرمان معمولی برخوردار است، اما باید ضمن رعایت احتیاط، از رانندگی با سرعت های بالا اجتناب کنید. جهت بازدید و تعمیر سیستم فرمان، هر چه سریع تر به نمایندگی مجاز مدیران خودرو مراجعه کنید.

## ۷-۴ سیستم کروز کنترل

هنگام استفاده از کروز کنترل، خودرو سرعت تنظیم شده توسط راننده را بدون فشار دادن پدال گاز حفظ می‌کند.

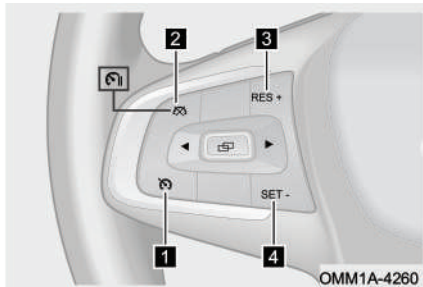

۱ دکمه کروز کنترل

برای روشن و خاموش کردن کروز کنترل مورد استفاده قرار می‌گیرد.

۲ دکمه CANCEL

برای خروج موقتی از کروز کنترل از این دکمه استفاده می‌شود.

۳ دکمه RES/+

برای بازگشت مجدد به کروز کنترل و تنظیم سرعت به کار می‌رود.

۴ دکمه SET/-

برای ورود به سیستم کروز کنترل و تنظیم سرعت مورد استفاده قرار می‌گیرد.

## عملکرد کروز کنترل

■ ورود به سیستم کروز کنترل

هنگام استفاده از کروز کنترل، خودرو سرعت تنظیم شده توسط راننده را بدون فشار دادن پدال گاز حفظ می‌کند.

- زمانی که دکمه استارت روشن است، اگر دکمه کروز کنترل را فشار دهید، چراغ نشانگر کروز کنترل بر روی صفحه کیلومترشمار به حالت چشمک‌زن روشن می‌شود (که نشانه آماده به کار بودن کروز کنترل بوده و عادی می‌باشد).

- مطابق با تصویر مقابل، نشانگر کروز کنترل در سمت چپ نمایشگر LCD واقع شده است.

زمانی که سرعت خودرو در محدوده 40~150 Km/h قرار دارد به طور مثال سرعت 110km/h است، دکمه SET/- را فشار دهید تا سرعت کروز کنترل بر روی 110km/h (یعنی سرعت خودرو در لحظه فشار دادن دکمه SET/-) تنظیم شود. چراغ نشانگر کروز کنترل پس از تنظیم سرعت بطور دائمی روشن باقی می‌ماند.

■ خارج شدن از سیستم کروز کنترل

در زمان فعال بودن کروز کنترل (مثلا با سرعت 110km/h):

● دکمه کروز کنترل را فشار دهید تا از وضعیت کروز کنترل خارج شوید، در این حالت چراغ نشانگر  در صفحه کیلومترشمار خاموش می‌شود.

● دکمه خروج موقتی را فشار دهید و از کروز کنترل خارج شوید، چراغ نشانگر  در صفحه کیلومترشمار به صورت چشمک‌زن روشن می‌شود.

اگر پدال ترمز فشار داده شود یا از ترمز اضطراری استفاده شود، خودرو از حالت کروز خارج شده و چراغ نشانگر کروز کنترل به صورت چشمک‌زن روشن می‌شود.

■ تنظیم سرعت کروز کنترل

در زمان فعال بودن کروز کنترل، با فشار دادن پدال گاز یا ترمز، سرعت خودرو را افزایش یا کاهش دهید. هر وقت که به سرعت مورد نظرتان رسیدید، پدال را رها کرده و همزمان دکمه SET/- را فشار دهید تا سرعت جدید برای کروز کنترل تنظیم شود. چراغ نشانگر کروز کنترل همچنان به طور دائم روشن می‌ماند. سرعت جدید کروز کنترل در سمت چپ بالای نمایشگر LCD نمایش داده می‌شود.

■ افزایش یا کاهش دادن سرعت تنظیم شده برای کروز کنترل

با هر بار فشار دکمه RES/+, به سرعت فعلی کروز کنترل به اندازه 1km/h افزوده می‌شود. اگر دکمه RES/+ را فشار داده و نگه دارید، سرعت فعلی کروز کنترل به طور متوالی و سریع افزایش می‌یابد.

با هر بار فشار دکمه SET/-، از سرعت فعلی کروز کنترل به اندازه 1km/h کاسته می‌شود. اگر

## فصل ۴: روشن کردن و رانندگی با خودرو

دکمه SET/- را فشار داده و نگه دارید، سرعت فعلی کروز کنترل به طور متوالی و سریع کاهش می‌یابد.

● سرعت خودرو در لحظه رها شدن دکمه‌ها، به عنوان سرعت جدید کروز کنترل ذخیره خواهد شد.  
■ بازگشت مجدد به حالت کروز کنترل

در زمان فعال بودن کروز کنترل، با فشار دادن پدال ترمز، چراغ نشانگر کروز کنترل در صفحه کیلومترشمار به صورت چشمک‌زن در می‌آید (که نشانه آماده به کار بودن کروز کنترل بوده و عادی می‌باشد) و سرعت خودرو کاهش می‌یابد:

● وقتی که سرعت خودرو به سرعتی بالاتر از 40km/h افزایش یافت، اگر پدال ترمز را رها کرده و دکمه RES/+ را فشار بدهید، کروز کنترل مجدداً فعال شده و سرعت خودرو افزایش می‌یابد و به سرعتی که قبل از ترمزگیری برای کروز کنترل تنظیم شده بود، می‌رسد. نشانگر کروز کنترل به طور دائمی روشن می‌ماند.

● اگر سرعت خودرو به زیر 40km/h برسد و پدال ترمز را رها کنید، چنانچه دکمه RES/+ را فشار بدهید، کروز کنترل قادر به فعال شدن و برگشت مجدد به سرعت قبل از ترمزگیری نخواهد بود. برای رسیدن به این هدف ابتدا باید پدال گاز را فشار دهید تا سرعت خودرو به بالای 40km/h برسد. حال اگر دکمه RES/+ را فشار بدهید، کروز کنترل مجدداً فعال شده و سرعت خودرو افزایش می‌یابد و به سرعتی که قبل از ترمزگیری برای کروز کنترل تنظیم شده بود، می‌رسد. نشانگر کروز کنترل به طور دائمی روشن می‌ماند.

### شرایط نامناسب برای استفاده از کروز کنترل

تحت شرایط زیر، از کروز کنترل استفاده نکنید. در غیر این صورت ممکن است کنترل خودرو از دست رفته و منجر به بروز حادثه و مصدومیت و یا مرگ شود:

● در ترافیک‌های سنگین

● در جاده‌هایی که دارای پیچ‌های تند می‌باشند

● در جاده‌های پر پیچ و خم

- در حمل و نقل اضطراری و بکسل کردن خودرو
- در جاده‌های لغزنده مانند جاده‌های بارانی یا پوشیده از برف و یخ
- ممکن است در جاده‌های شیب‌دار سرعت خودرو از سرعت تنظیم شده برای کروز کنترل بالاتر یا پایین‌تر برود.

## ۸-۴ سیستم کنترل فشار باد تایر (TPMS)

سیستم پایش فشار باد تایر (TPMS) یک نوع سیستم ایمنی فعال می‌باشد. این سیستم به فشار باد تایرها و درجه حرارت آن‌ها در هر لحظه نظارت کرده و مقادیر مرتبط با آن‌ها را در نمایشگر LCD صفحه کیلومترشمار به نمایش می‌گذارد. اگر فشار باد تایر خیلی کم‌تر از حد استاندارد باشد و یا درجه حرارت آن بیش از حد مجاز باشد، سیستم کنترل فشار باد تایر اقدام به دادن هشدار خواهد کرد.

### نمایش اطلاعات سیستم TPMS

زمانی که دکمه استارت موتور روشن می‌شود، فشار باد تایرها و دمای آن‌ها در صفحه کیلومترشمار نمایش داده می‌شود.

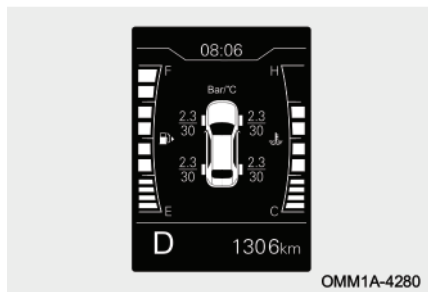

### چراغ هشدار سیستم TPMS

پس از گذشت ۱۰ دقیقه از رانندگی با خودرو با سرعت‌های بالاتر از 30Km/h، اگر سیستم کنترل فشار باد تایر هیچ‌گونه سیگنال رادیو فرکانسی را از یک یا چند سنسور چرخ دریافت نکند، سیستم اقدام به اعلام هشدار می‌نماید. بدین ترتیب که چراغ هشدار سیستم TPMS ابتدا به مدت ۷۵ ثانیه به صورت چشمک‌زن روشن می‌شود و سپس به طور دائم روشن باقی می‌ماند. در این زمان پیغام خطر "Please check the tire inflation pressure monitoring system" در



نمایشگر ظاهر می‌شود.

■ دلایل احتمالی اعلام هشدار خرابی سیستم

● سنسور فشار باد چرخ ممکن است تحت‌تاثیر میدان الکترومغناطیسی ناشی از نصب شدن زنجیر چرخ قرار گیرد که می‌تواند باعث ایجاد اختلال در عملکرد سیستم کنترل فشار باد تایر شود.

● سیستم کنترل فشار باد تایر ممکن است در صورت تداخل امواج رادیویی کار نکند و یا ممکن است به دلیل سیگنال‌های رادیویی الکترومغناطیسی قوی با فرکانس یکسان با خودش (433MHZ) به طور موقت تداخل پیدا کرده و عملکردش مختل شود.

● اگر پس از تعویض چرخ‌های خودرو (شامل چرخ زاپاس) عملیات پیکربندی سیستم پایش فشار باد تایر انجام نگرفته باشد.

● اگر سنسور فشار باد چرخ یا سایر اعضای سیستم خراب شده باشند، لازم است جهت بازدید و رفع ایراد به نمایندگی مجاز مدیران خودرو مراجعه کنید.

● سیستم کنترل فشار باد تایر ممکن است به دلیل تداخل با تجهیزات الکترونیکی نصب شده بر روی خودرو (علاوه بر تجهیزات استاندارد خودرو) به درستی کار نکند و منجر به اعلام هشدار اشتباهی شود.

#### مطالعه

منابع ایجاد تداخل رادیویی معمولاً شامل سیستم برق خودرو، دستگاه‌های ثبت اطلاعات رانندگی، دستگاه‌های تصفیه هوا، کارت‌های هوشمند، ریموت کنترل، ایستگاه‌های تلفن همراه، برج‌های تلویزیونی و نظایر آن می‌باشند.

### هشدار کم‌بادی تایر

● اگر با خودرو با سرعت بالاتر از 30km/h مدتی رانندگی شود و فشار باد یکی از تایرها کمتر از 1.92bar باشد، سیستم اقدام به اعلام هشدار خواهد کرد.

● پس از روشن شدن دکمه استارت در صورتی که فشار باد تایری کمتر از 1.92bar باشد،

سیستم اقدام به اعلام هشدار خواهد کرد.

در صورت بروز وضعیت کم‌بادی تایر، علامت نشانگر متناظر با تایر کم‌باد در صفحه نمایشگر به صورت چشمک‌زن در آمده و میزان فشار باد تایر نمایش داده خواهد شد. چراغ هشدار سیستم نیز روشن خواهد شد. در صورتی که میزان فشار باد تایر بیش از اندازه پایین آمده باشد، فوراً آن را به مقدار استاندارد یعنی 2.33bar باد کنید. اگر مدتی با سرعت‌های بالاتر از 30km/h با خودرو رانندگی کنید، هشدار کم‌بادی تایر به طور خودکار خاموش خواهد شد.

#### ● احتیاط

- کم بودن فشار باد تایر باعث افزایش مصرف سوخت و ساییدگی زودتر از موعد تایر می‌شود. تایر با ساییدگی زیاد دائماً در معرض خطر ترکیدگی قرار دارد.
- در صورت کم شدن یک تایر، علت نشستی باد را پیدا کنید و جهت رفع ایراد به نمایندگی مجاز مدیران خودرو مراجعه کنید.

### هشدار دمای زیاد تایر

- اگر دمای یک یا چند تایر بیش‌تر از  $85^{\circ}\text{C}$  باشد، پس از مدتی رانندگی کردن با خودرو با سرعت‌های بالاتر از 30km/h، سیستم اقدام به اعلام هشدار بالا بودن دمای تایر خواهد کرد.
- پس از روشن شدن دکمه استارت موتور اگر دمای یک تایر بیش‌تر از  $85^{\circ}\text{C}$  باشد، سیستم اقدام به اعلام هشدار بالا بودن دمای تایر خواهد کرد.
- در طول مدت زمان اعلام هشدار دمای زیاد تایر، علامت نشانگر متناظر با تائیری که دمای آن بالا رفته است در صفحه نمایشگر به صورت چشمک‌زن در آمده و میزان دمای تایر نمایش داده خواهد شد. چراغ هشدار سیستم نیز روشن خواهد شد.
- زمانی که هشدار دمای زیاد تایر فعال شده است، بلافاصله خودرو را متوقف کرده و اجازه دهید تا تایر به طور طبیعی خنک شود. در غیر این صورت می‌تواند باعث بروز حادثه شود.
- پس از پایین آمدن دمای تایر به کم‌تر از  $80^{\circ}\text{C}$ ، پس از مدتی رانندگی با سرعت‌های بالاتر از 30km/h، اعلام هشدار دمای زیاد تایر به طور خودکار متوقف خواهد شد.

👁️ احتیاط

اگر تاپری که دمای آن خیلی زیاد است با ریختن آب سرد خنک شود، ممکن است باعث آسیب دیدگی آن شده و منجر به بروز حادثه شود. در صورت نیاز جهت بازدید و رفع عیب به نمایندگی مجاز مدیران خودرو مراجعه کنید.

### ۹-۴ سیستم رادار دنده عقب

سیستم رادار دنده عقب با استفاده از سنسورهای خود که بر اساس فن آوری اولتراسونیک کار می کنند، فاصله مانع با خودرو را تشخیص می دهد. این سیستم با اعلام فاصله مانع با قسمت عقب خودرو و اعلام اخطارهای سمعی و بصری به راننده، باعث کاهش احتمال وارد آمدن صدمه به خودرو و افراد در هنگام حرکت با دنده عقب می شود. سیستم رادار دنده عقب از چند سنسور دنده عقب، یک واحد کنترل و تجهیزات اعلام اخطار تشکیل یافته است.







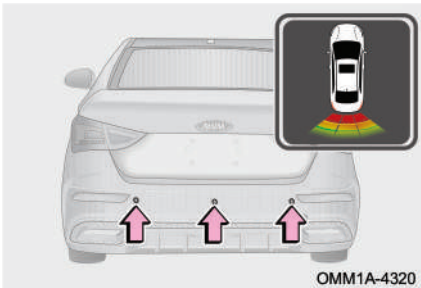





### عملکرد سیستم

زمانی که دکمه استارت موتور روشن باشد، پس از انتخاب دنده عقب (R)، سیستم رادار دنده عقب فعال می شود.

چنانچه یکی از سنسورها وجود مانعی را تشخیص دهد، اطلاعات مربوط به فاصله مانع از خودرو در نمایشگر LCD صفحه کیلومتر شمار نمایش داده شده و بوق اخطار متناسب با فاصله مانع از خودرو تولید خواهد شد.



■ نمایش اطلاعات سیستم (مدل مجهز به ۳ عدد سنسور)  
چنانچه یکی از سنسورها وجود مانعی را تشخیص دهد، اطلاعات مربوط به فاصله مانع از خودرو در نمایشگر LCD صفحه کیلومترشمار نمایش داده شده و بوق اخطار متناسب با فاصله مانع از خودرو تولید خواهد شد.

نحوه نمایش اطلاعات در صفحه کیلومترشمار				فرکانس بوق اخطار
فاصله با مانع (cm)	سنسور سمت چپ	سنسور وسط	سنسور سمت راست	
$\leq 35$				بوق ممتد
$40 \leq L \leq 60$				بوق با فرکانس 4Hz
$65 \leq L \leq 90$				بوق با فرکانس 2Hz
$95 \leq L \leq 150$				بوق با فرکانس 1Hz

 احتیاط

اگر در سنسورهای رادار دنده عقب ایرادی وجود داشته باشد، پیغام اخطار مربوطه در صفحه کیلومترشمار نمایش داده می‌شود.

### اصول کار سنسور رادار دنده عقب

فاصله تشخیص داده شده، کوتاه‌ترین فاصله عمودی و مستقیم بین سنسور رادار دنده عقب و مانع می‌باشد.

حداکثر فاصله قابل تشخیص: بیش‌ترین فاصله استاندارد بین سنسور رادار دنده عقب و مانع 150cm می‌باشد.

هنگام حرکت با دنده عقب در شرایط زیر، حتی اگر سنسور رادار دنده عقب به مانع نزدیک شود، ممکن است بوق اخطار به صدا در نیاید:

سنسورهای رادار دنده عقب توانایی تشخیص اشیا باریک نظیر سیم، فنس، طناب و ... را ندارند.

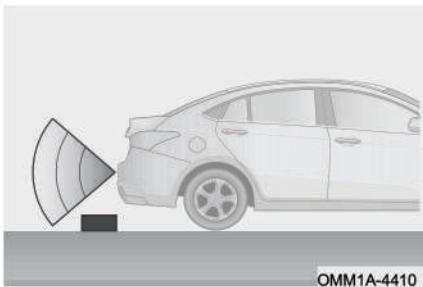
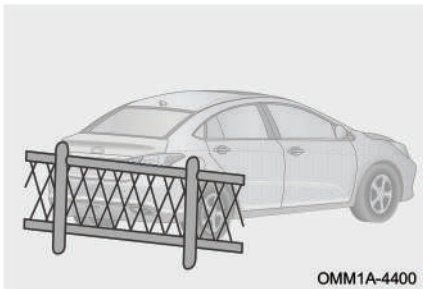

اشیا و موانعی مانند تخته سنگ‌ها که ارتفاع آن‌ها خیلی کم باشد، توسط سنسورهای رادار دنده عقب تشخیص داده نمی‌شوند.

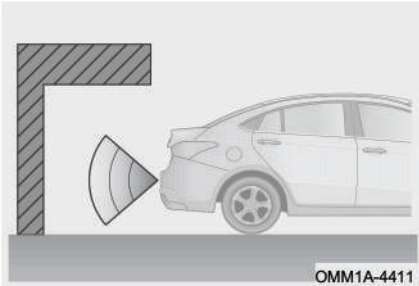

سنسورهای رادار دنده عقب نمی‌توانند موانعی را که ارتفاع آن‌ها از سپر عقب زیادتر است، تشخیص دهند.

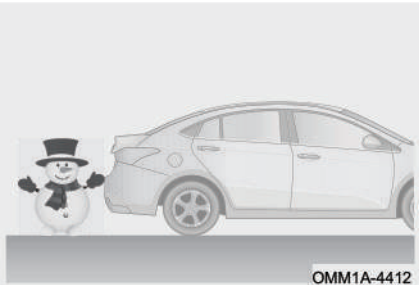

موانعی مانند برف نرم، پنبه و اسفنج که امواج ماورا صوت را به راحتی جذب می‌کنند، توسط سنسورهای رادار دنده عقب تشخیص داده نمی‌شوند.

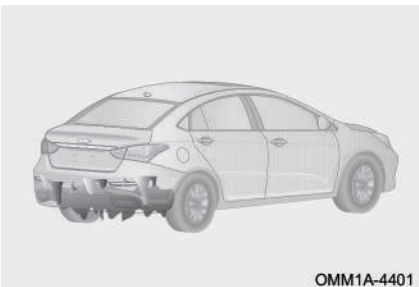

اگر سطح سنسورهای رادار دنده عقب یخ بزند، سنسور قادر به تشخیص موانع نخواهند بود.



زمانی که سطح سنسورهای رادار دنده عقب با برف یا گل و لای پوشیده شود، موانع برای سنسورها قابل تشخیص نخواهد بود.

#### فصل ۴: روشن کردن و رانندگی با خودرو

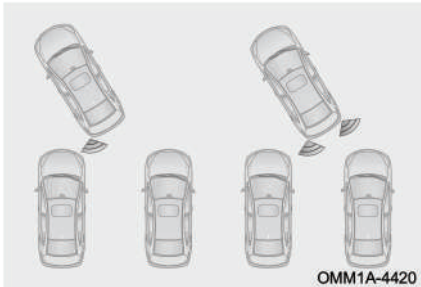

اگر چندین مانع توسط سنسورهای رادار دنده عقب تشخیص داده شوند، تصاویر مربوط به فاصله موانع با سنسورها به طور همزمان در صفحه کیلومترشمار نمایش داده می‌شود ولی بوق خطر فقط برای مانعی به صدا در خواهد آمد که نزدیک‌ترین فاصله را با سنسورها داشته باشد.

#### احتیاط

- برای موانع خارج از محدوده دید سنسورها، بوق خطر به صدا در نخواهد آمد.
- موقع حرکت کردن مراقب باشید که ممکن است سنسور سمت دیگر به مانع نزدیک‌تر شود.

■ در شرایط زیر ممکن است سنسورهای رادار دنده عقب خطر و اطلاعات اشتباه بدهند:

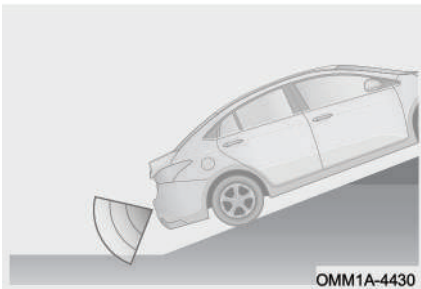

زمانی که خودرو در شیب بسیار تند قرار گرفته باشد.

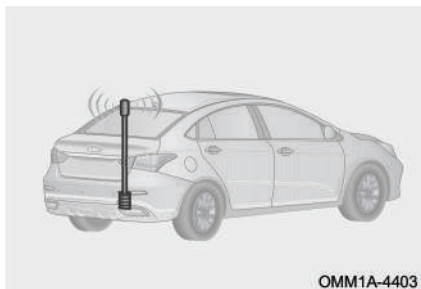

چنانچه فرستنده و یا آنتن با فرکانس بالا روی خودرو نصب شده باشد.

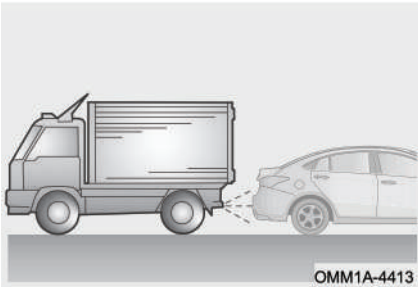

در صورتی که در اطراف خودروی شما سر و صدای زیاد مانند صدای بوق خودروهای دیگر، موتورسیکلت‌ها، صدای ترمز بادی کامیون‌های سنگین یا صداهای بلند دیگری که تولید امواج فراصوتی می‌کنند، وجود داشته باشد.

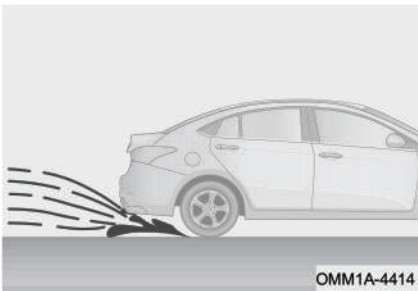

زمانی که در جاده‌های برفی یا بارانی رانندگی می‌کنید.

### تمیز کردن سنسور رادار دنده عقب

در زمان شست‌وشوی خودرو، برای تمیز کردن آلودگی‌های خارجی مانند برف، گل و لای و گرد و خاک از سطح سنسورهای رادار دنده عقب از یک پارچه نرم و آب کم‌فشار استفاده کنید.



جریان آب با فشار بالا مانند استفاده از نازل‌های فشار قوی و همچنین وارد آوردن نیروی زیاد می‌تواند باعث آسیب دیدن سنسورها شود. سنسورهای رادار دنده عقب را هرگز تحت فشار و ضربه قرار ندهید، چرا که باعث کارکرد نامناسب آن‌ها خواهد شد.



## فصل ۴: روشن کردن و رانندگی با خودرو

در صورتی که بوق اخطار سیستم رادار دنده عقب به صدا در نیاید، موارد زیر را مورد بررسی قرار دهید:

۱. پوشیده شدن سطح سنسورها توسط مواد خارجی را چک کنید.
۲. یخ زدن سطح سنسورها را بررسی کنید.
۳. بررسی کنید که آیا خودرو به مدت طولانی در هوای گرم یا سرد پارک بوده است؟
۴. در صورتی که علت قابل تشخیص نیست، جهت بازدید و تعمیر به یکی از نمایندگی‌های مجاز مدیران خودرو مراجعه کنید.



## فصل ۵. امکانات خودرو

احتیاط‌های لازم در استفاده از سیستم تهویه مطبوع .....	۲۳۷	۵-۱ سیستم صوتی و تصویری	۲۰۴
گرم‌کن شیشه عقب و آینه‌های بیرونی	۲۳۷	صفحه اصلی مانیتور .....	۲۰۴
۵-۴ سوکت‌ها	۲۳۸	تنظیمات خودرو .....	۲۰۶
خروجی برق 12V و پورت USB .....	۲۳۸	تنظیمات سیستم .....	۲۰۶
۵-۵ جالیوانی‌ها	۲۴۰	تلفن بلوتوثی .....	۲۰۷
جالیوانی جلو و عقب .....	۲۴۰	لینک شدن با موبایل (در صورت تجهیز)	۲۰۷
۵-۶ آفتاب‌گیرها و آینه آرایش	۲۴۱	کلیدهای کنترل روی غریبک فرمان .....	۲۱۴
آفتاب‌گیرها و آینه آرایش .....	۲۴۱	۵-۲ دوربین دنده عقب	۲۱۶
۵-۷ دستگیره سقفی و کنسول	۲۴۱	مانیتور دوربین دنده عقب .....	۲۱۶
صندلی عقب	۲۴۱	خطوط راهنما و نمای فضای پشت خودرو .....	۲۱۶
دستگیره سقفی .....	۲۴۱	سیستم کمکی پارک دوربین عقب .....	۲۱۸
کنسول صندلی عقب .....	۲۴۲	۵-۳ سیستم تهویه مطبوع	۲۲۱
۵-۸ محفظه‌های نگهداری اشیا	۲۴۲	الکتریکی (در صورت تجهیز)	۲۲۱
جعبه داشبورد .....	۲۴۲	پنل کنترل تهویه مطبوع .....	۲۲۱
جعبه کنسول وسط .....	۲۴۳	تنظیم حالت دریچه‌ها .....	۲۳۰
محفظه اشیا روی درب .....	۲۴۳	کنترل جهت باد دریچه‌ها .....	۲۳۳
کیف پشت صندلی .....	۲۴۴	نحوه استفاده از کولر .....	۲۳۴
صندوق عقب .....	۲۴۴	نحوه استفاده از بخاری .....	۲۳۶



## ۵-۱ سیستم صوتی و تصویری صفحه اصلی مانیتور



- ۱ دکمه صفحه اصلی  
۲ دکمه کشویی صفحه میانبر  
۳ نشانگر وضعیت اتصال USB و بلوتوث  
تنظیمات  
۴ نشانگر ساعت  
۵ صفحه برنامه‌های کاربردی

صفحه را به سمت چپ بکشید تا وارد صفحه رابط برنامه‌های کاربردی شوید و برای ورود به برنامه مورد نظر خود بر روی آیکون مربوط به همان برنامه کلیک کنید.

### صفحه تنظیمات میانبر

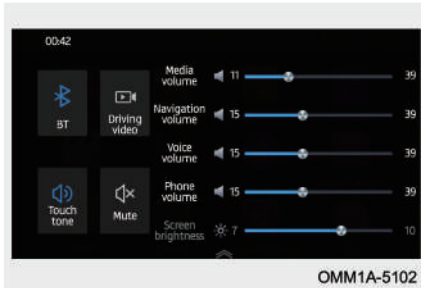

انگشت خود را از بالای صفحه به پایین بکشید تا وارد منوی میانبر کشویی شوید.

در این صفحه می توانید تنظیمات مربوط به بلوتوث، پخش ویدیو در حین رانندگی، صدای دکمه های لمسی سیستم و قطع/وصل کردن صدای سیستم را کنترل کنید.

همچنین می توانید میزان صدای برنامه های کاربردی سیستم و روشنایی صفحه نمایش را تنظیم کنید.

### فایل الکترونیکی راهنمای استفاده از سیستم

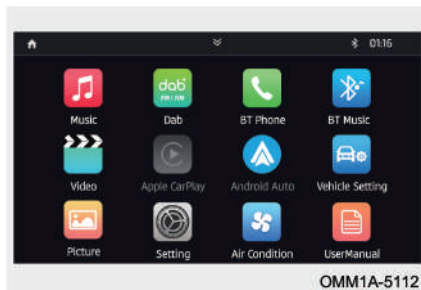

جهت اطلاع از جزئیات دستورالعمل های استفاده از سیستم صوتی و تصویری، بر روی آیکن user manual در صفحه برنامه های کاربردی کلیک کنید.

### تنظیمات خودرو



فعال و غیرفعال کردن چراغ‌های روز (Daytime running lights): ON/ OFF  
تنظیم نحوه اعلام هشدار دزدگیر (Security Tips): روشن شدن همزمان چراغ‌های راهنما و آژیر (Light + horn) / فقط روشن شدن آژیر (horn) / فقط روشن شدن چراغ‌های راهنما (light).



میزان نور زمینه صفحه کیلومترشمار و کلیدهای روی داشبورد را از طریق گزینه (Instrument Backlight) تنظیم کنید.

### تنظیمات سیستم

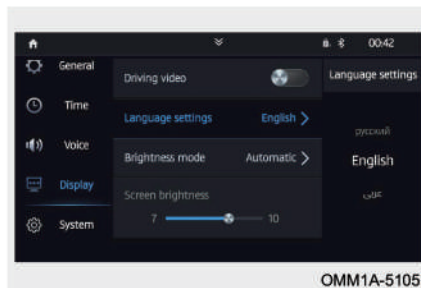

در این صفحه کاربر می‌تواند تنظیمات عمومی سیستم (General)، تنظیم ساعت (Time)، تنظیم صدای عملکردهای سیستم (Voice)، تنظیم صفحه نمایش (Display) را با توجه به نیازهای خود انجام داده و اطلاعات ورژن سیستم (System) را مشاهده نماید.

### تلفن بلوتوثی

از طریق این ویژگی موبایل خود را به سیستم صوتی و تصویری خودرو متصل کنید و با کنترل کردن تماس‌های تلفنی، ایمنی رانندگی را بهبود ببخشید.

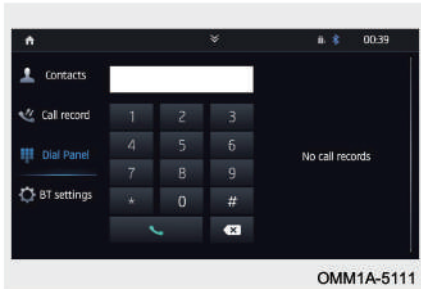

### لینک شدن با موبایل (در صورت تجهیز)

**Android Auto** (برای سیستم عامل اندروید)

■ روش برقراری ارتباط

۱. بسته نرم‌افزاری Google را نصب کنید.
۲. برنامه Android Auto را از طریق Google Play نصب کرده و اجرا کنید. مطابق پیغام‌های سیستم، کلیه نرم‌افزارهای پشتیبان را نیز نصب کرده و آن‌ها را به‌روزرسانی کنید. پس از اتمام به‌روزرسانی، نرم‌افزار Android Auto قابل اجرا و استفاده خواهد بود.



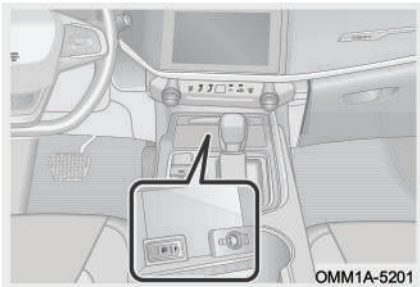

۳. موبایل را با استفاده از کابل رابط اصلی خودش به پورت USB سیستم وصل کنید.

مطالعه 

- فقط پورت USB با علامت "  " از عملکرد پخش تصویر از طریق Android Auto پشتیبانی می‌کند.
- قبل از لینک کردن سیستم با موبایل، گزینه developer در تنظیمات گوشی را فعال کنید.

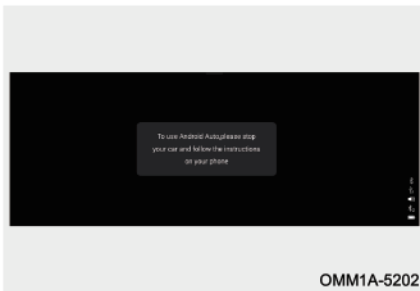

۴. اگر موبایل شما برای اولین بار است که به سیستم وصل می‌شود، یک پنجره محاوره‌ای در مانیتور نمایش داده می‌شود که بر اساس آن و پیغام‌های نمایش داده شده در صفحه موبایل، باید خودرو را متوقف کنید و ترمز پارک را بکشید. پس از انجام این مراحل، تنظیمات برای اولین ارتباط بین سیستم و موبایل تکمیل می‌شود.



۵. بر روی آیکن برنامه "Android Auto" در مانیتور کلیک کنید تا صفحه کاربری مربوط به لینک شدن موبایل با سیستم باز شود.



## Apple CarPlay (برای سیستم عامل iOS)

■ روش برقراری ارتباط

۱. در صفحه تنظیمات Siri & Search در موبایل، گزینه‌های “Listen for” و “Press Home for Siri” را فعال کنید.

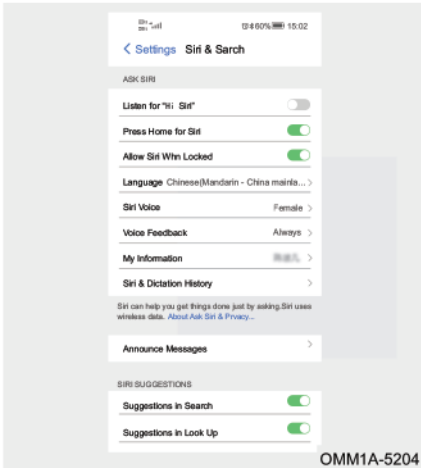

۲. در صفحه تنظیمات General در موبایل، گزینه CarPlay را فعال کنید.



۳. موبایل را با استفاده از کابل رابط اصلی خودش به پورت USB سیستم وصل کنید.

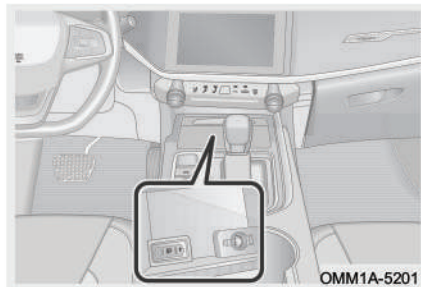

مطالعه 

فقط پورت USB با علامت "  " از عملکرد پخش تصویر از طریق Apple CarPlay پشتیبانی می‌کند.

۴. در پیام درخواست مجوز CarPlay در موبایل، گزینه Allow را انتخاب کنید.



۵. به صفحه Apple CarPlay وارد شوید.



■ عملکرد تشخیص صدا

اگر دکمه "۴" عملکرد تشخیص صدا را به طور لحظه‌ای فشار دهید، پیغام "Please confirm your phone is connected and press the voice key" در صفحه مانیتور نمایش داده خواهد شد.

دکمه "۴" را به طور طولانی فشار دهید تا دستیار صوتی Siri فعال شود.

**QDLink (برای سیستم عامل اندروید)**

■ روش‌های دانلود

با هر یک از روش‌های زیر می‌توانید نرم‌افزار QDLink را بر روی موبایل خود دانلود کنید:

۱. از طریق اسکن کردن QDLink QR code نرم‌افزار را دانلود کنید.

۲. از طریق اسکن کردن Google QR code نرم‌افزار را دانلود کنید.

۳. نرم‌افزار را در Google Play جست‌وجو کرده و دانلود کنید.



 مطالعه

قبل از لینک کردن سیستم با موبایل، گزینه developer در تنظیمات گوشی را فعال کنید.

■ روش برقراری ارتباط

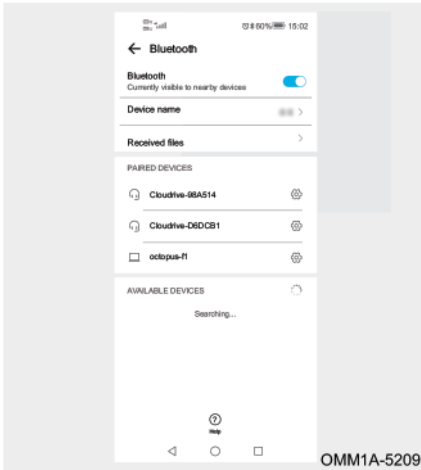

۱. در صفحه تنظیمات بلوتوث (Bluetooth) موبایل خود، بلوتوث را روشن کنید.

۲. در صفحه تنظیمات بلوتوث (Bluetooth) سیستم صوتی و تصویری، بلوتوث را روشن کنید. پس از جست‌وجو، موبایل خود و سیستم صوتی و تصویری را از طریق بلوتوث به یکدیگر متصل کنید. پیغام درخواست جفت شدن هر دو بلوتوث بر روی صفحه موبایل ظاهر خواهد شد.

۳. در پیغام نمایش داده شده در صفحه موبایل، بر روی گزینه PAIR کلیک کنید تا عملیات جفت شدن بلوتوث هر دو دستگاه تکمیل شود. ۴. بر روی آیکن برنامه QDLink کلیک کنید.

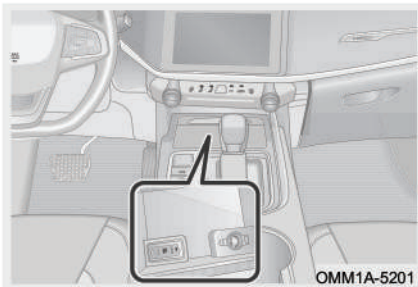

۵. موبایل را با استفاده از کابل رابط اصلی خودش به پورت USB سیستم وصل کنید. پیغام درخواست اجازه برای ارتباط از طریق USB در صفحه موبایل ظاهر خواهد شد.

 مطالعه

فقط پورت USB با علامت "  " از عملکرد پخش تصویر از طریق QDlink پشتیبانی می‌کند.

فصل ۵: امکانات خودرو

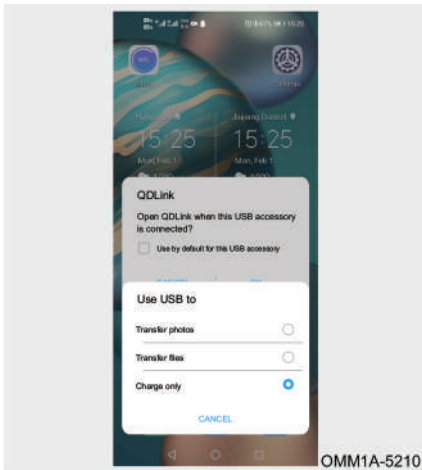

۶. پیغام درخواست اجازه برای ارتباط از طریق USB در صفحه موبایل را تایید کرده و گزینه Transfer files را انتخاب کنید و برنامه QDLink را باز کنید. پیغام درخواست اجازه پخش تصاویر از طریق مانیتور، بر روی صفحه موبایل ظاهر خواهد شد.



۷. در پیغام درخواست اجازه پخش تصاویر بر روی صفحه موبایل گزینه "START NOW" را انتخاب کنید.

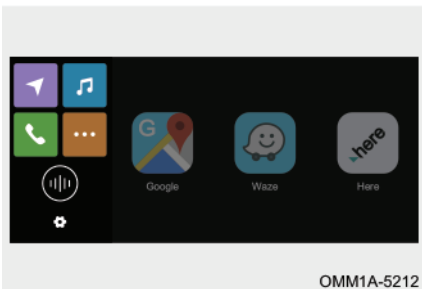

۸. به صفحه نمایش QDlink وارد شوید.

## کلیدهای کنترل روی فرمان



 دکمه کروز کنترل

برای روشن و خاموش کردن کروز کنترل مورد استفاده قرار می‌گیرد.

 دکمه CANCEL

برای خروج موقتی از کروز کنترل از این دکمه استفاده می‌شود.

 دکمه RES/+

برای بازگشت مجدد به کروز کنترل و تنظیم سرعت به کار می‌رود.

 دکمه SET/-

برای ورود به سیستم کروز کنترل و تنظیم سرعت مورد استفاده قرار می‌گیرد.

 دکمه تعویض صفحات کیلومترشمار

برای تعویض صفحات اصلی نمایشگر صفحه کیلومترشمار مورد استفاده قرار می‌گیرد.

 دکمه افزایش صدا

فشار لحظه‌ای: افزایش صدا به اندازه یک واحد

فشار طولانی: افزایش صدا به طور متوالی

 دکمه کاهش صدا

فشار لحظه‌ای: کاهش صدا به اندازه یک واحد

فشار طولانی: کاهش صدا به طور متوالی

 دکمه پاسخ دادن به تماس ورودی

برای پاسخ دادن به تماس تلفنی ورودی و یا وارد شدن به صفحه بلوتوث، این دکمه را فشار دهید.



 دکمه قطع کردن تماس تلفنی

برای قطع کردن و یا به اتمام رساندن یک تماس تلفنی از این دکمه استفاده کنید.

« جهت فعال کردن دستیار صوتی local یا محلی، دکمه را به طور لحظه‌ای فشار دهید؛ برای فعال کردن دستیار صوتی Siri یا CarLife (در صورت تجهیز) دکمه را به طور طولانی فشار دهید.

 دکمه قطع کردن صدای سیستم

MODE  دکمه تغییر حالت سیستم صوتی و تصویری

برای تغییر دادن حالت استفاده از سیستم به ترتیب بین رادیو-USB-اجرای موزیک از طریق بلوتوث-اجرای موزیک از طریق کارت حافظه.

 دکمه چپ/راست

برای انتخاب آهنگ قبلی/ بعدی و یا ایستگاه رادیویی قبلی/ بعدی از این دکمه‌ها استفاده کنید.

## ۲-۵ دوربین دنده عقب

### مانیتور دوربین دنده عقب

در خودروهای مجهز به دوربین عقب، هنگام استفاده از دنده عقب این دوربین تصاویر مربوط به فضای قسمت عقب خودرو را جمع‌آوری کرده و تصاویر آن را از طریق مانیتور سیستم صوتی و تصویری به راننده نمایش می‌دهد. همزمان با چرخش غربیلک فرمان، مسیر حرکتی خودرو پیش‌بینی شده و متناسب با آن خطوط راهنمای ثابت و متحرک به همراه تصاویر ارائه می‌شود.

### خطوط راهنما و نمای فضای پشت خودرو

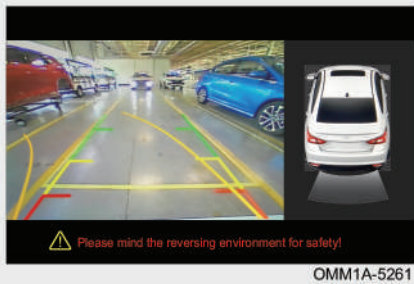

#### • خطوط راهنمای متحرک

خطوط راهنمای متحرک بسته به میزان چرخش فرمان در حال تغییر است و برای پیش‌بینی مسیر حرکت خودرو در دنده عقب استفاده می‌شود.

#### 👁️ احتیاط

- عرض خطوط راهنمای ثابت و متحرک دوربین دنده عقب، بیش‌تر از اندازه واقعی می‌باشد.
- اگر سایز رینگ و لاستیک خودرو استاندارد نباشد، مسیر پیش‌بینی شده توسط خطوط راهنمای متحرک با واقعیت متفاوت خواهد بود. در این شرایط از آینه‌های خودرو استفاده کنید و سعی کنید تا فاصله واقعی با مانع را تخمین بزنید.
- مراقب باشید تا در زمان تمیز کردن برف و گل و لای از روی دوربین، سطح لنز آن دچار خراشیدگی نشود.
- فاصله نمایش داده شده در تصاویر صرفاً به عنوان یک معیار می‌باشد، شما باید فاصله واقعی را مرجع تصمیم‌گیری خود قرار دهید (مخصوصاً در نواحی شیب‌دار).



**! هشدار**

- دوربین عقب برای راحتی بیشتر در رانندگی است، اما نمی‌تواند جایگزین دنده عقب گرفتن واقعی باشد. قبل از حرکت با دنده عقب اطراف خودرو را بررسی کنید و از ایمن بودن محل اطمینان حاصل کنید، سپس با احتیاط دنده عقب بگیرید.
- از آن جایی که در دوربین‌های دنده عقب از لنزهای با زاویه گسترده استفاده می‌شود، لذا فواصل نشان داده شده در تصاویر دوربین دنده عقب با فاصله واقعی متفاوت می‌باشد.
- در زمان دنده عقب گرفتن مطمئن باشید که درب صندوق عقب به طور کامل بسته شده است.
- به علت محدودیت‌های موجود در گستره دید دوربین عقب، نواحی زیر سپر عقب و گوشه‌های سپر عقب نمی‌توانند توسط دوربین دیده شوند.
- در زمان شستن خودرو با آب فشار قوی، از پاشیدن آب به اطراف دوربین عقب خودداری کنید. در غیر این صورت ممکن است آب وارد دوربین شده و سبب ایجاد بخارگرفتگی، اختلال در عملکرد، اتصال، شوک الکتریکی و حتی آتش‌سوزی شود.
- دوربین‌ها قطعات ظریفی هستند، بنابراین به آن‌ها ضربه وارد نکنید. در صورت ضربه دیدن خراب می‌شوند و یا ممکن است باعث ایجاد شوک الکتریکی، اتصال و آتش‌سوزی شود.
- لنز دوربین عقب ممکن است باعث بزرگ‌نمایی یا تغییر تصویر واقعی شود. لذا تصویری که مشاهده می‌کنید شاید با واقعیت منطبق نباشد و نتواند فاصله‌ها را به طور واقعی نشان دهد. همچنین تصاویر با کمی تاخیر دریافت می‌شود و دارای تعدادی نقاط کور می‌باشد.
- هنگام حرکت با دنده عقب، نسبت به وجود کودکان، حیوانات و اشیاء کوچک در اطراف خودرو توجه ویژه‌ای داشته باشید. چرا که ممکن است در برخی مواقع توسط دوربین تشخیص داده نشوند.
- سعی کنید نگاه کردن به تصاویر دوربین باعث حواس‌پرتی شما نشود و از ترافیک اطراف خودرو و رفت و آمد سایر خودروها غافل نشوید.

### سیستم کمکی پارک دوربین عقب

سیستم کمکی پارک دوربین عقب با ارایه خطوط راهنمای دینامیکی به راننده کمک می‌کند و تصاویر ناحیه پشت خودرو را در حین دنده عقب گرفتن نمایش می‌دهد. واحد کنترل سیستم کمکی پارک دوربین عقب با استفاده از سنسور فرمان که زاویه چرخش غربلیک فرمان را تشخیص می‌دهد، خطوط راهنمای دینامیکی را ایجاد می‌کند. جهت خطوط راهنمای متحرک با جهت چرخش فرمان هماهنگ می‌شود. تصاویر ارسال شده از دوربین دنده عقب در مانیتور سیستم صوتی و تصویری به نمایش گذاشته می‌شود. این تصاویر تقریباً مشابه تصاویری است که در آینه داخل کابین مشاهده می‌شود. خطوط راهنمای متحرک مطابق با نحوه چرخش غربلیک فرمان تغییر می‌کند. هنگام استفاده از این سیستم، جهت حفظ ایمنی همواره محیط اطراف خود را بررسی کنید.

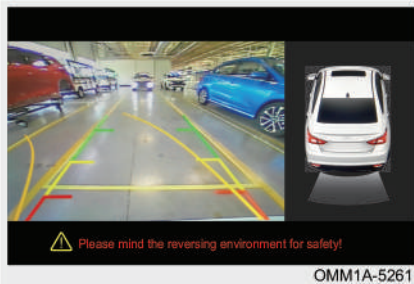

در زمان روشن بودن سویچ استارت موتور، هنگامی که دسته دنده در موقعیت R قرار می‌گیرد، تصویر نمای عقب خودرو نمایش داده می‌شود.

ناحیه سبز رنگ: منطقه پیش‌هشدار

ناحیه زرد رنگ: منطقه رانندگی با احتیاط

ناحیه قرمز رنگ: منطقه توقف فوری

خطوط نارنجی رنگ: خطوط راهنمای متحرک

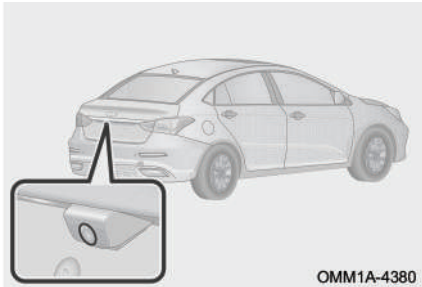

■ **موقعیت نصب دوربین دنده عقب**

دوربین دنده عقب مطابق شکل روی درب صندوق عقب قرار گرفته است. در دوربین عقب از لنز مخصوص استفاده شده است و به همین دلیل فواصل مشاهده شده در تصویر با فواصل واقعی متفاوت است.

■ **محدوده پوشش دوربین دنده عقب**

منطقه تحت پوشش دوربین محدود است. اشیایی که به گوشه‌های سپر عقب نزدیک‌اند و یا در زیر سپر قرار می‌گیرند، در صفحه نمایش مانیتور دیده نمی‌شوند. منطقه نمایش داده شده در مانیتور ممکن است بسته به جهت خودرو یا شرایط جاده متفاوت باشد.

در شرایط زیر، حتی زمانی که سیستم به درستی کار می‌کند، دیدن تصاویر بر روی مانیتور احتمالاً دشوار است:

- اگر خودرو در یک ناحیه تاریک قرار داشته باشد، به طور مثال هنگام شب.
- اگر دمای نواحی نزدیک لنز دوربین خیلی بالا یا خیلی پایین باشد.
- اگر قطرات آب روی لنز دوربین نشسته باشد یا رطوبت هوا زیاد باشد، مانند زمانی که باران می‌بارد.
- در صورتی که مواد خارجی مانند برف و گل به لنز دوربین چسبیده باشند.
- چنانچه سطح دوربین دارای خط و خش باشد یا کثیف شده باشد.
- در زمانی که نور خورشید یا نور چراغ جلوی خودروهای دیگر مستقیماً به لنز دوربین می‌تابد.

■ **شرایط نامناسب برای سیستم کمکی پارک دوربین عقب**

- در جاده‌های یخ‌زده یا لغزنده یا در جاده‌های برفی.
- در جاده‌هایی که صاف یا مستقیم نیستند، مانند پیچ‌ها یا شیب‌ها.

### هشدار

در زمان استفاده از دوربین دنده عقب، احتیاط‌های زیر را رعایت کنید تا از بروز حادثه‌های منجر به مرگ یا مصدومیت‌های جدی جلوگیری شود:

- هنگام حرکت با دنده عقب، فقط به تصاویر دوربین دنده عقب اکتفا نکنید.
- همیشه جهت اطمینان از قابل رویت و واضح بودن مسیر مورد نظر خود، از آینه‌های خودرو نیز استفاده کنید.
- فاصله واقعی بین مانع و خودرو با آنچه که در تصاویر دوربین نمایش داده می‌شود، متفاوت است.

### احتیاط

- از باز کردن، تعمیر یا دستکاری دوربین خودداری کنید، زیرا ممکن است باعث عملکرد نادرست آن شود.
- در صورت کثیف شدن لنز دوربین، آن را با آب بشویید و توسط پارچه نرم سطح آن را پاک کنید و یا با یک پاک‌کننده ملایم بشویید و سپس آبکشی کنید.
- از فشار آوردن بیش از حد به سطح دوربین هنگام تمیز کردن آن خودداری کنید تا از ایجاد خراشیدگی در سطح لنز دوربین جلوگیری شود.
- از تماس مستقیم حلال‌های ارگانیک، واکس خودرو، شیشه‌شور یا رنگ با سطح لنز دوربین جلوگیری کنید و در صورت تماس، فوراً سطح لنز را پاک کنید.
- وقتی که سیستم در دمای پایین مورد استفاده قرار می‌گیرد، ممکن است برخی تصاویر تار و تصاویر متحرک به هم ریخته و نامفهوم باشد.
- در زمان شستن خودرو، از پاشیدن آب فشار قوی به اطراف دوربین عقب خودداری کنید. در غیر این صورت ممکن است دوربین خراب شود.

### ۳-۵ سیستم تهویه مطبوع الکتریکی (در صورت تجهیز) پنل کنترل تهویه مطبوع

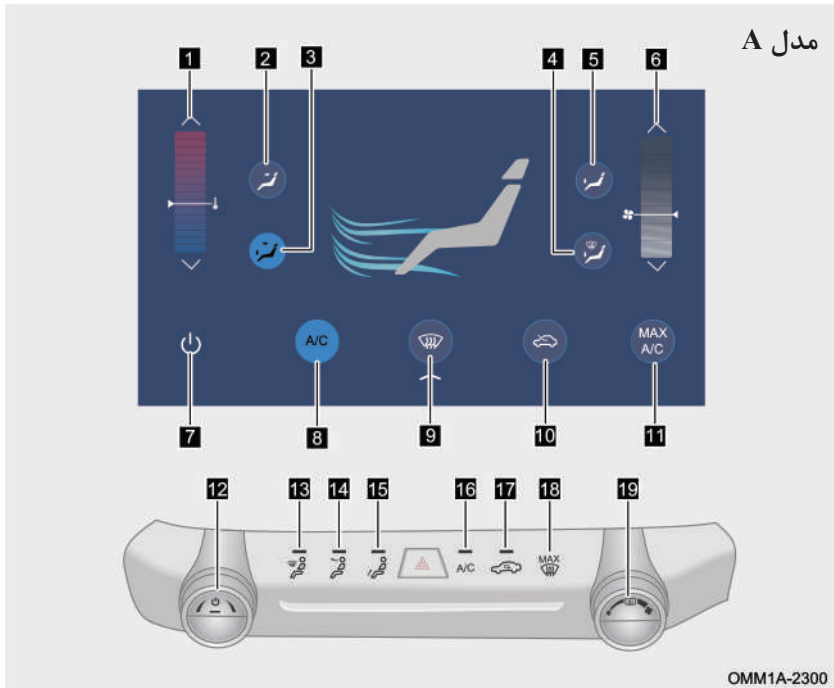

- |   |                                      |    |  |    |                               |
|---|--------------------------------------|----|--|----|-------------------------------|
| ۱ | دکمه لمسی افزایش / کاهش دما          | ۸  | دکمه لمسی "A/C"                            | ۱۵ | کلید حالت دریچه زیرپا         |
| ۲ | دکمه لمسی حالت دریچه‌های روبه‌رو     | ۹  | دکمه لمسی دریچه گرم‌کن و بخارزدای شیشه جلو | ۱۶ | کلید "A/C"                    |
| ۳ | دکمه لمسی حالت دریچه روبه‌رو / زیرپا | ۱۰ | دکمه لمسی گردش هوای بیرونی / داخلی         | ۱۷ | کلید گردش هوای بیرونی / داخلی |



مدیران خودرو

## NEW Arrizo 5 S User Manual

### دفترچه راهنمای خودروی NEW Arrizo 5 S

- |    |                                       |    |  |   |                                    |
|----|---------------------------------------|----|--|---|------------------------------------|
| ۱۸ | کلید دریچه گرم کن و بخارزدای شیشه جلو | ۱۱ | دکمه لمسی "MAX/AC"                     | ۴ | دکمه لمسی حالت دریچه گرم کن/ زیرپا |
| ۱۹ | کلید تنظیم سرعت فن                    | ۱۲ | دکمه روشن و خاموش کردن/ کلید تنظیم دما | ۵ | دکمه لمسی حالت دریچه زیرپا         |
|    |                                       | ۱۳ | کلید حالت دریچه گرم کن                 | ۶ | دکمه لمسی تنظیم سرعت فن            |
|    |                                       | ۱۴ | کلید حالت دریچه روبه رو                | ۷ | دکمه لمسی روشن/ خاموش              |

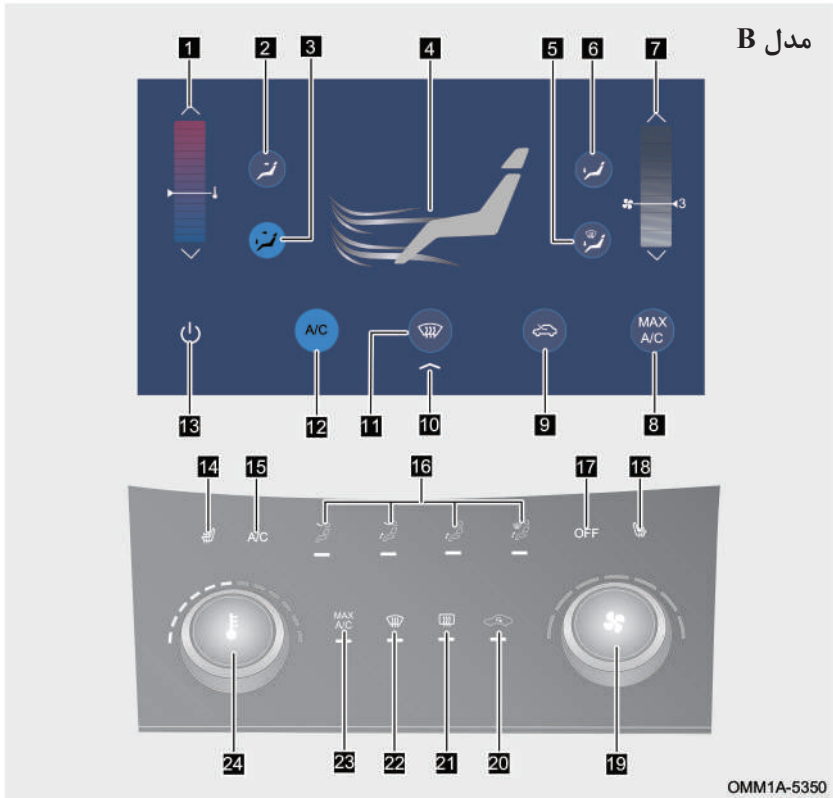

OMM1A-5350

- |   |                                     |    |  |    |  |
|---|-------------------------------------|----|--|----|--|
| ۱ | دکمه لمسی افزایش / کاهش دما         | ۹  | دکمه لمسی گردش هوای بیرونی/داخلی           | ۱۷ | کلید خاموش کردن                              |
| ۲ | دکمه لمسی حالت دریچه‌های روبه‌رو    | ۱۰ | دکمه مخفی کردن صفحه پنل کنترل تهویه مطبوع  | ۱۸ | کلید گرم‌کن صندلی سرنشین جلو (در صورت تجهیز) |
| ۳ | دکمه لمسی حالت دریچه روبه‌رو/ زیرپا | ۱۱ | دکمه لمسی دریچه گرم‌کن و بخارزدای شیشه جلو | ۱۹ | کلید تنظیم سرعت فن                           |

- ۴ نشانگر وضعیت دریچه‌ها
- ۵ دکمه لمسی حالت دریچه‌های زیرپا/ دریچه گرم‌کن
- ۶ دکمه لمسی حالت دریچه زیرپا
- ۷ دکمه لمسی افزایش/ کاهش سرعت فن
- ۸ دکمه لمسی "MAX/AC"
- ۹ دکمه لمسی "A/C"
- ۱۰ دکمه لمسی روشن/ خاموش کردن
- ۱۱ دکمه لمسی گرم‌کن صندلی راننده (در صورت تجهیز)
- ۱۲ دکمه لمسی "A/C"
- ۱۳ دکمه لمسی گرم‌کن صندلی
- ۱۴ دکمه لمسی گرم‌کن صندلی راننده (در صورت تجهیز)
- ۱۵ دکمه لمسی "A/C"
- ۱۶ دکمه لمسی "MAX/AC"
- ۱۷ دکمه لمسی گرم‌کن صندلی
- ۱۸ دکمه لمسی گرم‌کن صندلی راننده (در صورت تجهیز)
- ۱۹ دکمه لمسی "MAX/AC"
- ۲۰ کلید گردش هوای بیرونی/ داخلی
- ۲۱ کلید گرم‌کن شیشه عقب
- ۲۲ کلید دریچه گرم‌کن و بخارزدای شیشه جلو
- ۲۳ کلید "MAX/AC"
- ۲۴ کلید تنظیم دما

#### ■ تنظیم سرعت فن

حجم هوای خروجی از دریچه‌ها را می‌توان از طریق کلید تنظیم سرعت فن بر روی پنل کنترل تهویه مطبوع یا توسط دکمه لمسی در مانیتور تنظیم کرد.

- از طریق کلید تنظیم سرعت فن: کلید تنظیم سرعت فن را در جهت عقربه‌های ساعت بچرخانید تا سرعت فن افزایش یابد و برای کاهش سرعت فن، کلید را در خلاف جهت عقربه‌های ساعت بچرخانید.

- زمانی که سیستم تهویه مطبوع خاموش است، اگر کلید تنظیم سرعت فن را به کار بباندازد، فن تهویه مطبوع روشن خواهد شد.





### ■ تنظیم دما

دمای هوای خروجی از دریچه‌ها را می‌توان از طریق کلید تنظیم دما بر روی پنل کنترل تهویه مطبوع یا توسط دکمه لمسی در مانیتور تنظیم کرد.

● از طریق کلید تنظیم دما: کلید تنظیم دما را در جهت عقربه‌های ساعت بچرخانید تا دما افزایش یابد و برای کاهش دما، کلید را در خلاف جهت عقربه‌های ساعت بچرخانید.

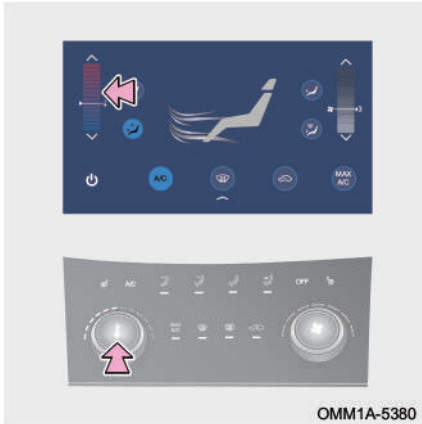

### ■ کلید A/C

عملکرد سرمایش سیستم تهویه مطبوع از طریق فشار دادن کلید A/C در پنل کنترل تهویه مطبوع و یا کلیک کردن بر روی دکمه لمسی A/C بر روی مانیتور قابل استفاده می‌باشد.

● روشن شدن چراغ زمینه کلید A/C نشانگر به کار افتادن کمپرسور کولر می‌باشد و خاموش بودن چراغ زمینه کلید به معنای خاموش بودن کمپرسور کولر می‌باشد.

● زمانی که سیستم تهویه مطبوع خاموش است با فشار دادن کلید A/C، سیستم تهویه مطبوع روشن خواهد شد.



### ■ کلید MAX/AC



OMM1A-5400

عملکرد حداکثر سرمایش کولر با فشار دادن کلید MAX/AC روی پنل کنترل تهویه مطبوع و یا از طریق کلیک کردن دکمه لمسی بر روی مانیتور قابل دستیابی می‌باشد. با اجرای این عملکرد، حالت گردش هوای داخلی به طور اجباری روشن می‌شود، حالت دریچه‌های هوای روبه‌رو انتخاب می‌شود، سرعت فن تهویه مطبوع بر روی حداکثر تنظیم می‌شود، دما بر روی کم‌ترین دما تنظیم می‌شود و کمپرسور کولر روشن می‌شود.

● زمانی که سیستم تهویه مطبوع خاموش است با فشار دادن کلید MAX/AC، سیستم تهویه مطبوع روشن خواهد شد.

### ■ کلید دریچه گرم‌کن و بخارزدای شیشه جلو

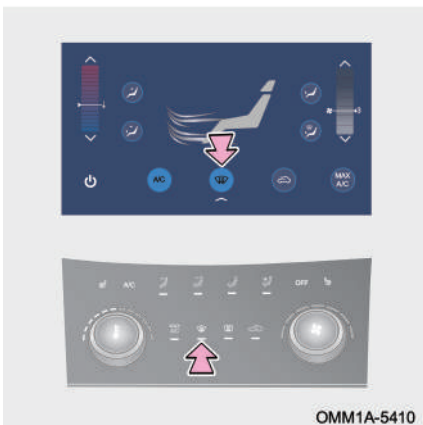

OMM1A-5410

جهت یخ‌زدایی و بخارزدایی از شیشه جلوی خودرو از کلید دریچه گرم‌کن و بخارزدای شیشه جلو بر روی پنل کنترل تهویه مطبوع استفاده کنید و یا بر روی دکمه لمسی مربوطه در مانیتور کلیک کنید.

روشن شدن چراغ زمینه کلید دریچه گرم‌کن و بخارزدای شیشه جلو بیانگر فعال شدن عملکرد بخارزدایی / گرم‌کن و خاموش شدن چراغ زمینه

- کلید بیانگر متوقف شدن عملکرد بخارزدایی شیشه جلو می‌باشد.
- هنگام فعال شدن حالت دریچه گرم‌کن و بخارزدای شیشه جلو، قسمت اعظم هوای خروجی از دریچه‌ها به سمت شیشه جلو دمیده می‌شود و قسمت کوچکی از هوای خروجی هم به سمت شیشه درب‌های جانبی می‌رود.
- به شرط آن که کلید تنظیم سرعت فن خاموش نباشد، همزمان با فشرده شدن کلید دریچه گرم‌کن و بخارزدای شیشه جلو، حالت گردش هوای بیرونی برای سیستم تهویه مطبوع به طور اجباری فعال شده و کمپرسور کولر نیز به طور خودکار روشن می‌شود.
- برای بهتر شدن اثر یخ‌زدایی و بخارزدایی از شیشه اقدامات زیر را انجام دهید:
۱. قبل از رانندگی اطمینان حاصل کنید که سطح داخلی شیشه جلو تمیز و خشک است. اگر گرد و غبار یا قطرات آب بر روی شیشه مشاهده می‌شود، باید آن را پاک کنید.
  ۲. تنظیم سرعت فن: بر روی حداکثر سرعت تنظیم کنید.
  ۳. تنظیم دما: بر روی مناسب‌ترین دما برای خودتان تنظیم کنید.
  ۴. حالت گردش هوا: حالت گردش هوای بیرونی را انتخاب کنید.
  ۵. تنظیم حالت دریچه‌ها: حالت دریچه گرم‌کن شیشه جلو و یا حالت دریچه زیرپا/ گرم‌کن را انتخاب کنید.
  ۶. کولر را روشن کنید: چراغ زمینه کلید باید روشن شود.

### مطالعه

- هنگام انجام بخارزدایی در شرایط هوای مرطوب (مانند هوای بارانی و برفی): کولر را روشن کنید. در صورت خاموش بودن کولر عملکرد بخارزدایی تحت تاثیر قرار خواهد گرفت.
- هنگام انجام بخارزدایی در شرایط هوای مرطوب (مانند هوای بارانی و برفی): حالت گردش هوای بیرونی را انتخاب کنید. در صورت انتخاب گردش هوای داخلی، بخار شیشه از بین نمی‌رود.
- هنگام انجام بخارزدایی در زمستان: حالت گردش هوای بیرونی را انتخاب کنید و دمای هوا را بر روی هوای کمی گرم تنظیم کنید و دریچه‌های سمت چپ و راست داشبورد را رو به سمت شیشه درب‌ها تنظیم کنید. اگر دمای هوای بیرون بالاتر از  $0^{\circ}\text{C}$  است، بخارزدایی به کمک کولر لازم خواهد شد.
- اگر کولر خنک نکند، عملکرد بخارزدایی تحت تاثیر قرار خواهد گرفت. در اسرع وقت جهت بازدید و تعمیر به نمایندگی مجاز مدیران خودرو مراجعه کنید.
- پس از رفع تمامی یخ‌زدگی‌ها و بخار شیشه، جهت مطبوع شدن هوای داخل کابین، دریچه‌ها و سرعت فن مورد نظر خود را تنظیم کنید.

### احتیاط

- برای ایمنی رانندگی، از عملکرد بخارزدایی به درستی استفاده کنید.
- در فصل زمستان از حالت گردش هوای داخلی به مدت طولانی استفاده نکنید، زیرا باعث بخارگرفتگی سریع شیشه‌ها می‌شود.
- دید ضعیف احتمال تصادفات جاده‌ای و صدمات فردی را افزایش می‌دهد. بنابراین، اطمینان از دید خوب در حین رانندگی برای ایمنی بسیار مهم است.

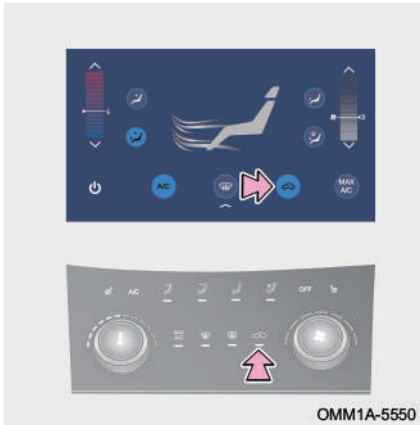

- کلید دریچه گردش هوای بیرونی/داخلی
- برای تغییر حالت سیستم بین دو نوع گردش هوا، کلید گردش هوای بیرونی/داخلی بر روی پنل کنترل تهویه مطبوع را فشار دهید و یا بر روی دکمه لمسی مربوطه بر روی مانیتور کلیک کنید.
- روشن بودن چراغ زمینه کلید گردش هوای بیرونی/داخلی بیانگر این است که سیستم در حالت گردش هوای داخلی قرار دارد. خاموش بودن چراغ زمینه بیانگر این است که سیستم در حالت گردش هوای بیرونی قرار دارد.
- در حالت گردش هوای داخلی: فقط هوای داخل کابین توسط سیستم به گردش در می‌آید.
- در حالت گردش هوای بیرونی: هوای داخل کابین به واسطه ورود هوای تازه از بیرون، تهویه می‌شود.

از حالت گردش هوای داخلی در شرایط زیر استفاده کنید:

- در محیط‌های دارای گرد و غبار
- برای جلوگیری از ورود دود آگروز به داخل کابین
- برای خنک شدن و یا گرم شدن سریع‌تر هوای داخل کابین
- برای جلوگیری از ورود بوی نامطبوع به داخل کابین

### ■ کلید خاموش کردن

سیستم تهویه مطبوع را می‌توان با فشار دادن کلید OFF در پنل کنترل تهویه مطبوع و یا با کلیک کردن دکمه لمسی مربوطه در مانیتور خاموش کرد.

● سیستم تهویه مطبوع پس از خاموش شدن به طور خودکار بر روی حالت گردش هوای بیرونی قرار می‌گیرد.



### تنظیم حالت دریچه‌ها

انتخاب حالت دریچه‌ها از طریق فشار دادن کلید تنظیم حالت دریچه‌ها در پنل کنترل تهویه مطبوع یا از طریق کلیک کردن بر روی دکمه لمسی تنظیم حالت دریچه‌ها در مانیتور قابل انجام می‌باشد.

**🔍** حالت دریچه‌های روبه‌رو: در این حالت هوا از دریچه‌های وسط داشبورد و دریچه‌های چپ و راست خارج می‌شود.

**🔍** حالت دریچه‌های زیر پا: در این حالت هوا از دریچه‌های زیر داشبورد خارج می‌شود.

**🔍** حالت دریچه‌های روبه‌رو/ زیر پا: در این حالت هوا از دریچه‌های وسط داشبورد و دریچه‌های چپ و راست داشبورد و دریچه‌های زیر داشبورد خارج می‌شود.

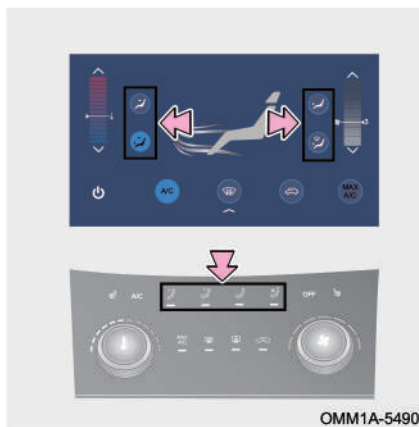

فصل ۵: امکانات خودرو

**نماد ۱۱** حالت دریچه‌های زیرپا/ گرم‌کن: در این حالت هوا از دریچه‌های زیر داشبورد و دریچه‌های گرم‌کن شیشه‌ها خارج می‌شود.

**نماد ۱۲** جریان هوا به سمت قسمت‌های فوقانی بدن

در این حالت هوا از دریچه‌های روی داشبورد و دریچه‌های پشت کنسول وسط جریان پیدا می‌کند.

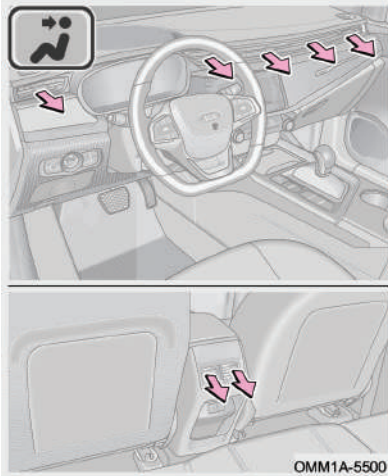

**نماد ۱۳** جریان هوا به سمت قسمت‌های فوقانی بدن و زیر پا

در این حالت هوا از دریچه‌های روی داشبورد، دریچه‌های پشت کنسول وسط و دریچه‌های زیرپا خارج می‌شود.

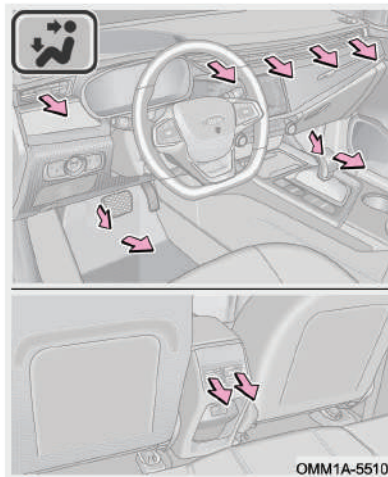

■  جریان هوا به سمت زیرپا

در این حالت هوا فقط از دریچه‌های زیرپا خارج می‌شود.

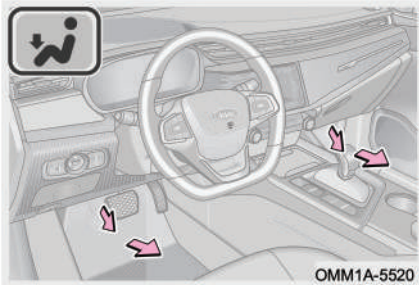

■  جریان هوا به سمت زیرپا، شیشه جلو و شیشه درب‌ها

در این حالت هوا از دریچه‌های زیرپا و دریچه گرم‌کن شیشه گرم‌کن شیشه درب‌های جلو و دریچه‌های گرم‌کن شیشه

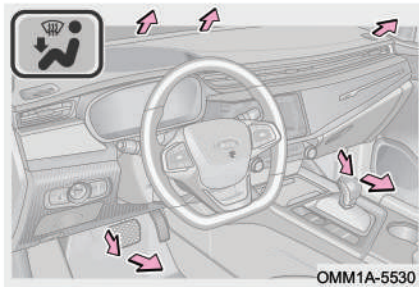

■  جریان هوا فقط به سمت شیشه جلو و شیشه درب‌ها

در این حالت هوا فقط از دریچه گرم‌کن شیشه جلو و دریچه‌های گرم‌کن شیشه درب‌های جلو خارج می‌شود.

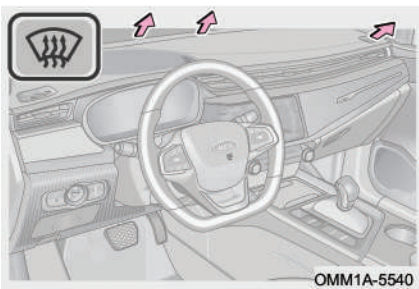

 احتیاط

در صورت بخارگرفتگی شیشه‌ها در حین رانندگی، انتخاب حالت گرم‌کن توصیه می‌شود.



## کنترل جهت باد دریچه‌ها

جهت و میزان حجم هوای خروجی از دریچه‌ها را می‌توان با حرکت دادن اهرم تنظیم دریچه‌ها تنظیم کرد.

### ■ دریچه‌های وسط داشبورد

اهرم تنظیم دریچه‌های وسط داشبورد را به سمت بالا، پایین، چپ و راست حرکت دهید تا مسیر خروج هوا را به دلخواه خود تنظیم کنید.

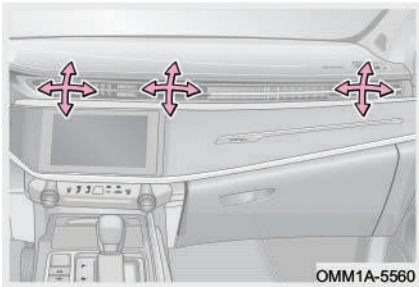

### ■ دریچه‌های کناری داشبورد

اهرم تنظیم دریچه‌های چپ و راست داشبورد را به سمت بالا، پایین، چپ و راست حرکت دهید تا مسیر خروج هوا را به دلخواه خود تنظیم کنید.

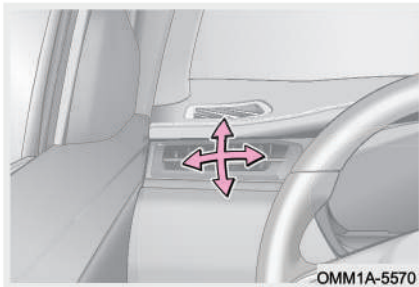

### ■ دریچه‌های پشت کنسول وسط

اهرم تنظیم دریچه‌ها را به سمت بالا، پایین، چپ و راست حرکت دهید تا مسیر خروج هوا را به دلخواه خود تنظیم کنید.

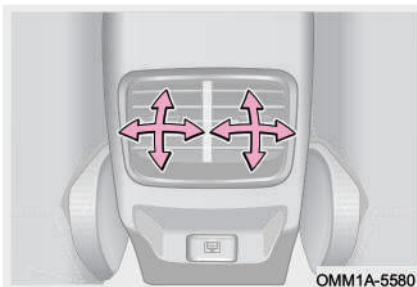

## نحوه استفاده از کولر

زمانی که موتور روشن است:

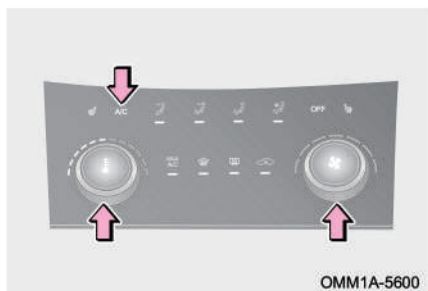

۱. کمپرسور کولر را روشن کنید (کلید کولر را فشار دهید تا نشانگر A/C روشن شود) و سرعت فن تهویه مطبوع را توسط کلید تنظیم کنید.

۲. در پنل کنترل تهویه مطبوع، کلید تنظیم دما را در خلاف جهت عقربه‌های ساعت چرخانده و دماهای پایین را انتخاب کنید و یا با استفاده از دکمه لمسی در مانیتور، دمای دلخواه خود را تنظیم کنید.

۳. انتخاب حالت دریچه‌ها: حالت دریچه‌های روبه‌رو

۴. انتخاب حالت گردش هوا: زمانی که دمای هوای بیرون بیش‌تر از  $30^{\circ}\text{C}$  است، حالت گردش هوای داخلی را انتخاب کنید.

۵. اگر کلید MAX A/C را فشار دهید، سرمایه‌ش حداکثری، انتخاب دریچه‌های روبه‌رو، حالت گردش هوای داخلی، روشن شدن چراغ نشانگر A/C و تنظیم حداکثر سرعت برای فن به طور خودکار کنترل خواهد شد. در صورت تنظیم کردن دما و سرعت فن یا انتخاب حالت دریچه‌های گرم‌کن و بخارزدای شیشه جلو، سیستم از وضعیت MAX A/C خارج خواهد شد.

برای سرمایه‌ش بهتر سیستم تهویه مطبوع اقدامات زیر را انجام دهید:

۱. فیلتر هوای کابین را همواره تمیز و بدون هر گونه گرفتگی و انسداد نگهداری کنید.

۲. تنظیم سرعت فن: بر روی حداکثر سرعت تنظیم کنید.

۳. تنظیم دما: بر روی خنک‌ترین دما (MAX A/C) تنظیم کنید.

۴. حالت گردش هوا: گردش هوای داخلی را انتخاب کنید.

۵. انتخاب حالت دریچه‌ها: حالت دریچه‌های رو به رو را انتخاب کنید.

۶. کولر را روشن کنید: کمپرسور کولر را روشن کنید (کلید کولر را فشار دهید تا نشانگر A/C روشن شود).

مطالعه

- اگر با کولر روشن به مدت طولانی در سربالایی حرکت کنید و یا در ترافیک سنگین در حال رانندگی باشید، احتمالاً موتور داغ خواهد کرد. بنابراین چراغ هشدار دمای آب موتور را زیر نظر داشته باشید و توصیه می‌شود در صورت داغ شدن موتور، کولر را خاموش کنید.
- اگر در هوای گرم و مرطوب، هوای داخل کابین خیلی سریع خنک شود، ممکن است در هوای خروجی از دریچه‌ها بخار مشاهده شود که امری طبیعی و عادی است.
- توصیه می‌شود در کلیه ماههای سال سیستم کولر را حداقل به مدت ۵ دقیقه روشن کنید و همزمان شیشه‌ها را باز کنید، تا از آسیب دیدن سیستم به علت عدم روغن کاری جلوگیری شود.
- همچنین از تولید بوی نامطبوع در اوپراتور ناشی از تجمع جرم و رطوبت پیشگیری می‌شود.
- در هوای سرد و زمستانی، با وجود فشار دادن کلید کولر و روشن شدن چراغ نشانگر A/C، ممکن است هنوز کمپرسور کولر روشن نشود.
- پس از آن که دمای هوای داخل کابین به پایین‌ترین سطح رسید، جهت جلوگیری از وارد آمدن بار اضافی به موتور و افزایش مصرف سوخت، کمپرسور کولر به طور خودکار خاموش می‌شود.
- بنابراین اگر در فصل بهار و پاییز که دمای هوا نسبتاً خنک می‌باشد از کولر استفاده کنید، ممکن است کمپرسور کولر به دفعات روشن و خاموش شود که این مساله عادی است.
- مقدار گاز کولر با گذشت زمان کاهش می‌یابد. لذا در صورتی که احساس می‌کنید میزان سرمایش کولر خودرو کم شده است، جهت بازدید و تعمیر به نمایندگی مجاز مدیران خودرو مراجعه کنید.
- آلودگی سطح کندانسور و انسداد آن می‌تواند باعث کاهش سرمایش کولر شود. لذا همواره سطح کندانسور را تمیز نگه دارید.
- مشاهده چکه کردن و تجمع آب در زیر خودرو پس از استفاده از کولر مساله‌ای عادی و طبیعی است.
- در شتاب‌گیری‌های ناگهانی، سبقت‌گیری یا رانندگی در سربالایی‌ها، موتور خودرو دچار افت قدرت می‌شود. در چنین شرایطی اگر از کولر استفاده کنید، کمپرسور کولر به طور خودکار خاموش می‌شود. اگر به طور خودکار خاموش نشد و شما احساس افت قدرت در خودرو کردید، توصیه می‌شود کولر را خاموش کنید.

### احتیاط

- به منظور افزایش عمر مفید سیستم تهویه مطبوع، در صورتی که با سرعت کم رانندگی می‌کنید از کولر برای مدت طولانی استفاده نکنید.
- تعمیر خودسرانه سیستم کولر ممنوع است، زیرا مبرد کولر موجود در سیستم تحت فشار زیاد قرار دارد و برای سلامتی انسان مضر است. لازم است که برای بازدید و تعمیر به نمایندگی مجاز مدیران خودرو مراجعه کنید.
- خرید و تعویض مبرد کولر و روغن کمپرسور کولر را از طریق نمایندگی مجاز مدیران خودرو انجام دهید، در غیر این صورت خسارت‌های وارده به سیستم تهویه مطبوع خودرو تحت پوشش گارانتی نخواهد بود.
- در فصل تابستان در خودرویی که همه شیشه‌های آن بسته است، دمای هوای داخل اتاق به علت تابش نور خورشید به سرعت افزایش می‌یابد که می‌تواند باعث بدحالی و یا مرگ افراد مخصوصاً اطفال و یا حیوانات خانگی حتی در یک زمان کوتاه شود.

### نحوه استفاده از بخاری

زمانی که موتور روشن است:

۱. فن تهویه مطبوع را روشن کنید.
۲. در پنل کنترل تهویه مطبوع، کلید تنظیم دما را در جهت عقربه‌های ساعت بچرخانید تا نشانگر کلید وضعیت گرمایش را نشان دهد و یا با استفاده از دکمه‌های لمسی در مانیتور، دمای دلخواه خود را تنظیم کنید.
۳. توصیه می‌شود دریچه‌های زیرپا را انتخاب کنید و کلید کولر را خاموش نگه دارید.

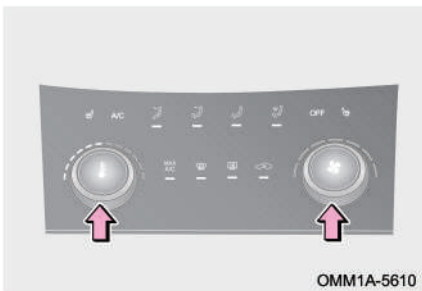

### احتیاط‌های لازم در استفاده از سیستم تهویه مطبوع

برای افزایش عمر مفید سیستم تهویه مطبوع، نکات زیر را در استفاده از کولر مورد توجه قرار دهید:

- در صورتی که با سرعت کم رانندگی می‌کنید از کولر برای مدت طولانی استفاده نکنید.
- ۲ تا ۳ دقیقه قبل از پارک کردن خودرو، کولر را خاموش کنید و اجازه دهید تا فن تهویه مطبوع همچنان کار کند. از آن جایی که دمای هوای بیرون خیلی بالا است، بهتر است از حالت گردش هوای بیرون استفاده شود تا اختلاف دما بین هوای محیط و لوله‌های سیستم کولر از بین رفته و اجزای سیستم کولر نسبتاً خشک شوند تا از تجمع باکتری‌ها و یا مواد آلوده‌کننده دیگر در اطراف اواپراتور و لوله‌های کولر جلوگیری شود.

### گرم‌کن شیشه عقب و آینه‌های بیرونی



- برای روشن کردن گرم‌کن شیشه عقب و گرم‌کن آینه‌های بیرونی (در صورت تجهیز) می‌بایست موتور یا سویچ استارت موتور روشن باشد. سپس با فشار دادن کلید گرم‌کن بر روی پنل کنترل تهویه مطبوع، گرم‌کن روشن شده و چراغ زمینه کلید نیز روشن می‌شود. با فشار دادن مجدد کلید، گرم‌کن و چراغ زمینه کلید خاموش خواهند شد.

- گرم‌کن شیشه عقب و گرم‌کن آینه‌های بیرونی، پس از کار کردن در حدود ۱۵ دقیقه، به طور خودکار خاموش خواهند شد.

### احتیاط

- مراقب باشید تا هنگام تمیز کردن شیشه عقب و آینه‌های بیرونی، المنت‌های گرم‌کن دچار خراشیدگی یا آسیب‌دیدگی نشوند.
- پس از تمیز شدن شیشه از وجود یخ و بخار گرفتگی، اطمینان حاصل کنید که گرم‌کن شیشه خاموش است. برای جلوگیری از خالی شدن باتری، در زمان خاموش بودن خودرو از روشن نگه داشتن گرم‌کن شیشه به مدت طولانی خودداری کنید.

### هشدار

برای جلوگیری از سوختگی، هنگامی که گرم‌کن در حال کار است یا به تازگی خاموش شده است، شیشه جلو یا آینه بیرونی را لمس نکنید.

## ۴-۵ سوکت‌ها

### خروجی برق 12V و پورت USB

#### ■ سوکت برق 12V

- سوکت برق 12V در محفظه اشیای واقع در قسمت جلویی کنسول وسط قرار گرفته است.
- از سوکت برق 12V تنها زمانی می‌توان استفاده کرد که سویچ استارت روشن باشد.

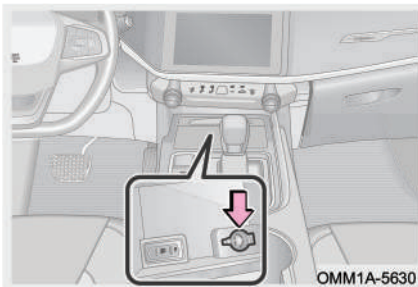

👁️ احتیاط

- برای جلوگیری از سوختن فیوز، از متصل کردن تجهیزات الکتریکی با توان مصرفی بالا (بیشتر از 120W) به سوکت برق خودداری کنید.
- برای جلوگیری از خالی شدن باتری، زمانی که موتور روشن نیست به مدت طولانی از سوکت برق استفاده نکنید.
- به غیر از سوکت‌های هم‌اندازه و مناسب، از ورود اجسام دیگر و یا نفوذ مایعات به داخل سوکت برق ممانعت کنید. عدم رعایت این مساله باعث ایجاد اختلال الکتریکی و اتصالی مدار خواهد شد.

■ پورت USB

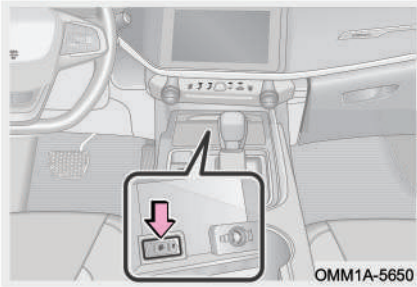

- پورت USB در محفظه اشیای واقع در قسمت جلویی کنسول وسط قرار گرفته است.
- از پورت USB برای وصل کردن موبایل، ipad, U disc و سایر تجهیزات الکتریکی به سیستم صوتی و تصویری خودرو استفاده می شود.

- پورت USB دیگری نیز در پشت کنسول وسط در زیر دريچه هوای کابین عقب قرار گرفته است.

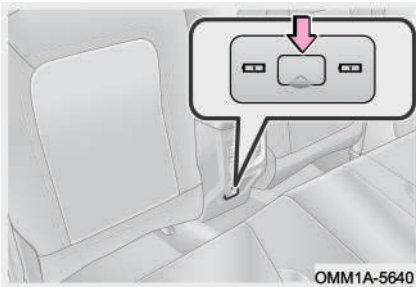

- از این پورت USB برای شارژ کردن وسایل الکترونیکی با توان مصرفی کم مانند موبایل استفاده می‌شود.

## ۵-۵ جالیوانی‌ها

### جالیوانی جلو و عقب

جالیوانی جلو

جالیوانی جلو در قسمت جلوی جعبه کنسول وسط قرار گرفته است. درپوش جالیوانی جلو را می‌توان با کشیدن باز و بسته کرد.

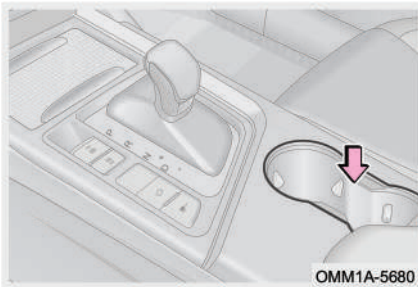

جالیوانی عقب

جالیوانی عقب بر روی کنسول وسط صندلی‌های عقب قرار گرفته است.

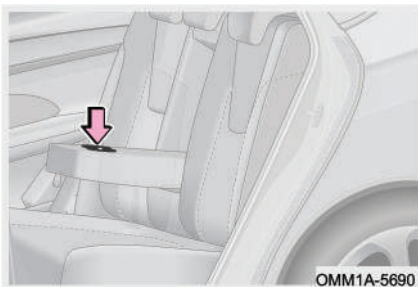

### **⚠ هشدار**

- درب لیوان و بطری نوشیدنی‌ها را بسته نگه دارید تا از پاشیدن آب یا نوشیدنی‌ها به فضای داخل اتاق جلوگیری شود.
- از قرار دادن اشیاء دیگر به غیر از لیوان و بطری نوشیدنی‌ها در جالیوانی خودداری کنید تا از پرتاب شدن آن‌ها و ایجاد مصدومیت در زمان تصادف یا ترمزگیری ناگهانی جلوگیری شود.



## ۵-۶ آفتاب گیرها و آینه آرایش

### آفتاب گیرها و آینه آرایش

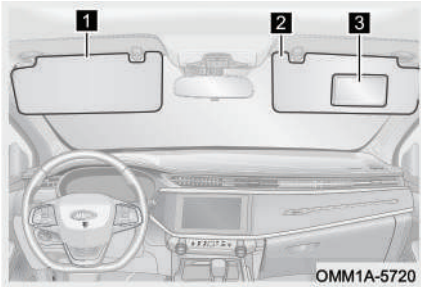

۱ آفتاب گیر راننده

۲ آفتاب گیر سرنشین جلو

۳ آینه آرایش آفتاب گیر سرنشین جلو

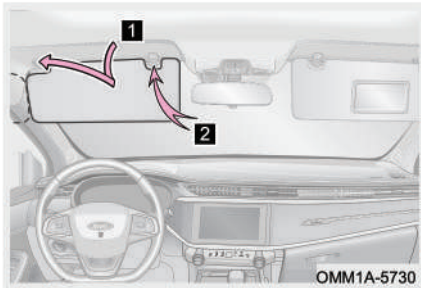

۱ آفتاب گیر را را به سمت پایین بکشید.

۲ برای جلوگیری از تابش آفتاب از سمت پنجره، آفتابگیر را از پایه اش آزاد کرده و به سمت پنجره برگردانید.

## ۵-۷ دستگیره سقفی و کنسول صندلی عقب

### دستگیره سقفی

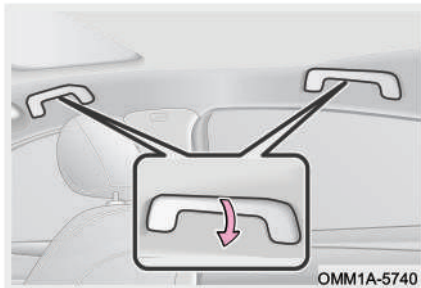

دستگیره های سقفی در بالای درب سرنشین جلو راست و درب سرنشین های کناری صندلی های عقب ردیف دوم یا سوم تعبیه شده است. هنگامی که خودرو در جاده های ناهموار در حال حرکت است، سرنشینان خودرو می توانند با گرفتن از این دستگیره ها تعادل و ایمنی خود را حفظ کنند.



### کنسول صندلی عقب

صندلی عقب وسط به کنسول تاشو (جاآرنجی) که دارای جالیوانی نیز می باشد، مجهز شده است. برای استفاده از جاآرنجی آن را به سمت پایین بکشید. در صورت عدم نیاز به جاآرنجی، آن را به سمت پشتی صندلی عقب تا کنید.

### هشدار ⚠

هیچ کس اعم از افراد بزرگسال و خردسال نباید پس از باز شدن کنسول در صندلی عقب وسط و یا روی کنسول بنشینند. چرا که در این حالت سرنشین نمی تواند تعادل خود را حفظ کند و به راحتی می تواند دچار آسیب دیدگی شود.

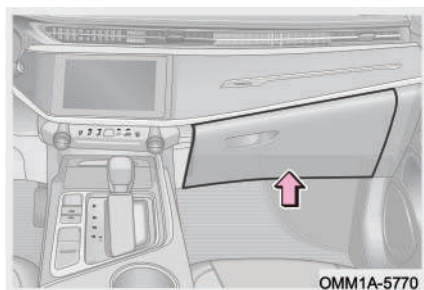

### ۵-۸ محفظه های نگهداری اشیا

#### جعبه داشبورد

از جعبه داشبورد برای نگهداری دفترچه راهنما، نقشه و سایر اقلام مشابه استفاده می شود.

### هشدار ⚠

- درب جعبه داشبورد را همواره بسته نگه دارید. در ترمزگیری ناگهانی یا در صورت انحراف ناگهانی خودرو، برخورد درب جعبه داشبورد یا وسایل داخل آن با سرنشین می تواند باعث ایجاد حادثه شود.
- از قرار دادن اشیا با اندازه بزرگ و اجسام نوک تیز در جعبه داشبورد خودداری کنید تا از پرتاب شدن این وسایل در اثر ترمزگیری یا تصادف و ایجاد مصدومیت جلوگیری شود.

### جعبه کنسول وسط

از جعبه کنسول وسط برای نگهداری دفترچه راهنما، نقشه و سایر اقلام مشابه استفاده می‌شود.

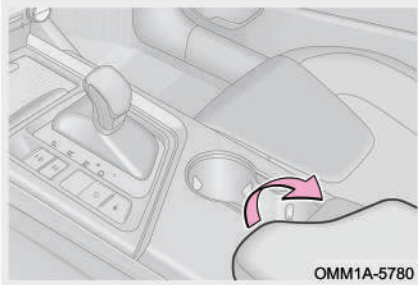

#### ⚠ هشدار

- زمانی که درب جعبه کنسول وسط باز است، ممکن است مانع حرکت بازوی راننده شود. مراقب آسیب دیدگی‌ها باشید.
- در طول زمان رانندگی، درب جعبه کنسول وسط باید همواره بسته بماند.
- نشستن افراد و کودکان بر روی جعبه کنسول وسط در حین رانندگی ممنوع است.

### محفظه اشیای روی درب

بر روی درب‌های جلو و عقب خودرو، محفظه‌هایی تعبیه شده است که جهت نگهداری اشیایی از قبیل نقشه، بطری و سایر اقلام مشابه می‌توانند مورد استفاده واقع شوند.

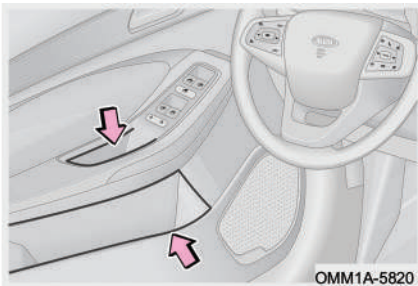

#### ⚠ هشدار

از قرار دادن اشیای با اندازه بزرگ‌تر از محفظه در داخل آن خودداری کنید.

### کیف پشت صندلی

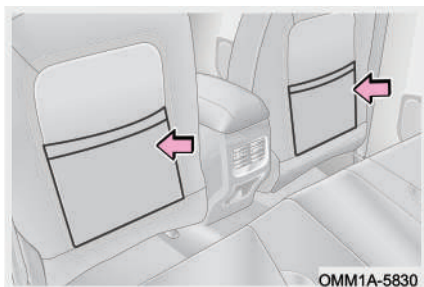

در پشت هر دو صندلی جلو کیف‌هایی جهت قرار دادن پوشه، دفترچه و ... در نظر گرفته شده است.

### صندوق عقب

■ فضای قرار دادن بار

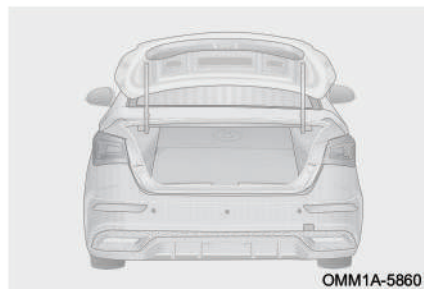

قابلیت تاشوندگی صندلی‌های عقب، امکان آسان‌تر شدن نگهداری بار در صندوق عقب را فراهم کرده است. برای اطلاع از جزئیات بیشتر به بخش «صندلی‌های خودرو» مراجعه کنید.

- در زمان قرار دادن بار در صندوق عقب، اقدامات احتیاطی زیر را رعایت کنید:
- بارها را طوری در خودرو جای دهید که موجب برهم خوردن تعادل خودرو نشود.
- برای کاهش مصرف سوخت از حمل بارهای اضافه و غیرضروری خودداری کنید.
- مطمئن شوید که بارهای قرار داده شده بیش از حد بزرگ نیستند تا مانع بسته شدن درب صندوق عقب نشوند.
- زمانی که سرنشین بر روی صندلی عقب ننشسته است، با خواباندن صندلی عقب می‌توان فضای صندوق عقب را افزایش داد.

**هشدار** 

- اگر درب صندوق عقب باز مانده یا به طور کامل بسته نشده است، اقدام به رانندگی نکنید تا از بیرون افتادن بارها و ایجاد حادثه جلوگیری شود.
- هرگز به سرنشینان اجازه ندهید که در قسمت صندوق عقب بنشینند، سرنشینان فقط مجاز هستند که روی صندلی‌ها بنشینند و کمربند ایمنی را به درستی ببندند. در غیر این صورت، در ترمزهای شدید و یا تصادف‌ها احتمال آسیب دیدن آن‌ها زیاد خواهد بود.
- برای جلوگیری از سر خوردن بارهای قسمت عقب در حین ترمزگیری، از قرار دادن وسایل بلندتر از ارتفاع صندلی‌های عقب در صندوق خودداری کنید. آن‌ها را در کف صندوق بخوابانید، در غیر این صورت می‌توانند باعث مصدومیت افراد داخل خودرو شوند.



## فصل ۶. شرایط اضطراری

نکات ایمنی هنگام حمل خودرو ..... ۲۶۰	۶-۱ تجهیزات مورد استفاده در وضعیت‌های اضطراری ..... ۲۴۸
حمل اضطراری ..... ۲۶۲	چراغ فلاشر ..... ۲۴۸
نصب بکسل‌بند ..... ۲۶۵	حلیقه شب‌نما ..... ۲۴۹
۶-۵ تعویض باتری ..... ۲۶۷	مثلت خطر ..... ۲۴۹
مراحل تعویض باتری ..... ۲۶۷	ابزار یدکی ..... ۲۵۰
۶-۶ روشن نشدن موتور ..... ۲۶۸	۶-۲ مدیریت وضعیت‌های اضطراری ..... ۲۵۰
اگر خودرو به طور عادی روشن نشود ..... ۲۶۸	پنچر شدن تایر در حین رانندگی ..... ۲۵۰
۶-۷ استارت کمکی ..... ۲۷۰	داغ کردن موتور ..... ۲۵۷
باتری به باتری کردن ..... ۲۷۰	۶-۳ فیوز ..... ۲۵۸
مراحل باتری به باتری کردن ..... ۲۷۰	جعبه فیوز ..... ۲۵۸
۶-۸ کلید مکانیکی درب ..... ۲۷۲	بازدید فیوز ..... ۲۵۹
باز کردن درب با کلید مکانیکی ..... ۲۷۲	تعویض فیوز ..... ۲۵۹
۶-۹ باز کردن اضطراری درب صندوق ..... ۲۷۴	۶-۴ حمل خودرو ..... ۲۶۰
باز کردن اضطراری درب صندوق ..... ۲۷۴	



## ۱-۶ تجهیزات مورد استفاده در وضعیت‌های اضطراری

### چراغ فلاشر

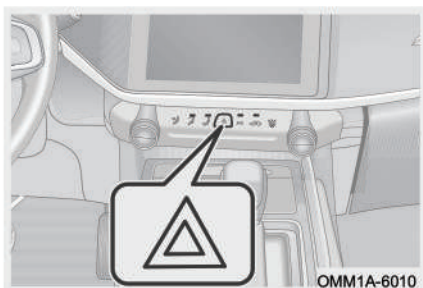

در صورت خرابی خودرو یا بروز حادثه رانندگی و ...، فلاشر را روشن کنید تا ضمن اعلام هشدار به سایر خودروهای در حال عبور از بروز تصادف بعدی جلوگیری شود.

کلید فلاشر را فشار دهید تا چراغ‌های راهنما شروع به روشن و خاموش شدن کنند. همزمان چراغ‌های نشانگر راهنما در صفحه کیلومترشمار نیز به صورت چشمک‌زن روشن خواهند شد. برای خاموش کردن فلاشر، کلید آن را مجدداً فشار دهید.

#### ■ روشن شدن فلاشر در زمان ترمزگیری اضطراری

در سرعت‌های بالا و متوسط چنانچه پدال ترمز به صورت ناگهانی فشرده شود، کلیه چراغ‌های راهنمای خودرو شروع به روشن و خاموش شدن کرده و نشانگرهای چراغ راهنما در صفحه کیلومترشمار نیز به صورت چشمک‌زن روشن خواهند شد. اگر پدال ترمز رها شود یا کلید فلاشر فشار داده شود و یا این که سویچ استارت موتور خاموش شود، چشمک‌زدن چراغ‌های راهنما متوقف خواهد شد.

#### 📖 مطالعه

- فلاشر را در هر زمانی حتی در زمان خاموش بودن سویچ استارت نیز می‌توان روشن کرد.
- در زمان باز شدن ایربگ‌ها، فلاشر به طور خودکار روشن می‌شود.

#### 👁 احتیاط

برای جلوگیری از خالی شدن باتری، اگر موتور خاموش است، فلاشر را بیش از حد لازم روشن نکنید.



### جلیقه شب‌نما

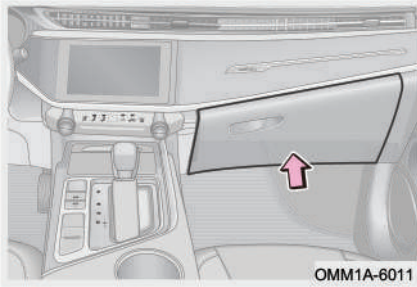

جلیقه شب‌نما در داخل جعبه داشبورد قرار داده شده است.

در صورت خرابی خودرو یا بروز حادثه رانندگی و ...، جلیقه شب‌نما را به صورتی که نوارهای شب‌نمای آن رو به بیرون باشد، بپوشید. بازتاب نور توسط نوار شب‌نما می‌تواند رانندگان دیگر را خبردار کرده و از وقوع تصادف جلوگیری کند.

### مثلث خطر

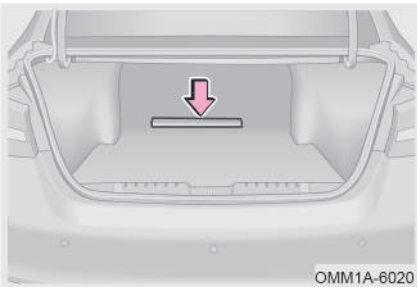

مثلث خطر بر روی موکت کف صندوق عقب قرار داده شده است.

در صورت خرابی خودرو یا بروز حادثه رانندگی و ...، بازتاب نور توسط شبرنگ‌های مثلث خطر می‌تواند رانندگان دیگر را خبردار کرده و از وقوع تصادف بعدی جلوگیری کند.

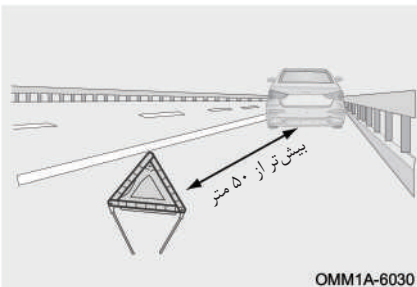

در جاده‌های معمولی مثلث خطر را در فاصله بیش‌تر از ۵۰ متری از عقب خودرو قرار دهید. در بزرگراهها مثلث خطر را در فاصله بیش‌تر از ۱۵۰ متری از عقب خودرو قرار دهید.

در شرایط بارندگی و یا در سر پیچ‌ها مثلث خطر را در فاصله بیش‌تر از ۱۵۰ متری از عقب خودرو قرار دهید.

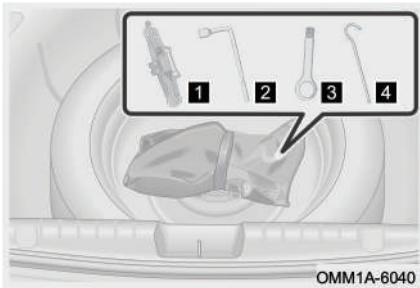

## ابزار یدکی

- ۱ جک
- ۲ آچار چرخ
- ۳ بکسل بند
- ۴ دسته جک

## ۶-۲ مدیریت وضعیت‌های اضطراری

### پنچر شدن تایر در حین رانندگی

اگر در حین رانندگی چرخ خودرو پنچر شد، ضمن کاهش تدریجی سرعت، غریبک فرمان را با دو دست گرفته و سعی کنید خودرو را در مسیر مستقیم نگه دارید. به آرامی خودرو را به کنار جاده هدایت کرده و در یک مکان امن و دورتر از مسیر اصلی جاده پارک کنید.

#### ■ آمادگی‌های قبل از تعویض چرخ پنچر

۱. خودرو را در یک مکان مناسب که دارای سطح صاف و سفت باشد، پارک کنید.
۲. ترمز پارک را فعال کنید و دسته دنده را در موقعیت P قرار دهید.
۳. خودرو را خاموش کرده و فلاشر را روشن کنید.
۴. کلیه سرنشینان را از خودرو پیاده کرده و آن‌ها را از کنار جاده و مسیر تردد خودروها دور نگه دارید.
۵. جلیقه شب‌نما را بپوشید، مثلث خطر را در فاصله ۵۰ تا ۱۵۰ متری از قسمت عقب خودرو (متناسب با شرایط محل) قرار دهید.

### 👁 احتیاط

با تایر پنچر به رانندگی ادامه ندهید. حرکت با تایر پنچر حتی در مسافت‌های کوتاه باعث صدمه دیدن تایر خواهد شد که قابل تعمیر نیز نخواهد بود.

### ■ احتیاط‌های قبل از جک زدن

۱. جک را در یک محل صاف و دارای سطح سفت قرار دهید.
۲. توصیه می‌شود توسط موانعی از حرکت چرخ‌های خودرو جلوگیری کنید و در هنگام استفاده از جک، کسی داخل خودرو حضور نداشته باشد.
۳. اجازه ندهید کسی اعضای بدن خود را در زیر خودرویی که با جک بلند شده است، قرار دهد.

### ■ خارج کردن چرخ زاپاس



۱. درب صندوق عقب را باز کنید و پس از بلند کردن موکت کف صندوق، ابزار یدکی را از محل خود خارج کنید.
۲. پیچ ثابت‌کننده چرخ زاپاس را در خلاف جهت عقربه‌های ساعت باز کرده و چرخ زاپاس را بیرون بیاورید.

### ■ باز کردن چرخ پنچر



۱. در مقابل چرخ‌ها مانع بگذارید.
- در زمان بلند کردن خودرو توسط جک باید در مقابل چرخ‌هایی که به صورت قطری در سمت مخالف چرخ پنچر قرار دارد، مانعی قرار دهید تا از حرکت خودرو جلوگیری شود.

چرخ پنچر	چرخ‌های چرخ پنچر را شل کنید.
چرخ جلو چپ	در پشت چرخ عقب راست
چرخ جلو راست	در پشت چرخ عقب چپ
چرخ عقب چپ	در جلوی چرخ جلو راست
چرخ عقب راست	در جلوی چرخ جلو چپ

۲. پیچ‌های چرخ پنچر را شل کنید.



همیشه قبل از بلند کردن خودرو توسط جک، پیچ‌های چرخ را که می‌خواهید تعویض کنید، با استفاده از آچار چرخ شل کنید. آچار چرخ را طوری روی پیچ قرار دهید که دسته آن در سمت چپ شما قرار داشته باشد. سپس انتهای دسته آچار چرخ را گرفته و آن را به سمت پایین فشار دهید.

### احتیاط

هنگام باز کردن پیچ‌های چرخ توسط آچار، اجازه سر خوردن آچار چرخ بر روی پیچ را ندهید. در غیر این صورت پیچ‌ها به راحتی آسیب خواهند دید.

### هشدار

در این مرحله پیچ‌ها را فقط مقداری شل کنید و آن‌ها را به طور کامل باز نکنید. در غیر این صورت به علت فشار وارده از طرف خودرو ممکن است چرخ از خودرو جدا شده و باعث مصدومیت افراد و یا آسیب دیدگی خودرو شود.

### ۳. قرار دادن جک در زیر خودرو

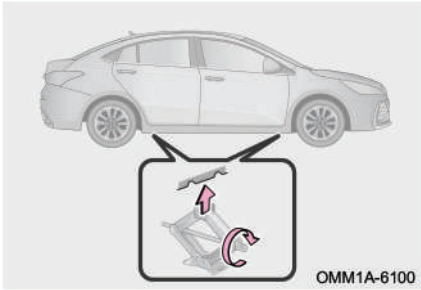

جک را در محلی که سطح آن صاف و سفت باشد، قرار دهید و از این که شیار روی دماغه جک در مقابل محل مخصوص اتکای جک بر روی بدنه خودرو قرار داشته باشد، اطمینان حاصل کنید. پیچ تنظیم جک را توسط دست در جهت عقربه‌های ساعت بچرخانید تا زمانی که شیار دماغه جک با محل مخصوص اتکای جک بر روی بدنه خودرو تماس پیدا کند.

### ⚠ هشدار

- حداکثر بار قابل تحمل توسط جک: ۸۰۰ کیلوگرم
- خودرو را تا ارتفاع مناسبی که بتوان چرخ را از زیر خودرو خارج کرد، بلند کنید.
- برای جلوگیری از صدمات بدنی، زمانی که خودرو توسط جک بلند شده است، از قرار دادن اعضا بدن خود در زیر خودرو خودداری کنید.

### ۴. پس از حصول اطمینان از عدم حضور سرنشین در داخل کابین، خودرو را با جک بلند کنید.

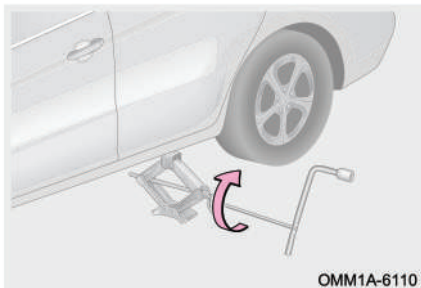

برای بلند کردن خودرو دسته جک را به جک وصل کنید، سپس آچار چرخ را از سوراخ تعبیه شده در انتهای دسته جک عبور دهید و آن را در جهت عقربه‌های ساعت بچرخانید. زمانی که تکیه‌گاه جک با بدنه خودرو تماس پیدا کرد، مجدداً قرارگیری صحیح جک نسبت به خودرو را کنترل نمایید.

۵. چرخ پنجر را از روی خودرو باز کنید.

توسط آچار چرخ، ۵ عدد پیچ چرخ را در خلاف جهت عقربه‌های ساعت به طور کامل باز کنید و چرخ را از روی خودرو جدا کنید.

چرخ باز شده را طوری روی زمین قرار دهید که سطح رینگ چرخ رو به بالا قرار بگیرد تا از آسیب‌دیدگی و ایجاد خراش بر سطح رینگ جلوگیری شود.



۶. چرخ زاپاس را نصب کنید.

قبل از نصب چرخ زاپاس، هر گونه گرد و خاک و رسوبات روغنی را از روی کاسه چرخ و رینگ چرخ تمیز کنید. مطمئن شوید که سطح تماس بین کاسه چرخ و رینگ چرخ در شرایط مناسبی قرار دارد. سپس چرخ زاپاس را بر روی خودرو نصب کنید.

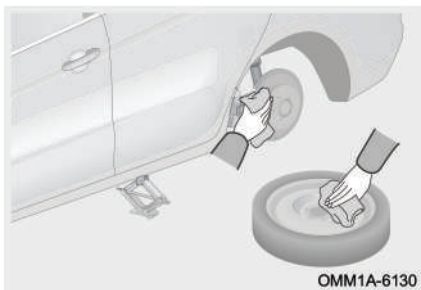

۷. پیچ‌های چرخ را ببندید.

ابتدا ۵ عدد پیچ چرخ را با دست به طور اولیه ببندید و سپس با آچار پیچ‌ها را سفت نمایید.

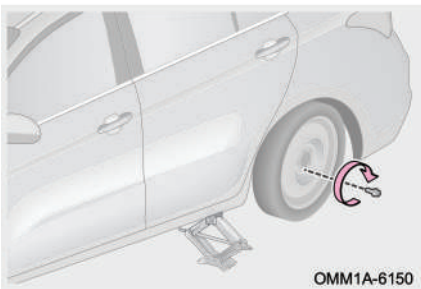

#### 👁️ احتیاط

هرگز بر روی پیچ‌های چرخ روغن یا گریس نزنید. در صورت چرب بودن پیچ‌ها، قبل از نصب چرخ، آن‌ها را تمیز و خشک کنید.

## فصل ۶: شرایط اضطراری

۸. خودرو را به طور کامل پایین بیاورید و پیچ‌های چرخ را با گشتاور استاندارد سفت کنید.



برای پایین آوردن خودرو، دسته جک را در خلاف جهت عقربه‌های ساعت بچرخانید.

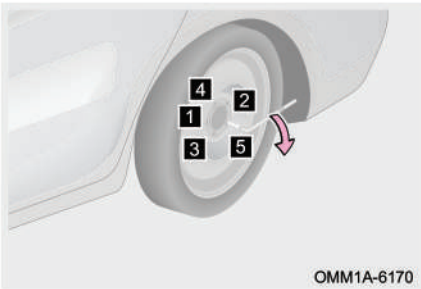

پیچ‌های چرخ را توسط آچار چرخ و به ترتیب شماره‌های نشان داده شده در شکل سفت کنید. مراحل سفت کردن را ۲ تا ۳ بار تکرار کنید تا اطمینان حاصل شود که پیچ‌ها به طور کامل در جای خود سفت شده‌اند.

برای سفت کردن پیچ‌ها فقط از آچار چرخ استفاده کنید.

۹. چرخ پنجر را در جای چرخ زاپاس قرار دهید.

۱۰. جک، مثلث خطر و ابزار یدکی را جمع‌آوری کرده و در محل اصلی خود در داخل خودرو قرار دهید.

۱۱. پس از تعویض چرخ، فشار باد تایر زاپاس را بررسی کنید. در صورتی که فشار باد چرخ زاپاس کم‌تر از مقدار استاندارد است، ضمن رانندگی با احتیاط، در نزدیک‌ترین نمایندگی مجاز مدیران خودرو اقدام به تنظیم فشار باد تایر بکنید.

**هشدار** 

- در زمان استفاده از چرخ زاپاس موقتی (چرخ زاپاس با سایز کوچکتر)، سرعت رانندگی باید 80km/h یا کمتر از آن باشد. این نوع چرخ زاپاس برای رانندگی در سرعت‌های بالا طراحی نشده است. عدم رعایت این هشدار می‌تواند باعث تصادف منجر به مرگ یا آسیب‌های جدی شود.
- پس از تعویض چرخ زاپاس موقتی، پیچ‌های آن را با گشتاور  $110 \pm 10 \text{ N.m}$  سفت کنید. با سرعت کم رانندگی کنید و جهت جایگزین کردن چرخ زاپاس با چرخ استاندارد خودرو، خودتان را به نزدیک‌ترین نمایندگی مجاز مدیران خودرو برسانید (توصیه می‌شود مسافت رانندگی بیش‌تر از ۸۰ کیلومتر نباشد)، در غیر این صورت ممکن است پیچ‌های چرخ زاپاس شل شده و چرخ از خودرو جدا شود.
- ارتفاع خودرو هنگام رانندگی با چرخ زاپاس موقتی در مقایسه با رانندگی با چرخ‌های استاندارد پایین‌تر می‌رود. لذا در زمان رانندگی بر روی جاده با سطح ناهموار مراقب باشید.
- چرخ زاپاس موقتی فقط برای استفاده اضطراری طراحی شده است و باید فقط برای زمان‌های بسیار کوتاه استفاده شود. هرگز برای رانندگی‌های طولانی‌مدت از آن استفاده نکنید.
- به یاد داشته باشید که چرخ زاپاس موقتی به طور خاص برای خودروی شما طراحی شده است. این چرخ زاپاس را بر روی خودروی دیگر استفاده نکنید.
- بیش‌تر از یک چرخ زاپاس را به طور همزمان بر روی خودرو نصب نکنید.
- چرخ زاپاس موقتی را در اسرع وقت با چرخ استاندارد خودرو جابه‌جا نمایید.
- از شتاب‌گیری ناگهانی، فرمان گرفتن ناگهانی، ترمز ناگهانی و عملیات تعویض دنده‌ای که باعث ترمز موتوری می‌شود، خودداری کنید.



### داغ کردن موتور

اگر در حین رانندگی دمای آب موتور بالا رود و نشانگر دمای آب در ناحیه نزدیک به H قرار گیرد و یا این که چراغ هشدار قرمز رنگ دمای آب موتور "موتور" در صفحه کیلومترشمار روشن شود، فوراً خودرو را در یک مکان ایمن و دورتر از مسیر جاده متوقف کنید.

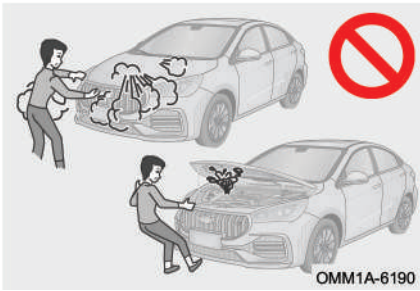

۱. خودرو را در یک مکان با سطح صاف و سفت پارک کنید.

۲. ترمز پارک را بکشید و دسته دنده را در موقعیت P قرار دهید.

۳. اگر کولر خودرو روشن است، آن را خاموش کنید (چکه کردن قطرات آب از زیر خودرو پس از خاموش کردن کولر عادی است).

۴. پس از چند دقیقه کار کردن موتور در حالت درجا، موتور را خاموش کنید و فلاشر را روشن کنید.

۵. قبل از باز کردن درب موتور، فوراً بخار مایع خنک‌کننده از موتور را بررسی کنید. فقط در صورتی می‌توان درب موتور را باز کرد که خروج بخار یا نشتی مایع خنک‌کننده مشاهده نشود، در غیر این صورت ممکن است دچار سوختگی شوید.

۶. سطح مایع خنک‌کننده در مخزن را بازدید کنید. اگر سطح آن مناسب است، علت داغ کردن موتور ممکن است ناشی از خرابی فن رادیاتور باشد. فوراً جهت بازدید و تعمیر با نمایندگی مجاز مدیران خودرو تماس بگیرید.

۷. اگر میزان مایع خنک‌کننده در مخزن کم است، فوراً جهت بازدید و تعمیر با نمایندگی مجاز مدیران خودرو تماس بگیرید.

مطالعه 

اگر سطح مایع خنک‌کننده در مخزن پایین است، می‌توان به طور موقتی از آب استفاده نمود. ولی در اسرع وقت جهت تعویض مایع خنک‌کننده موتور به نمایندگی مجاز مدیران خودرو مراجعه کنید.

احتیاط 

اگر تعداد دفعات داغ شدن موتور زیاد است، هر چه سریع‌تر جهت بازدید و تعمیر به یکی از نمایندگی‌های مجاز مدیران خودرو مراجعه کنید.

### ۳-۶ فیوز

#### جعبه فیوز

فیوزها جهت محافظت از تجهیزات الکتریکی خودرو و جلوگیری از اتصالی و جریان بیش از حد مدار مورد استفاده قرار می‌گیرند. اگر فیوز بسوزد، قطعه الکتریکی محافظت شده توسط فیوز و سیستم مرتبط با آن کار نخواهند کرد.

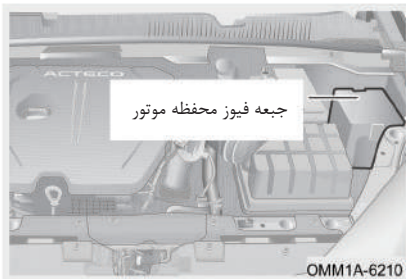

■ جعبه فیوز محفظه موتور

۱. سویچ استارت موتور را خاموش کنید.
۲. کابل منفی باتری را باز کنید.
۳. درب جعبه فیوز محفظه موتور را باز کنید و فیوزها را بازدید و یا تعویض کنید.



■ جعبه فیوز داشبورد

۱. سویچ استارت موتور را خاموش کنید.
۲. کابل منفی باتری را باز کنید.
۳. قاب پایینی سمت چپ داشبورد را باز کنید و فیوزها را بازدید و یا تعویض کنید.

مطالعه 

- فیوزهای مشکوک به سوختن را با توجه به راهنمای داخل درب جعبه فیوز بررسی کنید.
- هنگام باز کردن و بستن قاب پایینی سمت چپ داشبورد مراقب باشید تا به تزئینات داخلی خودرو آسیبی وارد نکنید. در صورت نیاز به نمایندگی مجاز مدیران خودرو مراجعه کنید.
- جعبه فیوز همواره باید تمیز و خشک باشد. در زمان باز کردن اجازه نفوذ آب و رطوبت به جعبه فیوز را ندهید. آلودگی و رطوبت سبب ایجاد خرابی در سیستم‌های الکتریکی می‌شود.

**بازدید فیوز**

**A** فیوز سالم

**B** فیوز سوخته

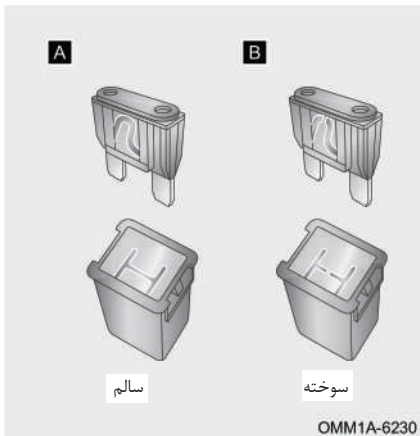

مطالعه 

اگر فیوزها سوخته‌اند، باید تعویض شوند.

**تعویض فیوز**

۱. سویچ استارت موتور را خاموش کنید.
۲. فیوزها را بر اساس راهنمای داخل درب جعبه فیوز بررسی کنید.
۳. فیوز مشکوک به سوختن را پس از شناسایی، توسط گیره فیوزکش از جای خود بیرون بکشید.
۴. بررسی کنید که آیا فیوز سوخته است؟ اگر



مطمئن نیستید که فیوز سالم است یا خیر، بهتر است از یک فیوز یدکی که دارای آمپر یکسان با فیوز اصلی است، استفاده کنید. آمپر مجاز فیوزها را می‌توانید در راهنمای داخل درب جعبه فیوز مشاهده کنید.

#### مطالعه

در صورتی که فیوز یدکی در دسترس نباشد، می‌توانید به طور موقت از فیوزهای مشابه مربوط به برخی وسایل برقی کم اهمیت‌تر استفاده کنید. بهتر است یک دست فیوز با آمپرهای مختلف را خریداری کرده و جهت استفاده در مواقع اضطراری در خودرو نگاه‌داری کنید.

#### احتیاط

- بر روی فیوز و جعبه فیوز هیچ‌گونه دستکاری و تعمیراتی انجام ندهید.
- فقط فیوزی را نصب کنید که دارای آمپر یکسان با فیوز اصلی باشد. هرگز به جای فیوز از سیم استفاده نکنید، حتی به طور موقتی. انجام این کار می‌تواند باعث آسیب‌دیدگی جدی تجهیزات الکتریکی و حتی آتش‌سوزی شود.

## ۴-۶ حمل خودرو

### نکات ایمنی هنگام حمل خودرو

در کلیه خودروهای یدک‌کش باید از زنجیرها و اهرم‌بندی‌های ایمن استفاده کنید و در هنگام حمل خودرو از قوانین و مقررات ملی / استانی و محلی پیروی کنید. چرخ‌هایی که بر روی زمین قرار می‌گیرند و اکسل مربوط به آن چرخ‌ها باید در وضعیت مناسبی قرار داشته باشند. در غیر این صورت از کامیون خودروبر استفاده کنید.

یدک کردن: قبل از یدک کردن خودرو، ترمز پارک را آزاد کنید و گیربکس را در وضعیت خلاص قرار دهید.

## فصل ۶: شرایط اضطراری

شیوه‌های صحیح حمل خودرو در زیر توضیح داده شده‌اند:

- حمل با روش بلند کردن چرخ‌های جلوی خودرو

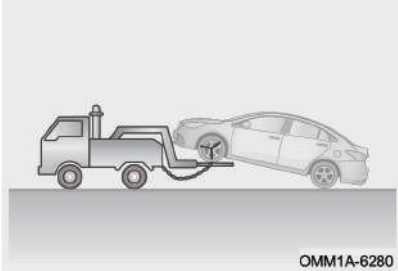

- حمل با روش بلند کردن چرخ‌های جلوی خودرو و قرار دادن چرخ کمکی در زیر چرخ‌های عقب خودرو
- حمل با روش بلند کردن چرخ‌های عقب خودرو و قرار دادن چرخ کمکی در زیر چرخ‌های جلوی خودرو
- حمل با خودروبر کفی

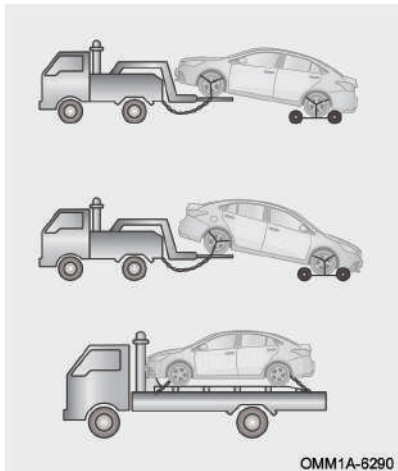

### احتیاط

- قبل از بکسل کردن خودرو، ترمز پارک برقی را آزاد کنید و دسته دنده را در موقعیت خلاص (N) قرار دهید.
- پس از بلند کردن چرخ‌های جلو، آن‌ها را باید توسط زنجیر یا ابزار مناسب ثابت نگه دارید.
- اطمینان حاصل کنید که بین زمین و چرخ‌ها که بلند نشده است، فاصله مناسبی وجود دارد. در غیر این صورت سپر و اجزای زیر خودرو در حین حمل شدن با زمین برخورد کرده و آسیب خواهند دید.

■ شیوه‌های نادرست حمل خودرو:

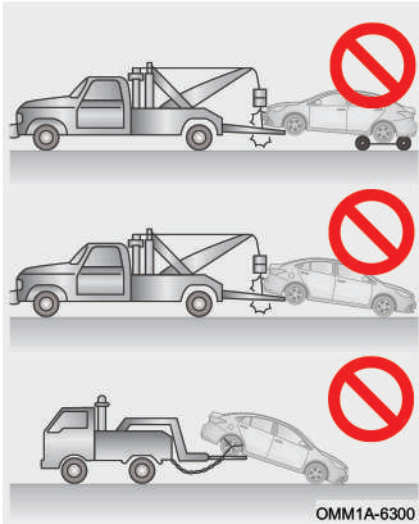

● حمل توسط خودروهای جرثقیل‌دار که از زنجیر و قرقره برای بلند کردن چرخ‌های جلوی خودرو استفاده می‌کنند.

● حمل توسط خودروهای جرثقیل‌دار که از زنجیر و قرقره برای بلند کردن چرخ‌های عقب خودرو استفاده کرده و چرخ‌های جلو روی زمین کشیده می‌شوند.

● حمل با خودروی یدک‌کش به حالتی که چرخ‌های عقب خودرو بلند شده و چرخ‌های جلو روی زمین کشیده می‌شوند.

### 👁️ احتیاط

خودرو را چه از قسمت جلو و چه از قسمت عقب توسط جرثقیل‌های زنجیری یا طنابی حمل نکنید. زیرا احتمال آسیب‌دیدگی بدنه خودرو وجود دارد.

### حمل اضطراری

اگر کامیون یدک‌کش در مواقع اضطراری در دسترس نباشد، می‌توانید خودرو را به طور موقت با استفاده از یک کابل، زنجیر یا میله مناسب که به بکسل‌بند خودرو وصل شده است، بکسل کنید. در زمان بکسل کردن خودرو باید بیش‌تر از مواقع عادی احتیاط را رعایت کنید. بکسل کردن را باید فقط در جاده‌های با سطح سفت و در مسافت‌های کوتاه انجام دهید و با سرعت پایین حرکت کنید. باید راننده در خودروی بکسل شده حضور داشته باشد تا بتواند کنترل فرمان و کنترل پدال ترمز را در اختیار بگیرد.

اقدامات قبل از بکسل کردن:

۱. ترمز پارک را آزاد کنید.
۲. دسته دنده را در موقعیت N (خلاص) قرار دهید.
۳. سویچ استارت باید در وضعیت ON یا ACC قرار داشته باشد.

#### 👁️ احتیاط

- کابل یا زنجیر بکسل را به شکل اطمینان بخش به قلاب بکسل بند ببندید.
- قبل از بکسل کردن مطمئن شوید که چرخ‌ها، اکسل، سیستم انتقال قدرت، سیستم فرمان و سیستم ترمز خودرو در شرایط خوبی قرار دارند.
- حتی‌الامکان خودرو را در مسیر مستقیم و رو به جلو بکسل کنید. هرگز خودرو را از سمت کنار بکسل نکنید تا از آسیب دیدن خودرو پیش‌گیری شود.
- اگر موتور روشن نباشد، بوستر ترمز و سیستم هیدرولیک فرمان کار نخواهند کرد. در نتیجه ترمز گرفتن و چرخاندن غربیلک فرمان سخت‌تر از حالت عادی خواهند بود. بنابراین هنگام بکسل کردن خودرو در این شرایط دقت کنید.
- اگر خودروی بکسل شده قادر به حرکت نیست، با بکسل کردن اجباری ایرادی دیگر به آن وارد نکنید. در این شرایط با امداد مدیران خودرو یا شرکت‌های مجاز حمل خودرو تماس بگیرید.

هشدار 

- خودرو را به مدت طولانی بکسل نکنید.
- برای جلوگیری و پیش‌گیری از صدمات جسمی، سایر سرنشینان به غیر از راننده باید از خودروی بکسل شده پیاده شوند.
- بکسل کردن را باید فقط در جاده‌های با سطح سفت و در مسافت‌های کوتاه و حرکت با سرعت پایین انجام دهید. قبل از بکسل کردن مطمئن شوید که چرخ‌ها، اکسل، سیستم انتقال قدرت، سیستم فرمان و سیستم ترمز در شرایط خوبی قرار دارند.
- هنگام بکسل کردن خودرو، از شروع به حرکت ناگهانی، پیچیدن ناگهانی و حرکات مارپیچی بپرهیزید تا کابل یا زنجیر و بکسل‌بند تحت فشار قرار نگیرند، زیرا ممکن است تحت فشار زیاد کنده شوند و باعث وارد آمدن خسارت به خودرو و ایجاد مصدومیت‌های جانی شود.
- پیشنهاد می‌شود جهت بکسل کردن خودروی مجهز به گیربکس اتوماتیک با امداد مدیران خودرو یا شرکت‌های حمل خودرو تماس بگیرید.



### نصب بکسل بند

■ محل نصب بکسل بند جلو

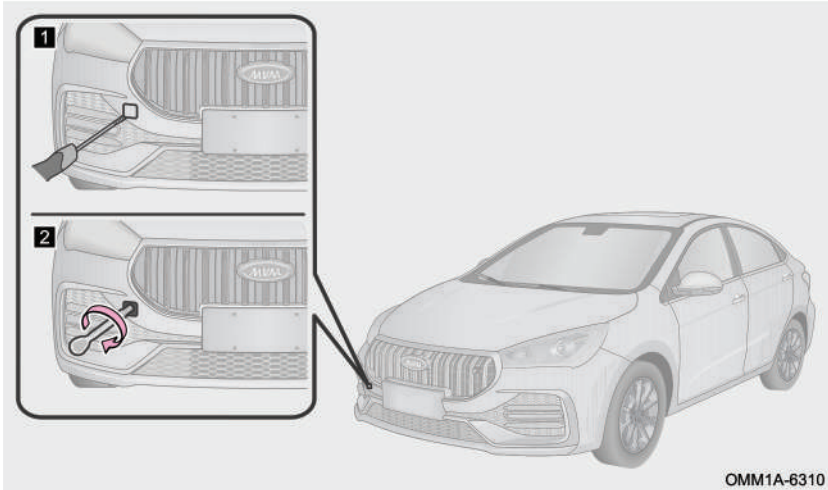

۱. درپوش محل نصب بکسل بند جلو را توسط یک پیچ گوشتی تخت و نواریچ شده از روی سپر جدا کنید.
۲. بکسل بند را ابتدا با دست در جهت عقربه‌های ساعت در محل خود نصب کنید. سپس آن را با استفاده از آچار چرخ کاملاً سفت کنید.

■ محل نصب بکسل بند عقب

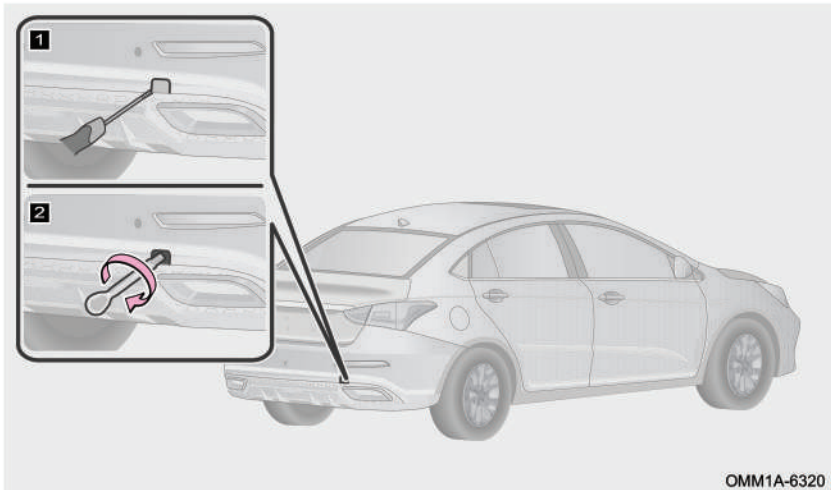

۱. محل نصب بکسل بند عقب در سمت راست خودرو و در قسمت پایینی سپر عقب قرار دارد. با استفاده از یک پیچ گوشتی تخت و نواریچ شده، درپوش محل نصب بکسل بند عقب را از روی سپر جدا کنید.
۲. بکسل بند را ابتدا با دست در جهت عقربه‌های ساعت در محل خود نصب کنید. سپس آن را با استفاده از آچار چرخ کاملاً سفت کنید.
۳. تسمه یا کابل بکسل فقط زمانی می‌تواند به خودرو وصل شود که بکسل بند در محل خود نصب شده باشد.
۴. راننده هر دو خودرو باید با اصول حمل خودرو به روش بکسل کردن آشنا باشند، در غیر این صورت در انجام کار موفق نخواهند بود.
۵. هنگام بکسل کردن با احتیاط و آرامش رانندگی کنید. نیروها و تنش‌های ناشی از کشش شدید ممکن است به خودرو آسیب برساند.

👁️ احتیاط

فقط از بکسل بند اصلی خودرو استفاده کنید. در غیر این صورت به خودرو آسیب وارد می‌شود.

⚠️ هشدار

اطمینان یابید که بکسل بند به طور ایمن و محکم در محل خود نصب شده است. در غیر این صورت، ممکن است در زمان بکسل کردن، شل شده و باعث بروز حوادث منجر به جراحت و حتی مرگ شود.

## ۵-۶ تعویض باتری

### مراحل تعویض باتری

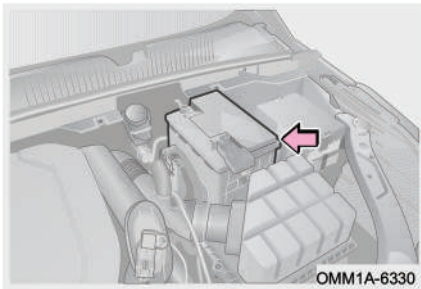

برای پیاده و سوار کردن باتری، مراحل زیر را به ترتیب انجام دهید:

۱. کلیه لوازم برقی و سویچ استارت موتور را خاموش کنید.
۲. درب موتور را باز کنید.
۳. کابل منفی باتری (-) را جدا کنید.
۴. کابل مثبت باتری (+) را جدا کنید.
۵. بست نگه‌دارنده باتری را باز کرده و باتری را خارج کنید.
۶. باتری جدید که دارای مشخصات فنی یکسان با باتری اصلی خودرو می‌باشد را بر روی خودرو قرار دهید. برای نصب باتری جدید، به ترتیب برعکس مراحل باز کردن عمل کنید.

♻️ حفاظت از محیط زیست

باتری مستعمل حاوی اسید سولفوریک و سرب می‌باشد که به طور معمولی قابل بازیافت نمی‌باشد. باتری‌های اسقاطی را بر اساس دستورالعمل‌های زیست‌محیطی نگه‌داری کنید و یا به مراکز مجاز بازیافت تحویل دهید.

### احتیاط

- هنگام پیاده و سوار کردن باتری مراقب باشید تا ابزار فلزی باعث اتصال دو قطب باتری به یکدیگر نشود و یا قطب مثبت (+) باتری با بدنه خودرو تماس پیدا نکند.
- قبل از خاموش کردن خودرو یا قفل کردن خودرو، مطمئن شوید که وسایل برقی خودرو خاموش هستند تا از خالی شدن باتری و استارت نخوردن خودرو جلوگیری شود.

### هشدار

- باتری را از دسترس کودکان دور نگه دارید.
- از کشیدن سیگار، روشن کردن کبریت یا فندک و یا ایجاد شعله در اطراف باتری خودداری کنید.
- هنگام کار بر روی باتری همواره از دستکش و عینک ایمنی استفاده کنید، زیرا اسید داخل باتری سمی بوده و دارای خاصیت خوردگی قوی می‌باشد. باتری را هرگز به صورت مایل یا وارونه قرار ندهید.
- در صورت تماس اسید باتری با پوست یا لباس، مواد اسیدی را باید فوراً توسط یک محلول قلیایی (مانند آب و صابون) خنثی کنید و سپس محل تماس را با آب فراوان بشویید. در صورت لزوم سریعاً به فوریت‌های پزشکی مراجعه کنید.

## ۶-۶ روشن نشدن موتور

### اگر خودرو به طور عادی روشن نشود

- اگر خودروی شما نمی‌تواند به طور عادی روشن شود، مطمئن شوید که کلیه مراحل صحیح استارت زدن را انجام داده‌اید، سپس کافی بودن بنزین موجود در باک را کنترل کنید.
- سرعت چرخش موتور استارت پایین است و موتور نمی‌تواند به طور عادی روشن شود
  - ۱. تمیز بودن و سفت بودن اتصال سرباتری‌ها را بررسی کنید.
  - ۲. چراغ‌های جلو را روشن کنید. اگر چراغ‌ها کم‌نور و سپس خاموش شوند، نشان می‌دهد که

## فصل ۶: شرایط اضطراری

باتری خالی شده است و برای روشن کردن خودرو باید از باتری کمکی استفاده کنید.  
۳. مجدداً استارت بزنید. اگر همچنان موتور به طور عادی قادر به روشن شدن نمی‌باشد، احتمالاً سیستم استارت خودرو ایراد دارد. برای بازدید و تعمیر به یکی از نمایندگی‌های مجاز مدیران خودرو مراجعه کنید.

■ سرعت چرخش موتور استارت عادی است ولی موتور نمی‌تواند به طور عادی روشن شود.  
۱. سویچ استارت را خاموش کنید و یا در موقعیت ACC قرار دهید و سپس مجدداً استارت بزنید.  
۲. اگر موتور باز هم روشن نشد، احتمالاً به خاطر تکرار زیاد استارت زدن، بنزین زیادی وارد سیلندر شده و موتور دچار خفگی شده است. سویچ استارت موتور را خاموش کنید و پس از چند دقیقه مجدداً استارت بزنید.

۳. یک بار دیگر استارت بزنید. اگر موتور همچنان نمی‌تواند روشن شود، جهت بازدید و تعمیر فوراً با یکی از نمایندگی‌های مجاز مدیران خودرو تماس برقرار کنید.

■ روشن کردن موتور پس از چندین استارت ناموفق

۱. در صورت روشن نشدن موتور و تکرار استارت زدن، بنزین زیادی وارد سیلندرهای موتور می‌شود، لذا احتمالاً موتور دچار خفگی شده است.

۲. در مدل مجهز به گیربکس اتوماتیک: مجدداً طبق روش صحیح اقدام به استارت زدن نکنید. برای کسب اطلاعات بیشتر به بخش «مراحل استارت زدن» در فصل ۴ مراجعه کنید.

۳. در مدل مجهز به گیربکس دستی: سویچ استارت موتور را خاموش کنید و پس از چند دقیقه مجدداً استارت بزنید. اگر موتور همچنان قادر به روشن شدن نیست، جهت بازدید و تعمیر با یکی از نمایندگی‌های مجاز مدیران خودرو تماس بگیرید.

## ۶-۷ استارت کمکی

### باتری به باتری کردن

چنانچه به توانایی خودتان در انجام استارت کمکی مطمئن نیستید، به منظور جلوگیری از وارد آمدن خسارت به خودرو و آسیب دیدگی خودتان، شرکت مدیران خودرو اکیدا توصیه می کند از امدادگران مدیران خودرو یا نمایندگی مجاز مدیران خودرو درخواست کمک نمایید.

#### احتیاط

- ولتاژ باتری کمکی باید 12 - 13 V باشد. اگر از صحیح و مناسب بودن ولتاژ باتری کمکی مطمئن نیستید، از آن استفاده نکنید.
- در حین اتصال کابل های رابط، مراقب باشید که آن ها به فن خنک کننده و تسمه موتور گیر نکنند.

#### هشدار

- برای انجام استارت کمکی فقط از کابل های استاندارد استفاده کنید.
- در لحظه استارت زدن، خیلی به باتری نزدیک نشوید.
- از کشیدن سیگار، روشن کردن کبریت یا فندک و یا ایجاد شعله در اطراف باتری خودداری کنید.

### مراحل باتری به باتری کردن

۱. کلیه لوازم برقی غیرضروری را خاموش کنید. اگر از باتری خودروی دیگر به عنوان باتری کمکی استفاده می کنید، مطمئن شوید که بین دو خودرو هیچ گونه تماسی برقرار نباشد.

#### احتیاط

اگر موتور خودرویی که از باتری آن به عنوان باتری کمکی استفاده می کنید خاموش است، آن را روشن کنید و اجازه دهید چند دقیقه روشن بماند و در لحظه استارت کمکی، پدال گاز را کمی فشار دهید.

۲. کابل‌های رابط را مطابق شکل زیر وصل کنید.

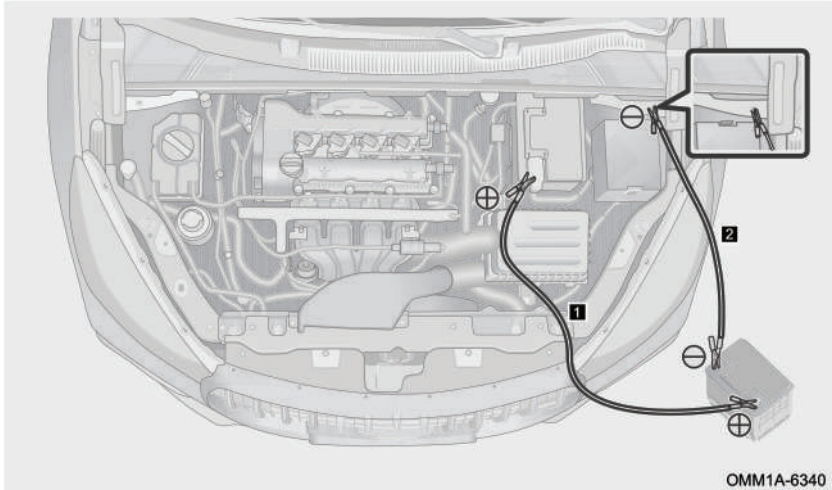

- ۱ قطب مثبت (+) باتری خالی را توسط کابل قرمز رنگ به قطب مثبت (+) باتری کمکی وصل کنید.
- ۲ یک سر کابل مشکی را به قطب منفی (-) باتری کمکی و انتهای دیگر کابل منفی را به یک قسمت فلزی و بدون رنگ از بدنه خودروی معیوب وصل کنید. کابل را محکم وصل کنید تا از برخورد آن با قطعات متحرک موتور جلوگیری شود.
- ۳ اکنون موتور خودرویی که باتری آن تخلیه شده است را استارت بزنید و پس از روشن شدن به مدت چند دقیقه پدال گاز را به آرامی فشار دهید.
- ۴ کابل‌ها را دقیقاً به ترتیب برعکس مراحل وصل کردن از باتری‌ها جدا کنید (ابتدا کابل منفی و سپس کابل مثبت را باز کنید).

احتیاط 

- هنگام وصل کردن کابل‌ها، خیلی به سمت باتری‌ها خم نشوید.
- اجازه ندهید که گیره‌های کابل‌ها با یکدیگر و یا با بدنه و اجزا فلزی خودروها تماس پیدا کنند.
- از وصل کردن کابل به قطعات متحرک خودرو و یا نواحی نزدیک آن‌ها خودداری کنید.
- اگر استارت اول موفقیت‌آمیز نبود، سفت بودن اتصال گیره کابل‌ها را بررسی کنید و مجدداً اقدام به استارت زدن نکنید. اگر در استارت‌های بعدی نیز موتور روشن نشود، جهت رفع مشکل با یکی از نمایندگی‌های مجاز مدیران خودرو تماس بگیرید.

## ۸-۶ کلید مکانیکی درب

### قفل کردن درب با کلید مکانیکی

■ قفل کردن درب جلو راست و درب‌های عقب به طور دستی

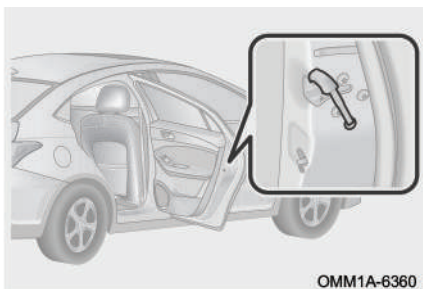

اگر باتری خودرو خالی و یا ضعیف شده باشد، دیگر نمی‌توان درب‌ها را به طور الکترونیکی قفل کرد. در صورت پیش آمدن این وضعیت باید از روش قفل کردن اضطراری استفاده نمود.

۱. درب خودرو را باز کنید.
۲. درپوش پلاستیکی قفل درب واقع در سطح داخلی درب را بردارید.
۳. شستی زرد رنگ قفل درب که از محل سوراخ قفل مشاهده می‌شود را با نوک کلید مکانیکی فشار دهید تا قفل همان درب فعال شود.
۴. درپوش پلاستیکی قفل درب را در محل خود نصب کنید و درب را ببندید.
۵. جهت حصول اطمینان از قفل شدن درب، دستگیره بیرونی درب را یک بار بکشید.
۶. سایر درب‌ها را نیز به همین روش می‌توانید قفل کنید (درب راننده را نمی‌توان به این روش قفل کرد).



## فصل ۶: شرایط اضطراری

■ باز کردن و قفل کردن درب راننده به طور دستی

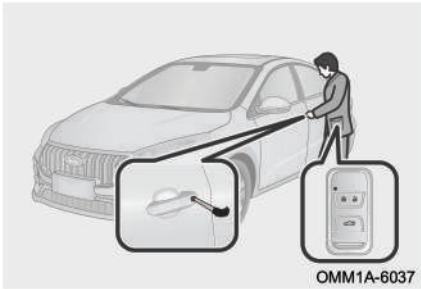

کلید مکانیکی را وارد سوراخ روی دستگیره بیرونی درب راننده کرده و با چرخاندن در جهت عقربه‌های ساعت درب را قفل کنید. برای باز کردن درب، کلید مکانیکی را در خلاف جهت عقربه‌های ساعت بچرخانید.

### احتیاط

- در صورت مواجه شدن با مشکل باز نشدن و قفل شدن درب به طور الکترونیکی، در اولین فرصت جهت رفع ایراد به یکی از نمایندگی‌های مجاز مدیران خودرو مراجعه کنید.
- اگر به علت قطع برق خودرو درها را به طور اضطراری قفل کرده‌اید، جهت حصول اطمینان از موفقیت‌آمیز بودن عملیات، تک‌تک درها را با کشیدن دستگیره بیرونی مجدداً تست کنید. در صورت وجود مشکل در قفل شدن درها، هر چه سریع‌تر به نمایندگی مجاز مدیران خودرو مراجعه کنید.

## ۹-۶ باز کردن اضطراری درب صندوق

### باز کردن اضطراری درب صندوق



● دستگیره اضطراری درب صندوق عقب بر روی رودری درب صندوق قرار دارد.

● در صورت قطع بودن برق خودرو یا وضعیت‌های غیرمنتظره دیگر، درب صندوق عقب را نمی‌توان توسط دستگیره بیرونی و یا توسط کلید هوشمند باز کرد. در این گونه شرایط افراد داخل خودرو می‌توانند با استفاده از دستگیره اضطراری، درب صندوق را باز کرده و سریعاً از خودرو خارج شوند.

روش انجام کار:

۱. خودرو را متوقف کرده و به طور ثابت نگه دارید.

۲. پشتی صندلی عقب را بخواه‌بانید.

۳. به داخل صندوق عقب رفته و دستگیره اضطراری را بکشید و درب صندوق عقب را باز کنید.

## فصل ۷. تعمیر و نگهداری از خودرو

۲۸۶	..... بازدید رادیاتور و کندانسور	۲۷۶	۷-۱ تعمیر و نگهداری
۲۸۷	..... بازدید تسمه	۲۷۶	..... دستورالعمل تعمیر و نگهداری
۲۸۷	..... بازدید تایرها	۲۷۶	..... نمایندگی‌های مجاز خدمات پس از فروش
۲۸۹	..... جابه‌جایی چرخ‌ها	۲۷۷	..... بازدیدهای ایمنی
۲۹۰	..... بازدید باتری	۲۷۹	۷-۲ سرویس‌های عادی خودرو
۲۹۰	..... بازدید فیلتر هوای اتاق	۲۷۹	..... سرویس‌های ساده
۲۹۱	..... بازدید مایع شیشه‌شوی	۲۸۰	..... بازدید سطح روغن موتور
۲۹۱	..... بازدید تیغه‌های برف پاک‌کن	۲۸۲	..... بازدید سطح روغن گیربکس
۲۹۴	..... تعویض لامپ چراغ‌ها	۲۸۳	..... بازدید سطح روغن ترمز
۲۹۷	۷-۳ سرویس‌های دوره‌ای	۲۸۴	..... بازدید سطح مایع خنک‌کننده موتور...
۲۹۷	مشخصات مایعات مصرفی و شمع موتور		



## ۷-۱ تعمیر و نگهداری

### دستورالعمل تعمیر و نگهداری

دو نوع برنامه تعمیر و نگهداری برای خودرو وجود دارد: نوع اول سرویس‌های عادی خودرو است که توسط مالک قابل انجام می‌باشند؛ نوع دیگر سرویس‌ها، بازدید و تعمیرهای دوره‌ای است که باید توسط نمایندگی‌های مجاز مدیران خودرو صورت پذیرند.

سرویس‌های دوره‌ای و منظم به شما در کشف و از بین بردن خطرات احتمالی کمک می‌کند تا از خرابی‌های بیش‌تر پیش‌گیری شود. لطفاً فقط از روانکارهای توصیه شده توسط شرکت مدیران خودرو استفاده نمایید، در غیر این صورت احتمال خرابی خودرو وجود خواهد داشت.

### نمایندگی‌های مجاز خدمات پس از فروش

#### نمایندگی‌های مجاز خدمات پس از فروش مدیران خودرو

فقط استفاده از قطعات یدکی اصلی می‌تواند عمر مفید خودرو را افزایش دهد. شرکت مدیران خودرو تنها قطعات یدکی اصلی شرکت را در نمایندگی‌های مجاز خدمات پس از فروش خود در سراسر کشور توزیع می‌کند. لذا در نمایندگی‌های مجاز فقط قطعات یدکی شرکت می‌تواند مورد استفاده قرار گیرد.

نمایندگی‌های مجاز خدمات پس از فروش مدیران خودرو متخصص در امر خدمات می‌باشند و مجوزهای انحصاری لازم را از طرف شرکت مدیران خودرو دریافت کرده‌اند. به یاد داشته باشید که برای انجام سرویس، نمایندگی‌های مجاز خودروی شما را بهتر از هر کس دیگری می‌شناسند و جهت برآورده کردن نیازمندی‌های شما به تکنسین‌های حرفه‌ای و قطعات یدکی اصلی مجهز شده‌اند.

#### حفاظت از محیط زیست

پسماندهای روغن موتور، روغن ترمز، مایع خنک‌کننده، باتری‌ها و تایرها فقط باید توسط موسسات مجاز جمع‌آوری زباله و یا با مشورت شرکت‌های بازیافت دفع شوند و نباید مانند زباله‌های خانگی دفع شده و یا در سیستم فاضلاب شهری تخلیه شوند.

### مقدمات انجام سرویس

در زمان مراجعه به نمایندگی مجاز جهت انجام سرویس دوره‌ای، کلیه اسناد لازم را به همراه داشته باشید. همه عملیات صورت گرفته در سرویس‌های ادواری شامل گارانتی نخواهد بود، در این باره می‌توانید با کارشناسان فنی صحبت کنید. سوابق سرویس‌ها و تعمیرات گذشته را همراه داشته باشید. سوابق تعمیراتی خودرو می‌تواند اطلاعات مفیدی در جهت رفع عیوب بعدی خودرو ارایه نماید.

لیستی از ایرادات خودرو یا اقداماتی که می‌خواهید بر روی خودروی شما صورت گیرد، آماده کنید و در حین پذیرش آن‌ها را ارایه دهید. همچنین اگر تصادف یا مساله خاصی وجود دارد که در سوابق خودرو ثبت نشده است، آن را به کارشناسان فنی توضیح دهید. اگر تعداد تعمیرات و سرویس‌های مورد نظر شما زیاد است و از طرفی تا آخر وقت همان روز می‌خواهید خودرو را تحویل بگیرید، با کارشناس یا مشاور خود مشورت کرده و تعمیرات را از نظر اهمیت اولویت‌بندی کنید.

### **بازدیدهای ایمنی**

بهتر است قبل از شروع رانندگی، یک سری بازدیدهای ایمنی را جهت بهبود امنیت و راحتی رانندگی انجام دهید.

#### **هشدار**

هنگام بازدید خودرو، موتور را روشن نکنید.

### بازدیدهای روزانه

بررسی کنید که آیا رنگ بدنه خراشیدگی دارد؟ چراغ‌ها شکستگی دارند؟ خودرو کج ایستاده است؟ پیچ چرخ‌ها شل شده یا افتاده‌اند؟ نشستی آب یا روغن در زیر خودرو وجود دارد؟ درب‌های جانبی، درب موتور، درب صندوق یا شیشه‌ها آسیب دیده‌اند؟

بررسی کنید که آیا سطح روغن موتور، روغن ترمز، مایع خنک‌کننده و مایع شیشه‌شوی مناسب می‌باشد؟

فشار باد تایر در حالت سرد و وضعیت ظاهری تایرها (مانند ساییدگی، متورم شدن، ترک خوردگی، آسیب‌های فیزیکی و ...) را بررسی کنید. تایر زاپاس را نیز بازدید کنید.

بررسی کنید که آیا قفل کمربندها به طور قابل اطمینان چفت می‌شوند؟ آیا کمربندها دچار نخ‌زدگی و فرسودگی شده‌اند؟

بررسی کنید که آیا روشنایی چراغ‌ها مناسب است؟

بررسی کنید که آیا کارکرد نشانگرهای صفحه کیلومترشمار عادی است؟

### بازدیدهای ماهانه

بدنه خودرو را تمیز کنید، محفظه موتور (گرد و خاک رادیاتور و کندانسور و رسوبات روغنی سطح موتور) را تمیز کنید، فضای داخلی کابین و صندوق عقب را تمیز کنید.

نشستی لوله‌ها، شیلنگ‌ها و مخزن‌ها را بازدید کنید، بررسی کنید که آیا سرباتری‌ها و کابل‌های باتری سولفاته یا شل شده‌اند؟ آیا دسته سیم‌ها آسیب دیدگی و شل‌شدگی دارند و یا کانکتورها قطع شده‌اند؟ آیا نشستی آب یا روغن در زیر خودرو وجود دارد؟

بررسی کنید که آیا سیستم تهویه مطبوع به درستی کار می‌کند؟

بررسی کنید که آیا ترمز پارک برقی به درستی کار می‌کند؟

بررسی کنید که آیا فیوز یدکی و ابزار (از قبیل جک، آچار چرخ، آچار و ...) در خودرو وجود دارند؟

مطالعه

پسماندهای روغن موتور، روغن ترمز، مایع خنک‌کننده، باتری‌ها و تایرها فقط باید توسط موسسات مجاز جمع‌آوری زباله و یا با مشورت شرکت‌های بازیافت دفع شوند و نباید مانند زباله‌های خانگی دفع شده و یا در سیستم فاضلاب شهری تخلیه شوند.

## ۷-۲ سرویس‌های عادی خودرو

### سرویس‌های ساده

اگر قصد انجام برخی اقدامات تعمیراتی و نگهداری خودرو را دارید، سعی کنید طبق توضیحات ارائه شده در این بخش عمل کنید.

در این بخش در خصوص بازدیدها و سرویس‌هایی بحث شده است که انجام دادن آن‌ها آسان می‌باشد و مالک خودرو به تنهایی توانایی انجام آن‌ها را دارد. ولی همچنان موارد خاص زیادی وجود دارند که انجام آن‌ها نیاز به مهارت فنی و ابزار مخصوص دارد و باید توسط تکنسین‌های آموزش دیده صورت پذیرند.

احتیاط

- قبل از بستن درب موتور، محفظه موتور را بازدید کنید تا هیچ ابزار و وسایلی از قبیل آچار و دستمال و ... در آن جا نمانده باشد.
- با خودرویی که فیلتر هوای آن باز شده است رانندگی نکنید زیرا موتور را دچار استهلاک زیاد می‌کند.
- مایعات را به مقدار استاندارد اضافه کنید. اگر مایعات بر روی بدنه خودرو پاشیده شد، فوراً محل را با دستمال خیس تمیز کنید تا رنگ بدنه دچار آسیب نشود.

**هشدار !**

- زمانی که موتور خودرو داغ است، از باز کردن درب مخزن انبساط اجتناب کنید تا دچار سوختگی نشوید.
- زمانی که موتور کار می‌کند، مراقب دست و لباس و ابزارتان باشید تا به فن خنک‌کننده و تسمه گیر نکنند.
- از استعمال دخانیات در نزدیکی لوله‌های سوخت و باتری خودداری کنید. چرا که ممکن است باعث ایجاد انفجار یا آتش‌سوزی شود.
- اجزا و قطعات سیستم جرقه‌زنی الکترونیکی دارای ولتاژ بسیار بالایی می‌باشند. لذا در زمان روشن بودن موتور به هیچ عنوان با این قطعات تماس پیدا نکنید.
- موتور، رادیاتور، لوله اگزوز، مانیفولد دود و سرسیلندر بعد از رانندگی بسیار داغ می‌شوند، بنابراین هرگز به آن‌ها دست نزنید. مواظب باشید که لباس‌هایتان (مانند کراوات و ...) به فن رادیاتور گیر نکنند زیرا فن حتی پس از خاموش شدن خودرو هم می‌تواند به طور خودکار روشن شده و ممکن است سبب بروز سانحه شود.

**بازدید سطح روغن موتور**

سطح روغن موتور را با استفاده از گیج روغن و در زمانی که موتور خاموش بوده و خنک‌تر شده است، بررسی کنید.

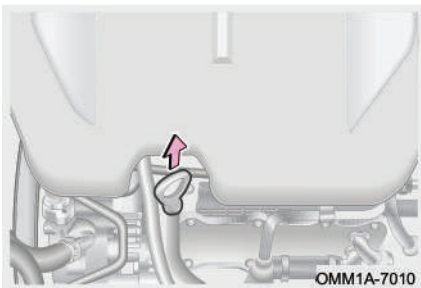

۱. خودرو را پس از گرم شدن موتور در سطح صاف و هموار متوقف کنید و تا ۵ دقیقه پس از خاموش کردن موتور صبر کنید.
۲. درب موتور را باز کنید و گیج روغن را بیرون کشیده و با دستمال تمیز آن را پاک کنید.



## فصل ۷: تعمیر و نگهداری از خودرو

۳. گیج را در جای خود قرار داده و به آرامی و به طور یکنواخت تا انتها فشار دهید.

۴. در حدود ۳ ثانیه صبر کنید و سپس مجدداً گیج را بیرون بکشید و سطح روغن موتور را از روی آن کنترل کنید.



زیر گیج روغن یک پارچه بگیریید تا از چکیدن روغن به روی قطعات موتور و بدنه جلوگیری شود.

بلافاصله پس از گرم شدن موتور، سطح روغن موتور را کنترل نکنید. موتور را خاموش کنید و منتظر بمانید تا روغن موتور در کارتل جمع شود.

### ■ اضافه کردن روغن موتور

۱. درب روغن ریز موتور را در خلاف جهت عقربه‌های ساعت بپیچانید تا باز شود.

۲. با استفاده از یک قیف روغن موتور را در چند مرحله به داخل موتور بریزید و سپس سطح روغن را توسط گیج کنترل نمایید.

۳. وقتی که سطح روغن موتور به محدوده صحیح رسید، درب روغن ریز موتور را ببندید.

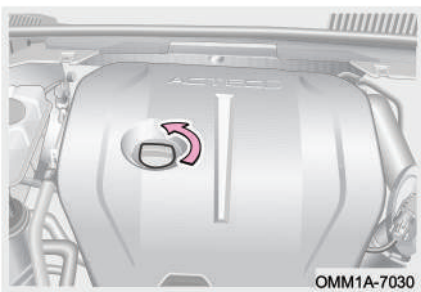

### حفاظت از محیط زیست

جهت جلوگیری از آلودگی محیط زیست، روغن موتور و فیلتر روغن مصرفی را مانند زباله‌های خانگی دفع نکنید و یا در فاضلاب و یا روی زمین تخلیه نکنید، چرا که باعث آلودگی شدید محیط زیست می‌شوند. برای نگهداری یا دفع آن‌ها از موسسات مجاز کمک بگیرید.

### احتیاط

- روغن موتور را بیش از حد مجاز سرریز نکنید، زیرا باعث خرابی موتور می‌شود.
- فقط از روغن موتور توصیه شده توسط شرکت مدیران خودرو استفاده کنید. در غیر این صورت مسوولیت کلیه خسارت‌های مستقیم و غیر مستقیم وارده به عهده مالک خودرو خواهد بود.
- چنانچه روغن موتور در هنگام سرریز کردن به طور تصادفی بر روی سطح موتور بریزد، قبل از بستن درب روغن ریز، لکه‌های روغن را با استفاده از پارچه تمیز کنید.
- درب روغن ریز را پس از باز کردن به صورت وارونه قرار ندهید تا از تجمع روغن در اطراف اورینگ آببندی آن جلوگیری شود. در غیر این صورت پس از بستن درب روغن ریز موتور، روغن‌های جمع شده نشت پیدا کرده و باعث تصور اشتباه مبنی بر وجود نشتی از اورینگ آببندی درب روغن می‌شود.

### **بازدید سطح روغن گیربکس**

بازدید سطح روغن گیربکس، اضافه کردن روغن و یا تعویض آن باید توسط افراد متخصص صورت گیرد. لطفاً برای انجام موارد فوق به یکی از نمایندگی‌های مجاز مدیران خودرو مراجعه نمایید.

### بازدید سطح روغن ترمز



سطح روغن ترمز باید بین علائم "MAX" و "MIN" مخزن باشد. اگر سطح مایع نزدیک علامت "MIN" یا پایین تر از آن بود، به مقدار لازم اضافه کنید و جهت بازدید و تعمیر سیستم ترمز به نمایندگی مجاز مدیران خودرو مراجعه نمایید.

#### 👁️ احتیاط

- از آن جایی که روغن ترمز قدرت جذب رطوبت بالایی دارد، درب مخزن روغن ترمز را به مدت طولانی باز نگذارید.
- فقط از روغن ترمز توصیه شده توسط شرکت مدیران خودرو استفاده کنید. در غیر این صورت مسوولیت کلیه خسارت‌های مستقیم و غیر مستقیم وارده به عهده مالک خودرو خواهد بود.
- در صورت پاشیده شدن روغن ترمز بر روی بدنه خودرو، جهت جلوگیری از آسیب دیدن رنگ بدنه و یا ایجاد خوردگی در قطعات خودرو، محل را با ابر خیس و یا آب شست‌وشو دهید.

#### ⚠️ هشدار

به هیچ عنوان اجازه تماس روغن ترمز با پوست و چشم را ندهید و در صورت تماس، فوراً محل‌های تماس را با حجم زیادی از آب شست‌وشو دهید و در صورت نیاز به مراکز درمانی مراجعه کنید.

### بازدید سطح مایع خنک کننده موتور



وقتی که موتور سرد است، سطح مایع خنک کننده باید مابین علایم "MAX" و "MIN" مخزن انبساط باشد. اگر سطح مایع نزدیک علامت "MIN" یا پایین تر از آن بود، به مقدار لازم مایع خنک کننده اضافه کنید و در اسرع وقت جهت بازدید و تعمیر به نمایندگی مجاز مدیران خودرو مراجعه نمایید.

#### ■ اضافه کردن مایع خنک کننده موتور

۱. وقتی که موتور سرد است درب مخزن انبساط رادیاتور را باز کنید و مایع خنک کننده را تا رسیدن سطح آن به علامت "MAX" اضافه کنید.
۲. موتور را روشن کنید و اجازه دهید که دمای مایع خنک کننده به دمای کاری و نرمال برسد. در تمام این مدت سطح مایع خنک کننده را کنترل کنید و در صورت افت سطح به زیر علامت "MIN"، مایع خنک کننده را تا زمانی که سطح آن دیگر افت پیدا نکند، اضافه کنید.
۳. موتور را خاموش کرده و بررسی کنید که آیا پس از خنک شدن موتور، سطح مایع خنک کننده صحیح می باشد. اگر نیست، مراحل بالا را مجدداً تکرار کنید.
۴. درب منبع انبساط را ببندید.

### احتیاط

- اگر سطح مایع خنک‌کننده به طور سریع افت پیدا می‌کند، وجود نشتی آب از رادیاتور، لوله‌ها و واترپمپ را بررسی کنید.
- فقط از مایع خنک‌کننده توصیه شده توسط شرکت مدیران خودرو استفاده کنید. در غیر این صورت مسوولیت کلیه خسارت‌های مستقیم و غیر مستقیم وارده به عهده مالک خودرو خواهد بود.
- از مایع خنک‌کننده‌های با کیفیت پایین استفاده نکنید. زیرا دمای موتور در زمان کار کردن خیلی بالا می‌رود و مایع خنک‌کننده بی‌کیفیت نمی‌تواند خنک‌کنندگی مناسبی را برای موتور تامین کند و همچنین خاصیت ضدخورندگی خوبی ندارد.
- در مناطق سردسیر لازم است تا محلول 100% ضدیخ جایگزین مایع خنک‌کننده موتور شود.

### هشدار

- زمانی که موتور داغ است، فشار در سیستم خنک‌کننده بسیار بالا است. در این زمان‌ها از باز کردن درب مخزن انبساط خودداری کنید. در غیر این صورت فوران بخار مایع خنک‌کننده باعث ایجاد سوختگی خواهد شد.
- ضدیخ یک ماده سمی است، لذا هنگام اضافه کردن ضدیخ نسبت به پاشیده شدن آن بر روی پوست بدن، بدنه خودرو و یا روی زمین دقت ویژه‌ای داشته باشید. در صورت تماس ضدیخ با پوست یا چشم، فوراً محل تماس را با حجم زیادی از آب شست‌وشو دهید و در صورت نیاز به مراکز درمانی مراجعه کنید.

## بازدید رادیاتور و کندانسور

با گذشت زمان و استفاده طولانی از خودرو، سطح جلویی کندانسور و رادیاتور ممکن است با بقایای حشرات، شاخ و برگ و سایر اجسام مسدود شود. این عامل می‌تواند بر روی عملکرد سیستم تهویه مطبوع و سیستم خنک‌کننده موتور تاثیر بگذارد و تهویه نامناسب هوا و داغ شدن موتور را در پی داشته باشد. لازم است که در این گونه مواقع سطح رادیاتور و کندانسور را تمیز کنید.

کندانسور: پس از خاموش کردن خودرو و خنک شدن موتور، کندانسور را با گرفتن هوای فشرده از پشت رادیاتور و از سمت عقب رو به سمت جلو تمیز کنید.

رادیاتور: توصیه می‌شود سطح رادیاتور را سالی یک بار تمیز کنید. پس از خاموش کردن موتور خودرو و خنک شدن آن، با استفاده از هوای فشرده یا آب، لابه‌لای پره‌های رادیاتور را از وجود بقایای حشرات، شاخ و برگ و سایر اجسام تمیز کنید. فشار آب یا باد مورد استفاده نباید بیش‌تر از 150Kpa باشد. در غیر این صورت پره‌های رادیاتور آسیب خواهند دید.

### احتیاط

- پره‌های رادیاتور به علت نوع مواد تشکیل‌دهنده‌اش دارای قابلیت انتقال حرارت خوبی جهت خنک کردن مایع خنک‌کننده می‌باشند. هرگز آن‌ها را با استفاده از برس تمیز نکنید، چرا که باعث آسیب‌دیدگی و کاهش اثر خنک‌کنندگی آن‌ها می‌شود.
- هرگز در زمانی که موتور و رادیاتور داغ هستند، بر روی رادیاتور آب نپاشید. بخار تولید شده می‌تواند باعث ایجاد سوختگی شود. رادیاتور را همواره پس از خاموش شدن و خنک شدن موتور تمیز کنید.

### بازدید تسمه

تسمه موتور بعد از مدتی استفاده شدن افزایش طول پیدا می‌کند و کشش استاندارد خود را از دست می‌دهد که ممکن است باعث خرابی موتور شود. تسمه باید در دوره‌های منظم بازدید شده و کشش آن کنترل شود.

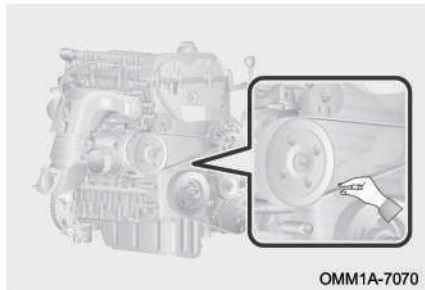

۱. سویچ استارت را خاموش کنید.
۲. سفتی و شلی تسمه را ابتدا با فشار انگشت دست تست کنید و زاویه خم شدن تسمه را کنترل کنید.
۳. اگر زاویه خم شدن تسمه بیش‌تر از ۹۰ درجه باشد، جهت بازدید و تعمیر به نمایندگی مجاز مدیران خودرو مراجعه کنید.

### هشدار

هنگام بازدید کشش تسمه، موتور را خاموش کرده و اجازه دهید تا خنک شود و از ساکن بودن تسمه مطمئن شوید.

### بازدید تایرها



ساییدگی تایرها را با بازدید شاخص ساییدگی تایر مورد بررسی قرار دهید. زمانی که میزان ساییدگی تایرها زیاد می‌شود، نوارهای شاخص ساییدگی نمایان می‌شوند و با آج تایر در یک سطح قرار می‌گیرند و این به معنای کاهش جدی کارایی و امنیت تایرها است. در این شرایط تایر را تعویض کنید.

### حفاظت از محیط زیست

تایرهای مستعمل را در محیط رها نکنید. آن‌ها باید مطابق با قوانین زیست‌محیطی و توسط موسسات مجاز، جمع‌آوری و بازیافت شوند.

### احتیاط

- بالا بودن فشار باد تایر پس از مدتی رانندگی، طبیعی است.
- اگر تائیری به دفعات نیاز به باد شدن پیدا می‌کند، برای بازدید و تعمیر به نمایندگی مجاز مدیران خودرو مراجعه کنید.
- اگر تائیری اغلب مواقع نشستی باد دارد یا به دلیل بریدگی یا آسیب‌دیدگی‌های دیگر قابل تعمیر نیست، می‌بایست تعویض شود.
- همیشه از فشارسنج برای اندازه‌گیری فشار باد تایر و در زمان سرد بودن آن استفاده کنید. بازدید ظاهری تایر می‌تواند باعث برآورد نادرست از میزان فشار باد تایر شود.
- اگر در حین رانندگی تائیری دچار کم‌بادی یا پنچری شد، به رانندگی ادامه ندهید. رانندگی با این حالت حتی در مسافت‌های کوتاه می‌تواند تایر را از رده خارج کند.
- از نصب صحیح درپوش والو باد تایر اطمینان حاصل کنید. در غیر این صورت، مواد خارجی وارد والو باد شده و آن را مسدود خواهد کرد. اگر درپوش گم شده است، یک درپوش نو جایگزین کنید.

نادرست بودن فشار باد تایر باعث افزایش مصرف سوخت، کاهش عمر مفید تایر و کاهش تعادل خودرو می‌شود، بنابراین برای رانندگی با خودرو، فشار باد تایرها همواره باید در حد استاندارد باشد (برای کسب اطلاع در مورد میزان فشار باد تایرها به برچسب راهنمای مربوطه که بر ستون وسط سمت راننده الصاق شده است، مراجعه کنید). اگر مقدار فشار باد تایر بیش‌تر از حد مجاز باشد و یا از تایر با فشار باد پایین استفاده شود، راحتی رانندگی نیز کاهش می‌یابد. فشار باد تایرها را بر اساس الزامات رانندگی خود تنظیم کنید.



## فصل ۷: تعمیر و نگهداری از خودرو

■ از صحیح بودن فشار باد تایرها در کلیه زمانها اطمینان حاصل کنید، در غیر این صورت ممکن است شرایط زیر پیش بیاید که می تواند منجر به تصادف، جراحت و حتی مرگ شود:



- ساییدگی زیاد تایر
- کنترل ضعیف خودرو
- ساییدگی غیر یکنواخت
- آب‌بندی ضعیف بین تایر و رینگ چرخ
- تابیدگی رینگ و جدا شدن تایر از رینگ
- امکان ترک‌خوردن تایر ناشی از گرم شدن بیش از حد
- بالا رفتن احتمال آسیب دیدگی تایر تحت تاثیر شرایط بد جاده‌ای

### جابه‌جایی چرخ‌ها

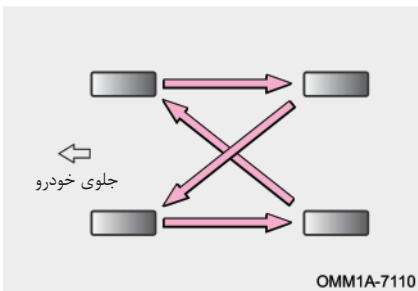

به منظور ساییدگی متوازن و متعادل تایرها و افزایش عمر مفید آنها، شرکت مدیران خودرو توصیه می‌کند که تقریباً در هر ۱۰۰۰۰ کیلومتر چرخ‌ها را جابه‌جا کنید (بهترین بازه ۷۰۰۰ - ۵۰۰۰ کیلومتر می‌باشد). با این حال بازه زمانی جابه‌جایی چرخ‌ها می‌تواند بسته به عادت‌های رانندگی شما و شرایط جاده‌ای متفاوت باشد.

اقدامات احتیاطی زیر را رعایت کنید. عدم رعایت آنها می‌تواند باعث بروز حوادث منجر به مصدومیت و یا حتی مرگ شود:

۱. از تایرهایی که قبلاً بر روی یک خودروی دیگر نصب بوده‌اند، استفاده نکنید.

۲. از تایرهایی که در میزان ساییدگی اختلاف قابل توجهی با یکدیگر دارند، به طور همزمان بر روی خودرو استفاده نکنید.

۳. از تایرهایی که اطلاعاتی از نحوه استفاده قبلی آن ندارید، استفاده نکنید.

۴. بر روی یک خودرو از تایرهایی با مارک، نوع و طرح آج مختلف استفاده نکنید.

۵. تایرهایی با ساختار متفاوت (رادپال و بایاس و ...) را بر روی یک خودرو نصب نکنید.

۶. سایز تایر بر روی عملکرد آمپر سرعت سنج تاثیرگذار است. اگر سایز (قطر) تایرهایی نصب شده متفاوت از سایز استاندارد خودرو باشند، سرعت دقیق نمایش داده نمی شود که می تواند منجر به حادثه شود. خسارت های ناشی از این عامل تحت پوشش گارانتی نمی باشد.

#### مطالعه

جابه جایی چرخ ها باید توسط افراد متخصص صورت پذیرد، لذا به نمایندگی های مجاز مدیران خودرو مراجعه کنید.

### بازدید باتری

رسوب بستن قطب های باتری، شل بودن اتصال کابل های باتری، شکستگی بدنه باتری و شل بودن بست باتری را بررسی کنید.

باتری خودروی شما به جز بازدیدهای ذکر شده، نیازی به سرویس دیگری ندارد. در صورت تعویض باتری، مشخصات فنی باتری نو باید با مشخصات باتری اصلی خودرو یکسان باشد. توصیه می شود جهت تعویض باتری به نمایندگی مجاز مدیران خودرو مراجعه کنید.

### بازدید فیلتر هوای اتاق

فیلتر هوای تهویه مطبوع از ورود گرد و غبار محیط از طریق کانال های ورودی هوا به داخل اتاق ممانعت می کند. این فیلتر پس از استفاده طولانی مدت دچار گرفتگی و انسداد می شود. اگر کارایی سیستم تهویه مطبوع به طور قابل ملاحظه ای کاهش یافته، فیلتر هوای کابین را بازدید کنید و در صورت لزوم، آن را تعویض کنید.

مطالعه

- تعویض فیلتر هوای اتاق باید توسط افراد متخصص صورت پذیرد، لذا به نمایندگی‌های مجاز مدیران خودرو مراجعه کنید.
- استفاده از تهویه مطبوع در زمانی که فیلتر هوای اتاق از روی خودرو باز شده باشد، باعث کاهش کارایی عملکرد تصفیه هوای سیستم تهویه مطبوع شده و راندمان سیستم را کاهش می‌دهد.

### بازدید مایع شیشه‌شوی

اگر آب‌پاش‌های شیشه‌شوی اقدام به پاشش نکنند، استفاده از شیشه‌شوی را متوقف کرده و بررسی کنید که آیا مخزن شیشه‌شوی نیاز به پر شدن دارد؟ اگر پس از سرریز کردن مایع همچنان شیشه‌شوی کار نکرد، جهت بازدید و تعمیر به نمایندگی مجاز مدیران خودرو مراجعه کنید.

احتیاط

- هرگز به مایع شیشه‌شوی ضدیخ موتور اضافه نکنید، زیرا به رنگ بدنه آسیب می‌رساند.
- در فصل سرما و زمانی که دمای هوا زیر صفر درجه است، از آب خالص به عنوان شیشه‌شوی استفاده نکنید، زیرا آب منجمد شده و به پمپ شیشه‌شوی آسیب وارد می‌کند.

### بازدید تیغه‌های برف پاک‌کن

نرمی لبه‌های تیغه برف پاک‌کن را با کشیدن انگشتان دست بررسی کنید. زبر بودن تیغه‌ها باعث کاهش اثربخشی آن‌ها خواهد شد.

### احتیاط

- از برف پاک‌کن برای پاک کردن توده‌های برف و یخ روی شیشه استفاده نکنید.
- زمانی که تیغه‌ها را برای بازدید و سرویس بلند می‌کنید، باید گیره قفلی وسط تیغه را به طرز صحیح باز کنید. در برخی از مدل‌ها جهت بازدید و سرویس تیغه‌های برف پاک‌کن لازم است تا سیستم برف پاک‌کن وارد حالت سرویس شود (برای اطلاع از جزئیات بیشتر به بخش «تعویض تیغه‌های برف پاک‌کن» در ادامه همین فصل مراجعه کنید).
- اگر سطح شیشه به علت برخورد سنگریزه و شن دارای حفره و پریدگی است، جهت جلوگیری از خرابی تیغه برف پاک‌کن، سطح شیشه را ترمیم کنید.
- در فصل زمستان جهت جلوگیری از آسیب دیدن تیغه‌های برف پاک‌کن، قبل از به کار انداختن آن‌ها اطمینان حاصل کنید که تیغه‌ها روی شیشه نچسبیده باشند.
- برای تمیز کردن تیغه‌های برف پاک‌کن از موادی مانند روغن، سیلیکون و بنزین استفاده نکنید، زیرا باعث عملکرد نامناسب آن‌ها می‌شود. برای تمیز کردن تیغه‌ها از مایع شیشه‌شوی استفاده کنید.

### نگهداری تیغه‌های برف پاک‌کن

۱. هنگام شست‌وشوی خودرو از آب فشار قوی برای شستن تیغه‌ها استفاده نکنید، زیرا ممکن است دچار تغییر شکل شوند.
۲. برای جلوگیری از شوره بستن یا لکه‌دار شدن شیشه، بهتر است تیغه‌ها را به صورت منظم و هفته‌ای یک بار با مایع شیشه‌شوی تمیز کنید.
۳. بعد از شستن خودرو در کارواش‌های صنعتی، از آب تمیز برای شستن تیغه برف پاک‌کن و شیشه استفاده کنید تا لایه چربی روی شیشه و تیغه تمیز شود.
۴. برای ایمنی بیشتر توصیه می‌شود که سالی یک تا دو بار تیغه‌های برف پاک‌کن را تعویض کنید. تیغه‌های جدید را از نمایندگی‌های مجاز مدیران خودرو خریداری نمایید.
۵. از به کار انداختن برف پاک‌کن‌ها روی شیشه خشک خودداری کنید. چرا که باعث ایجاد

## فصل ۷: تعمیر و نگهداری از خودرو

خراش بر روی شیشه و آسیب دیدن تیغه برف پاک کن خواهد شد.  
۶. از تمیز کردن شیشه خودرو با بنزین، لاک پاک کن، تینر و یا مایعات مشابه که می توانند باعث خرابی تیغه های برف پاک کن شوند، خودداری کنید.  
۷. وقتی سطح شیشه خودرو یخ زده است و یا وقتی گرد و خاک، بقایای حشرات، چسب و یا ذرات دیگر به سطح شیشه چسبیده اند، آن ها را به موقع با یک پارچه خیس تمیز کنید. از پارچه خشک استفاده نکنید و یا آن ها را مستقیماً با تیغه برف پاک کن تمیز نکنید، در غیر این صورت شیشه و تیغه ها آسیب می بینند.

### استفاده از برف پاک کن

۱. با نیروی دست برف پاک کن ها را حرکت ندهید. در غیر این صورت سیستم برف پاک کن دچار آسیب دیدگی خواهد شد.
۲. قبل از به کار گرفتن برف پاک کن ها، شاخ و برگ، برف و سایر اجسام انباشته شده بر روی شیشه را بردارید.
۳. مایع شیشه شوی را به موقع اضافه کنید. از مایع شیشه شویی که دارای مشخصات ذکر شده در این کتابچه است، استفاده کنید. از آب شهری به جای مایع شیشه شوی استفاده نکنید.
۴. در آب و هوای سرد قبل از استفاده از برف پاک کن، یخ زدن تیغه ها و چسبیدن آن ها به شیشه را بررسی کنید. در صورت یخ زدن، قبل از به کارگیری برف پاک کن، یخ آن ها را باز کنید. در غیر این صورت ممکن است هم موتور برف پاک کن و هم تیغه ها آسیب ببینند.
۵. برای یخ زدایی می توانید از گرمای بخاری خودرو یا وسایل تولید گرما استفاده کنید. هرگز آب گرم را برای از بین بردن یخ به طور مستقیم بر روی شیشه نریزید، زیرا باعث ترک خوردن شیشه و دفرمه شدن تیغه ها می شود.

### تعویض تیغه‌های برف پاک‌کن

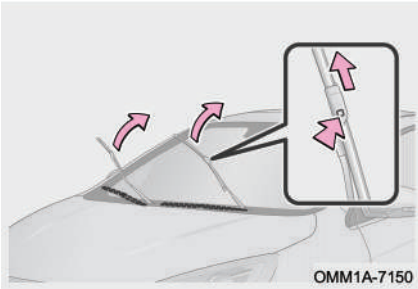

۱. بازویی برف پاک‌کن را از روی شیشه بلند کنید.
۲. همزمان با فشار دادن گیره قفلی، تیغه برف پاک‌کن را به سمت بالا بکشید تا از بازویی خارج شود.
۳. تیغه جدید را به ترتیب برعکس روش باز کردن نصب کنید و گیره قفلی تیغه را به درستی چفت کنید.
۴. پس از اتمام نصب، کارکرد برف پاک‌کن را تست کنید.

### تعویض لامپ چراغ‌ها

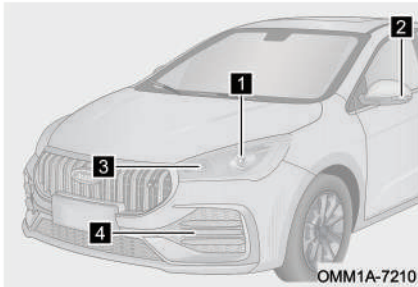

- موقعیت لامپ چراغ‌های جلو
- ۱ چراغ نور بالا/ پایین
- ۲ چراغ راهنمای آینه جانبی
- ۳ چراغ راهنمای جلو
- ۴ چراغ روز (Day Light)

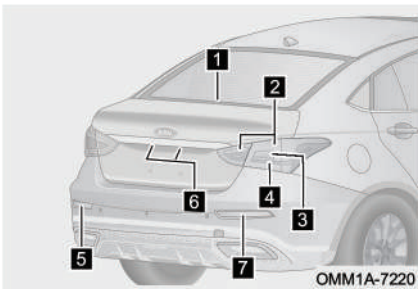

- موقعیت لامپ چراغ‌های عقب
- ۱ چراغ ترمز بالایی
- ۲ چراغ کوچک عقب
- ۳ چراغ راهنمای عقب
- ۴ چراغ ترمز
- ۵ چراغ دنده عقب/ چراغ مه‌شکن عقب (در صورت تجهیز)
- ۶ چراغ پلاک
- ۷ چراغ مه‌شکن عقب (در صورت تجهیز)

## فصل ۷: تعمیر و نگهداری از خودرو

هنگام تعویض لامپ چراغ‌ها از خاموش بودن کلید استارت موتور و کلید چراغ‌ها اطمینان حاصل کنید.

### احتیاط

- پیشنهاد می‌شود تعویض لامپ‌ها را در نمایندگی مجاز مدیران خودرو انجام دهید.
- از لامپ‌هایی استفاده کنید که دارای مشخصات توصیه شده توسط شرکت مدیران خودرو باشند.
- هنگام تعویض لامپ‌ها به آن‌ها دست نزنید. چرا که باعث آلودگی آن‌ها شده و عمر مفیدشان را کاهش می‌دهد.
- بعد از تعویض لامپ، درپوش گردگیر پشت چراغ را نصب کنید تا از نفوذ آب به داخل چراغ جلوگیری شود.
- تنظیم صحیح چراغ‌های جلو ارتباط مستقیمی با ایمنی رانندگی دارد. تنظیم چراغ‌ها صرفاً توسط تجهیزات ویژه و ضمن مدنظر قرار دادن مقررات قانونی مربوطه باید صورت پذیرد. همیشه برای تنظیم چراغ‌ها به نمایندگی مجاز شرکت مدیران خودرو مراجعه کنید.

### هشدار

برای جلوگیری از سوختگی دستان خود، لامپ‌ها را زمانی که داغ هستند، تعویض نکنید.

■ مشخصات لامپ‌ها

توصیه برای تعویض	مشخصات	نام لامپ
توصیه می‌شود لامپ چراغ‌ها توسط نمایندگی مجاز مدیران خودرو تعویض شود	12V H7/55W	لامپ چراغ جلو
	12V P21W/21W	لامپ چراغ مه‌شکن عقب
	12V LED/6W	لامپ چراغ روز
	12V LED/2.8W	لامپ چراغ کوچک جلو
	12V LED/0.6W	لامپ چراغ کوچک عقب
	12V LED/4.8W	لامپ چراغ ترمز
	12V LED/1.0W	لامپ چراغ ترمز بالایی
	12V P21W/21W	لامپ چراغ دنده عقب
	12V PY21W/21W	لامپ چراغ راهنمای جلو
	12V PY21W/21W	لامپ چراغ راهنمای عقب
12V C5W*2/5W	لامپ چراغ پلاک	



### ۳-۷ سرویس های دوره ای مشخصات مایعات مصرفی و شمع موتور

ظرفیت	مشخصات	عناوین
4.7-0.2L (روغن و فیلتر روغن باید همزمان تعویض شوند)	Castrol SN 5W-30 Castrol SP 5W-30 Lukoil SN 5W-40 Total SN+/SP 5W-30 Royal Dutch Shell SN +5W-30 Royal Dutch Shell SN 5W-40 Fuchs SN 5W-40	روغن موتور (موتور SQRE4T15B)
7.3±0.2L	Royal Dutch Shell CVTF WCF-1	روغن گیربکس (گیربکس اتوماتیک 025CHA)
9.0±0.5L	ضدیخ تمام ارگانیک (LEC-II)	ضدیخ (موتور SQRE4T15B)
/	DOT4	روغن ترمز
/	3707AAG	شمع موتور

### احتیاط

- در زمان تعویض روغن گیربکس اتوماتیک به شرط آن که گیربکس نشستی روغن نداشته باشد، به همان مقداری که روغن از گیربکس تخلیه می‌شود باید روغن تازه اضافه شود. برای انجام این کار به نمایندگی مجاز مدیران خودرو مراجعه کنید.
- فقط از مایعات با نوع توصیه شده توسط شرکت مدیران خودرو و قطعات اصلی شرکتی استفاده کنید. در غیر این صورت گارانتی خودرو تحت تاثیر قرار خواهد گرفت.
- برای موتور و گیربکس فقط از روغن با نوع و مشخصات اعلام شده توسط شرکت مدیران خودرو استفاده نمایید.
- ظرفیت مایعات در جداول فوق صرفاً به عنوان مرجع می‌باشد. میزان واقعی سرریز کردن مایعات بر اساس شرایط موجود خودرو تعیین می‌شود.

## فصل ۸. مشخصات فنی خودرو

مشخصات عملکردی خودرو ..... ۳۰۵	۸-۱ موقعیت شماره‌های شناسایی خودرو ..... ۳۰۰
مشخصات عملکردی موتور ..... ۳۰۶	شماره شاسی (VIN) ..... ۳۰۰
جدول مصرف سوخت ..... ۳۰۶	پلاک مشخصات خودرو ..... ۳۰۱
سیستم سوخت‌رسانی ..... ۳۰۷	شماره موتور ..... ۳۰۱
سیستم تعلیق ..... ۳۰۸	برچسب RF شیشه (در صورت تجهیز) ..... ۳۰۲
سیستم ترمز ..... ۳۰۸	۸-۲ اطلاعات فنی خودرو ..... ۳۰۳
زوایای چرخ‌ها ..... ۳۰۹	ابعاد خودرو ..... ۳۰۳
چرخ و تایر ..... ۳۱۰	نوع و مدل خودرو ..... ۳۰۴
باتری ..... ۳۱۱	وزن خودرو ..... ۳۰۴
اجزایی از خودرو که در اندازه‌گیری ابعاد خودرو مدنظر قرار نمی‌گیرند ..... ۳۱۱	



## ۸-۱ موقعیت شماره‌های شناسایی خودرو شماره شاسی (VIN)

■ محل درج شماره شاسی (VIN) در خودروهای تولیدی

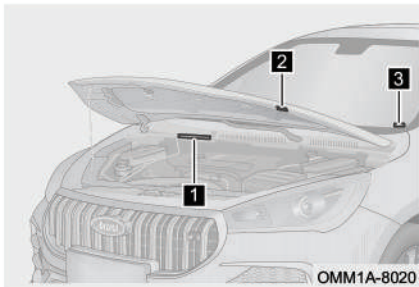

۱ شماره شاسی (VIN) در سمت راست

محفظه موتور و در سینی زیر شیشه جلو (شماره ۱ در تصویر مقابل) حک شده است.

۲ شماره شاسی (VIN) در سطح داخلی

درب موتور و در لبه عقبی آن (شماره ۲ در تصویر مقابل) حک شده است.

۳ شماره شاسی خودرو (VIN) به صورت یک

پلاک در قسمت بالایی و سمت چپ داشبورد (شماره ۳ در تصویر مقابل) نصب شده است و از بیرون خودرو و از زیر شیشه جلو قابل مشاهده است.

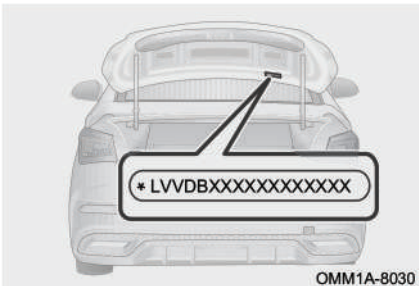

شماره شاسی خودرو (VIN) مطابق با تصویر

مقابل بر روی درب صندوق عقب نیز حک شده است.

**مطالعه**

- چنانچه نیاز به خواندن شماره VIN دارید، توصیه می‌شود این کار توسط پرسنل آموزش دیده نمایندگی مجاز مدیران خودرو صورت پذیرد.
- به علت متفاوت بودن کشورهای تولیدکننده خودروها، ممکن است محل درج شماره VIN نیز متفاوت باشد.

**احتیاط**

هر گونه اقدامی از قبیل قرار دادن کاور، رنگ کردن، بریدن، جوشکاری و سوراخ کردن شماره VIN و یا نواحی اطراف موقعیت‌های درج آن ممنوع است.

**پلاک مشخصات خودرو**

پلاک مشخصات خودرو در قسمت بالایی رکاب درب جلو راست نصب شده است.

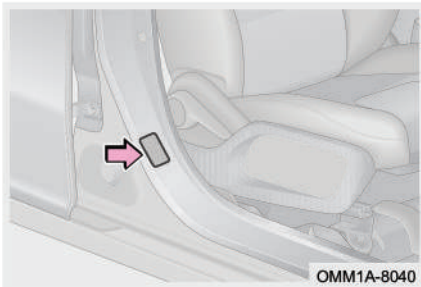

**شماره موتور**

شماره موتور بر روی بلوکه سیلندر و در موقعیت نشان داده شده در تصویر مقابل حک شده است.

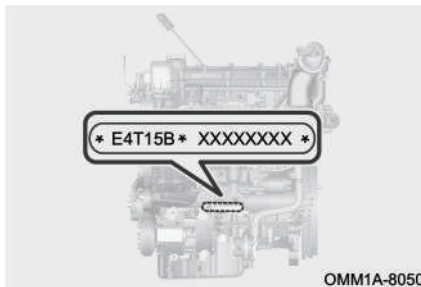

### برچسب RF شیشه (در صورت تجهیز)

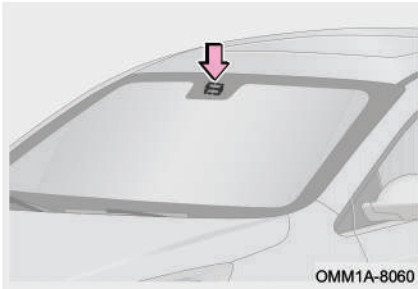

برچسب RF در سمت داخلی شیشه جلو و در پشت آینه داخل کابین تعبیه شده است که برای انتقال سیگنال‌های رادیو فرکانسی بوده و محل نصب شماره شناسایی الکترونیکی خودرو می‌باشد.

## ۸-۲ اطلاعات فنی خودرو

### ابعاد خودرو

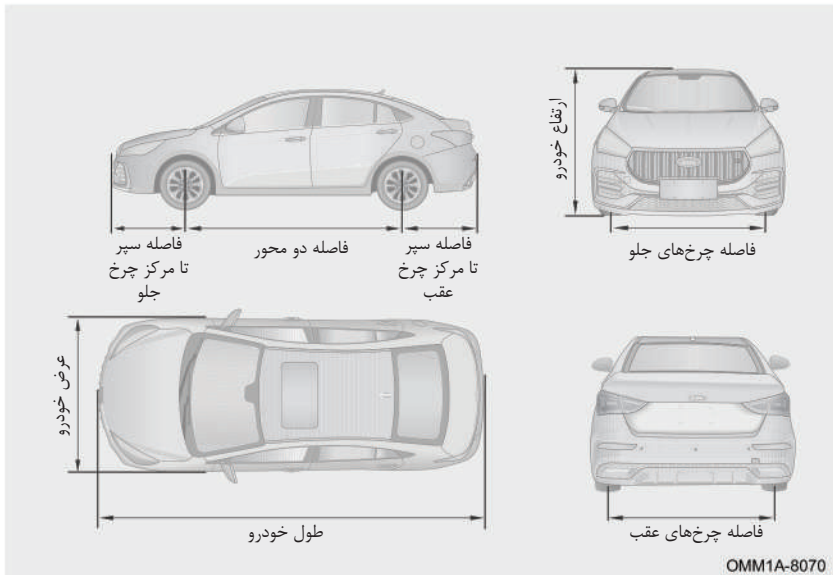

مقادیر	عناوین	
4,532/4,558	طول (mm)	اندازه‌های کلی
1,814	عرض (mm)	
1,487/1,489	ارتفاع (mm)	
2,650	فاصله دو محور (mm)	
1,556	جلو (mm)	فاصله مرکز تا مرکز چرخ‌ها
1,549	عقب (mm)	
924/938	جلو (mm)	فاصله نوک سپر تا مرکز چرخ
958/970	عقب (mm)	

### نوع و مدل خودرو

توضیحات	عناوین
چرخ‌های جلو محرک (۲ × ۴)، فرمان بر روی چرخ‌های جلو، موتور جلو و عرضی، کابین ۲ محفظه‌ای، ۵ درب، ظرفیت ۵ نفر، اسکلت اتاق یکپارچه، فرمان در سمت چپ	نوع خودرو
SQRE4T15B	مدل موتور
موتور عمودی، ۴ سیلندر خطی، خنک‌شونده با آب، ۴ زمانه و دارای دو میل سوپاپ در بالای سرسیلندر، مجهز به توربوشارژر	نوع موتور
پاشش الکترونیکی، ترتیبی و چند نقطه‌ای سوخت	نوع سیستم سوخت‌رسانی
025CHA	مدل گیربکس

### وزن خودرو

مقادیر	عناوین	
1,332/1,335	وزن خالص خودرو (Kg)	
816/832/821	محور جلو (Kg)	توزیع وزن خالص خودرو بین محورها
519/503/511	محور عقب (Kg)	
375	حداکثر وزن قابل تحمل (شامل سرنشینان) (Kg)	
1,710	حداکثر وزن خودرو با بار و سرنشین (Kg)	
927/941	محور جلو (Kg)	توزیع حداکثر وزن خودرو با بار و سرنشین بین محورها
783/769	محور عقب (Kg)	
5	ظرفیت سرنشین با راننده (نفر)	



**هشدار !**

مقادیر جدول فوق را رعایت کنید و از وارد آوردن بار بیش تر از حداکثر وزن قابل تحمل به خودرو اجتناب کنید. در غیر این صورت کنترل خودرو و کارآیی سیستم ترمز تحت تاثیر قرار گرفته و ممکن است باعث بروز سانحه و مصدومیت شود.

**مشخصات عملکردی خودرو**

مقادیر	عناوین		
125/127/129	حداقل فاصله خودرو از زمین (mm)		شاخص‌های حرکتی خودرو
13.5/14/16	زاویه شیب جلوی خودرو (°)		
15.9/16/20	زاویه شیب عقب خودرو (°)		
/	بدون بار (°)	زاویه رمپ‌خور	
/	با بار (°)		
11.3	چرخش به چپ (m)	حداقل شعاع دور زدن	
11.1	چرخش به راست (m)		
190/195	حداکثر سرعت خودرو (km/h)		شاخص‌های قدرت
45	حداکثر شیب قابل صعود (%)		

### مشخصات عملکردی موتور

مدل موتور	SQRE4T15B
قطر دهانه سیلندر (mm)	77
کورس پیستون (mm)	80.5
حجم جابه‌جایی موتور (mL)	1,498
نسبت تراکم	9.5:1
حداکثر قدرت موتور (kw)	108
دور موتور برای حداکثر قدرت موتور (r/min)	5,500
حداکثر گشتاور موتور (N.m)	210
دور موتور برای حداکثر گشتاور موتور (r/min)	1,750 ~ 4,000

### جدول مصرف سوخت

مصرف سوخت	L/100km
میزان مصرف سوخت شهری	10.1
میزان مصرف سوخت برون‌شهری	5.3
میزان مصرف سوخت ترکیبی	6.9

میزان مصرف سوخت خودرو ارتباط مستقیمی با شیوه رانندگی، شرایط جاده‌ای، شرایط آب و هوایی، میزان بار وارده به خودرو، استفاده از تجهیزات جانبی و نحوه استفاده و نگهداری خودرو دارد.

### سیستم سوخت رسانی

توضیحات	عناوین
بنزین بدون سرب با عدد اکتان ۹۱ یا بالاتر	نوع سوخت*
بنزین بدون سرب با عدد اکتان ۹۲ یا بالاتر	
بنزین بدون سرب با عدد اکتان ۹۵ یا بالاتر (بنزین سوپر بدون سرب)	
E22-E100	
باک پلاستیکی	نوع باک بنزین
۴۸ لیتر	ظرفیت باک بنزین
پمپ بنزین برقی	نوع پمپ بنزین

\* از نوع بنزین توصیه شده توسط شرکت مدیران خودرو استفاده کنید.

#### مطالعه

در خودروهای مجهز به کاتالیست کانورتر فقط بنزین بدون سرب قابل استفاده است. به منظور جلوگیری از اشتباه در پر کردن باک با نوع دیگر بنزین، طراحی ویژه‌ای برای دهانه لوله ورودی باک در نظر گرفته شده است، به طوری که فقط با نازل‌های استاندارد مخصوص بنزین بدون سرب بتوان باک را پر کرد.

### احتیاط

- فقط از بنزین با نوع توصیه شده توسط شرکت مدیران خودرو استفاده کنید.
- استفاده از بنزین سربدار باعث می‌شود تا کاتالیست کانورتر کارایی خود را از دست بدهد و سیستم کنترل آلاینده‌ها به درستی کار نکند.
- استفاده از بنزین با ویژگی‌های متفاوت از ویژگی‌های توصیه شده باعث خرابی موتور خواهد شد. آسیب‌های وارده به موتور ناشی از استفاده از بنزین متفرقه تحت پوشش گارانتی نخواهد بود.
- اگر به صورت تصادفی بنزین سربدار در باک بریزید (حتی به میزان اندک) و موتور را روشن کنید، کاتالیست کانورتر دچار ایراد دائمی خواهد شد. در صورت اتفاق افتادن چنین وضعیتی، هر چه سریع‌تر جهت بازدید و رفع ایراد به نمایندگی مجاز مدیران خودرو مراجعه کنید.

### سیستم تعلیق

تعلیق جلو	تعلیق مستقل از نوع مک‌فرسون، ارتفاع غیرقابل تنظیم، دارای میل تعادل، دارای فنر لول مخروطی و کمک‌فنر تلسکوپی
تعلیق عقب	تعلیق نیمه مستقل با اکسل پیچشی، ارتفاع غیرقابل تنظیم، دارای میل تعادل، دارای فنر لول مخروطی و کمک‌فنر تلسکوپی

### سیستم ترمز

توضیحات	مدل خودرو	
ترمز دیسکی	چرخ جلو	نوع
ترمز دیسکی	چرخ عقب	سیستم ترمز
بوستر خلایی	بوستر ترمز	
ترمز پارک مکانیکی/ برقی که بر روی چرخ‌های عقب اعمال می‌شود	ترمز پارک	
نوع روغن: DOT-4؛ روغن ترمز را تا رسیدن سطح آن به مابین علائم "MAX" و "MIN" اضافه نمایید.	روغن ترمز	

**هشدار** 

- اگر از خودرو در شرایط سخت استفاده می‌شود و بار وارده به سیستم ترمز زیاد است، همزمان با تعویض لنت ترمزها باید روغن ترمز نیز تعویض شود.
- وقتی روغن ترمز اضافه می‌کنید، مطمئن شوید که روغن کاملاً تمیز است زیرا در صورت ورود آلودگی به سیستم ترمز، کارایی آن پایین می‌آید.

**زوایای چرخ‌ها**

مقادیر	نام زاویه	
$-0^{\circ}45' \pm 30'$	کمبر	چرخ جلو
$3^{\circ}12' \pm 45'$	کستر	
$13^{\circ}23' \pm 45'$	کینگ پین	
$-0^{\circ}06' \pm 6'$	تو - این	
$-1^{\circ}27' \pm 30'$	کمبر	چرخ عقب
$0^{\circ}10' \pm 20'$	تو - این	
$\leq 3 \text{ m/km}$	میزان انحراف از مسیر مستقیم در هر کیلومتر	

## چرخ و تایر

توضیحات	عناوین
205/50 R17, T125/70R16 (رینگ چرخ زاپاس)	مدل تایر
17X6 1/2J, 16×4T (رینگ چرخ زاپاس)	مدل رینگ چرخ
220	فشار باد چرخ‌ها در چرخ جلو
220	حالت سرد و بدون بار چرخ عقب
420	چرخ زاپاس (kPa)
110±10 N.m	گشتاور سفت کردن پیچ چرخ
ماکزیمم نابالانسی مجاز باقی‌مانده (تلرانس بالانس): وزنه بالانس نوع گیره‌ای $\geq 8$ گرم وزنه بالانس نوع چسبی $\geq 10$ گرم	الزامات بالانس دینامیکی چرخ در خودروهایی که برای حداکثر سرعت بالاتر از 100km/h طراحی شده‌اند

### مطالعه

مقادیر فشار باد تایر درج شده در جدول فوق برای تایر سرد می‌باشد. زمانی که تایر گرم می‌شود، فشار باد آن مقداری افزایش می‌یابد که طبیعی بوده و نیازی به کم کردن باد وجود ندارد.

### احتیاط

- فشار باد تایرها را حداقل یک بار در ماه کنترل کنید. صحیح بودن فشار باد تایر برای سرعت‌های بالا دارای اهمیت زیادی است.
- به منظور تسهیل در یافتن مقدار مشخص شده برای فشار باد تایرها، برچسب راهنمای فشار باد تایر بر روی ستون وسط سمت راننده نصب شده است. جهت اطلاع از مقادیر استاندارد فشار باد تایرها می‌توانید به آن مراجعه کنید.

## باتری

مشخصات	عنوان
12V, 60Ah	نوع باتری

### اجزایی از خودرو که در اندازه‌گیری ابعاد خودرو مدنظر قرار نمی‌گیرند

اجزایی که در اندازه طول خودرو گنجانده نشده‌اند

اجزا و قطعات زیر تاثیری بر وزن خودرو نداشته و اندازه آن‌ها بیش‌تر از ۵۰ میلی‌متر از انتهای جلو و عقب خودرو فراتر نمی‌رود و شعاع لبه و گوشه‌های آن‌ها کم‌تر از ۵ میلی‌متر نیست:

- برف پاک‌کن و شیشه‌شوی
- علایم شناسایی و برجسب‌های بیرونی مانند علایم تجاری، نام کارخانه، نام و نوع مدل، نوع سیستم کنترل آلاینده‌گی، نوع گیربکس و سایر علایم شناسایی خودرو.
- چراغ‌ها و دستگاه‌های هشداردهنده
- بلوک‌های لاستیکی ضربه‌گیر
- سایه‌بان‌های بیرونی
- مهر و موم‌های گمرکی و محافظ آن‌ها
- ابزارهایی که برای نصب چادر ماشین مورد استفاده قرار می‌گیرند
- تجهیزات قفل‌کننده مانند دستگیره، لولا، کنترلر، کلید و غیره
- رکاب (یا نردبام)، پایه‌ای که برای بالا رفتن از خودرو مورد استفاده قرار می‌گیرد، دستگیره‌هایی که برای کمک به تمیز کردن شیشه‌ها مورد استفاده قرار می‌گیرد
- لوگو و آرم عقب
- تریلر و تجهیزات بکسل شده
- دنباله لوله اگزوز یا سر اگزوز

### اجزایی که شامل اندازه‌گیری عرض خودرو نیستند

- تجهیزات مربوط به دید غیرمستقیم
- تابلوی سرویس مدرسه در زمان غیر کاری
- اجزا و قطعات زیر تاثیری بر وزن خودرو نداشته و اندازه یک طرف آن‌ها بیش‌تر از ۵۰ میلی‌متر از یک سمت خودرو فراتر نمی‌رود و شعاع لبه و گوشه‌های آن‌ها کم‌تر از ۵ میلی‌متر نیست:
- علایم شناسایی و برچسب‌های بیرونی مانند علایم تجاری، نام کارخانه، نام و نوع مدل، نوع سیستم کنترل آلاینده‌گی، نوع گیربکس و سایر علایم شناسایی خودرو.
- چراغ‌ها و دستگاه‌های هشداردهنده
- بلوک‌های لاستیکی ضربه‌گیر
- مهر و موم‌های گمرکی و محافظ آن‌ها
- ابزارهایی که برای نصب چادر ماشین مورد استفاده قرار می‌گیرند
- کانال تخلیه آب: کانال‌هایی که برای هدایت آب باران از زیر درب راننده (یا شیشه درب راننده) و درب سرنشین و یا در دو طرف شیشه جلو نصب می‌شود.
- قسمت‌های بیرون زده از گل پخش‌کن‌ها
- پلکان‌های جمع‌شونده، تجهیزات ورود و خروج معلولان به اتوبوس، بالابرها و سایر تجهیزات مشابه که قابل جمع و باز شدن هستند.
- تجهیزات قفل‌کننده مانند دستگیره، لولا، کنترلر، کلید و غیره
- دستگاه اعلام هشدار خرابی تایر
- نشانگر فشار باد تایر
- قسمت‌های تغییرشکل یافته از تایر که بالاتر از نقطه تماس بین تایر و زمین بایستد
- تجهیزات کمکی حرکت در دنده عقب
- دنباله لوله آگزوز یا سر آگزوز



اجزایی که شامل اندازه‌گیری ارتفاع خودرو نیستند:

- قسمت‌های انعطاف‌پذیر آنتن
- اجزا و قطعاتی که تاثیری بر وزن خودرو ندارند:
- کانال هواکش
- تجهیزات مربوط به دید غیرمستقیم
- تجهیزات ذخیره برق در خودروهای برقی (شامل لوازم ثابت‌کننده آن‌ها)
- بال عقب خودرو که قابل جدا شدن و یا جمع شدن هستند، به طوری که طول باز شده و جمع شده آن به ترتیب بیش‌تر از ۲۰۰۰ میلی‌متر و ۲۰۰ میلی‌متر نباشد.
- تخته تخلیه بار از قسمت عقب خودرو، رمپ ورود و خروج معلولان یا نظایر آن که طول باز شده آن‌ها از ۳۰۰ میلی‌متر تجاوز نکند.
- نردبام مخصوص قسمت عقب خودرو

